

ЭНДИ
ёшлар ва
хотин-қизлар
тадбиркорликка
ўқитилади **4**



МАҲАЛЛА
ХОДИМЛАРИГА
30 фоизли устама пуллари
қачон берилади? **6**



[f @mahalladoshuz](#) [@mahalladosh_uz](#) [www.mahalladosh.uz](#)

№35

(1965) 2020 йил
15 — 22 октябрь

MAHALLA — ADOLAT TAROZISI

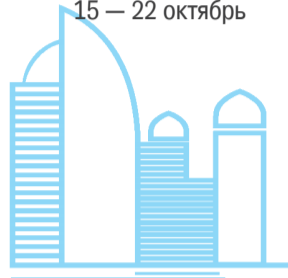

Mahalla

Ижтимоий-сиёсий, маънавий-маърифий газета

ИССИҚЛИК
ТАЪМИНОТИГА
қандай ўзгаришлар
киритилди? **7**

ТАКСИЧИЛИК
ФАОЛИЯТИГА
қачон қонуний рухсат
беради? **10**

ҚИШЛОҚ
БОЛАЛАРИ
бегона эмас... **11**

ШИФО БЕРУВЧИ
МАҲСУЛОТ
аслида 2 доллар, аммо
у 385 доллардан харид
қилинган **18**

ҲИСОБЛАГИЧЛАР
МАШМАШАСИ:
муаммонинг
ечими борми? **21**



МАҲАЛЛАЛАРГАЧА ЯРАТИЛГАН
ТИЗИМ ЭНДИ ОИЛАЛАРГАЧА
КИРИБ БОРАДИ **3.**

**МАҲАЛЛАНИ «МАНАЛЛА»СИЗ ТАСАВВУР ЭТИШ ҚИЙИН...
ОБУНА БЎЛИШГА ШОШИЛИНГ!**

2021 **ОБУНА**
ИНДЕКСИ: 148

ТАҚДИМОТ



ФОНД ТУҲФАСИ — ЯҚИН КЎМАКЧИ

Пойтахтимизнинг Шайхонтохур туманидаги «Хувайдо» маҳалла фуқаролар йиғинида «Маҳалла» хайрия жамоат фонди кўмагида чоп этилган китоблар тақдими бўлиб ўтди.

Айтиш керакки, «Оила — муқаддас даргоҳ», «Ворислик ҳуқуқи — қонун ҳимоясида», «Меҳнат ҳуқуқи — қонун ҳимоясида» ҳамда «Ерга нисбатан ҳуқуқнинг вужудга келиши ва бекор бўлиши» деб номланган китоблар халқимизнинг ҳуқуқий онгини юксалтириш, оилавий қадриятларни асраш, ота-онага ҳурмат туйғусини янада юксалтиришга хизмат қилади.

Хусусан, «Ерга нисбатан ҳуқуқнинг вужудга келиши ва бекор бўлиши» амалий қўлланмаси «снос» масалаларига оид қонунчиликни

янада мукамал тушунишга ёрдам беради. Чунки китобда ер участкаларини бериш ва реализация қилиш, кўчмас мулк объектлари бузилиши муносабати билан мулкдорларга компенсация бериш тартиби ва турлари ҳақида батафсил маълумот берилган.

Тадбир якунида янги нашр этилган китоблар пойтахтимиз йиғинларига тарқатилди. Уларни республикамиздаги барча маҳаллаларга тарқатиш режалаштирилган.

Ғуллом ХИДИРОВ
«Mahalla»

ЭҲТИРОМ

«ИНСОН АЗИЗ — ХОТИРА МУҚАДДАС»

Маҳалла ва оилани қўллаб-қувватлаш вазирлиги ташаббуси билан Мудофаа вазирлиги ҳузуридаги «Шон-шараф» давлат музейида «Инсон азият — хотира муқаддас» мавзусида тадбир ўтказилди.



Унда бир гуруҳ Иккинчи жаҳон уруши қатнашчилари, нуруний отахон ва онахонлар, уруш ва меҳнат фахрийлари, таниқли илм, фан ва маданият намояндалари, ёшлар иштирок этди.

— Тадбир давлатимиз раҳбарининг «Қатағон қурбонларининг меросини янада чуқур ўрганиш ва улар хотирасини абадийлаштиришга доир кўшимча чора-тадбирлар тўғрисида»ги фармойиши ижроси доирасида ташкил этилди, — дейди Маҳалла ва оилани қўллаб-қувватлаш вазирлиги Нуруний онахонларни қўллаб-қувватлаш бошқармаси бошлиғи Хайринисо Мирзажонова.

— Нурунийларимиз сурунли уруш йиллари хотиралари, бугун юртимизда кексаларга яратилаётган имкониятлар ҳақида сўз юритиб, ёшларга бу кунларга шуқрона келтириш лозимлигини таъкидлади. Эндиликда бундай тадбирлар доимийлик касб этиб, ёшлар янада кенгрок жалб этилади.

Тадбир давомида иштирокчилар «Ғалаба боғи» экспонатлари билан танишдилар. Машъум уруш туфайли 5 ўғлидан айрилган Зулфия ая Зокировага атаб бунёд этилган ҳайкал пойига гуллар қўйиб, таъзим бажо келтирди.

Севинч ҲУСАНОВА.

Маҳалла ва оилани қўллаб-қувватлаш вазирлиги ташаббуси билан Тошкент вилояти Зангиота туманидаги «Зангиота» мажмуасида «Зангиота зиёратгоҳи — ўзлимиз кўзгуси» мавзусида тадбир ўтказилди.

Унда бир гуруҳ кекса авлод вакиллари иштирок этиб, даставвал ўтган авлод-аждодлар руҳига Қуръон тиловат қилдилар. Бу ерда зиёратчилар учун яратилган шароитлар билан танишиб, ўзаро фикр-мулоҳаза алмашдилар.

— Биз зиёрат давомида бой ўтмишимиз, XV асрга оид меъморий ёдгорлик ҳисобланган, нафақат республикамизда, балки Ўрта Осиё халқлари орасида маълум ва машҳур бўлган тарихий мажмуа — Зангиота зиёратгоҳи ҳақида янада



ЗИЁРАТ

НУРОНИЙЛАР УЧУН ЗИЁРАТ ТАШКИЛ ЭТИЛДИ

кўпроқ маълумотлар олдиқ, — дейди меҳнат фахрийси Искандар Раҳмонов. — Энг асосийси, бундай иззат-икромдан ниҳоятда мамнун бўлмоқдамиз. Бунга жавобан, биз ҳам ўз тажрибамиз ва меҳнатимиз билан жамиятимиз равоқчи, ёшлар тарбиясига ўз ҳиссамизни қўшиш ниятидамыз, албатта.

Нурунийлар ҳам миллий, ҳам диний қадриятимиз рамзи бўлган бу тарихий мажмуа билан яқиндан танишиб, бир олам таассуротлар билан қайтишди.

Зулхумор ЖЎРАЕВА,
Маҳалла ва оилани қўллаб-қувватлаш вазирлиги бошқарма бошлиғи ўринбосари.

ИЖТИМОЙ ҲИМОЯ

ЭНДИ НАФАҚАНИ КИМ ТАЙИНЛАЙДИ?

Самарқанд шаҳридаги «Боғимайдон» маҳалла фуқаролар йиғинида давлатимиз раҳбарининг «Аҳолига давлат ижтимоий хизматлари ва ёрдам тақдим этиш тартиб-таомилларини автоматлаштириш бўйича қўшимча чора-тадбирлар тўғрисида»ги қарори мазмун-моҳиятига бағишланган тадбир бўлиб ўтди.

Унда ҳудуддаги маҳалла фуқаролар йиғинларининг раис ва ўринбосарлари иштирок этди.

— Бундан кейин ижтимоий нафақаларни тайинлашни кўриб чиқиш ва белгилаш тартиб-таомиллари «Ижтимоий ҳимоя ягона реестри» ахборот тизими орқали амалга оширилади, — дейди Бюджетдан ташқари Пенсия

жамғармаси Самарқанд шаҳар бўлими бошлиғи Шухрат Қамаров. — Янги тизим орқали нафақа автоматик тарзда тайинланади. Унинг тайинлангани ёки рад этилгани фуқаронинг шахсий мобил телефонида SMS-хабарнома орқали маълум қилинади. Энди маҳаллаларда ижтимоий ёрдам олувчилар учун ҳеч қандай лимит белгилан-

майди, барча муҳтожлар тавсия этилиши мумкин. Оила аъзосига тўғри келадиган даромадни мезон билан таққослаш автоматик тарзда олиб борилади.

Тадбирда маҳалла раислари ўзларига керакли маълумотларни олишди. Бу эса уларнинг иш фаолиятида асқатиши тайин.

Имона ИБРОҲИМОВА.

БИТТА «TRACKER», ЎН БЕШТА «NEXIA-3» КИМГА БЕРИЛДИ?

Қашқадарё вилояти, шаҳар ва туманлар ҳокимларининг хотин-қизлар масалалари бўйича маслаҳатчиларига хизмат автомашиналари топширилди.

Вилоят ҳокимининг тегишли қарори билан Маҳалла ва оилани қўллаб-қувватлаш бошқармаси, шаҳар ва туманлар бўлимлари бошлиқларининг биринчи ўринбосарлари тегишли равишда ҳокимларнинг хотин-қизлар масалалари бўйича маслаҳатчиси мақомига эга бўлиб, таъминотига кўра, ҳоким ўринбосарига тенглаштирилди.

— Жорий йил 8 октябрь куни Президент раислигида жамиятда аёллар ва ёшларнинг ролини ошириш ҳамда бандлигини таъминлаш чора-тадбирлари муҳокамасига бағишлаб ўтказилган йиғилишда ўртага ташланган таклифлар Қашқадарёда биринчилардан бўлиб қўллаб-қувватланди, — дейди вилоят ҳокими Зойир Мирзаев. — Энди хотин-қизлар масалалари бўйича маслаҳатчилар учун ҳокимлик биноларида замонавий хизмат хоналари, ёрдамчи ходим ва фаолияти учун барча зарурий шарт-шароитлар яратилгани ортидан уларга автоулов бириктирилиши хотин-қизлар муаммоларига ўз вақтида ечим топишга замин яратади, деб ўйлайман.

Таъкидлаш керак, бугунги кунда вилоят аҳолисининг 49,4 фоизи (1 миллион 630 минг 200 нафари)ни хотин-қизлар ташкил этади. Ҳудудда бугун 2960 нафар хотин-қиз турли соҳаларда раҳбарлик лавозимларида фаолият кўрсатяпти. Тадбирда вилоят ҳокимининг хотин-қизлар масалалари бўйича маслаҳатчисига «Tracker», шаҳар ва туманлар ҳокимлари маслаҳатчиларига эса 15 та «Nexia-3» русумли хизмат машиналари топширилди.

Шоҳиста БОЗОРОВА.



Президент раислигидаги йиғилишда экспорт режалари ва инвестиция лойиҳаларининг бажарилиши танқидий таҳлил қилинди.

МАҲАЛЛАЛАРГАЧА ЯРАТИЛГАН ТИЗИМ

ЭНДИ ОИЛАЛАРГАЧА КИРИБ БОРАДИ

Хотин-қизлар ва ёшлар — аҳолининг катта қисми, демакки, ижтимоий масалаларнинг аксарияти ҳам улар билан чамбарчас боғлиқ. Хўш, бу муаммоларни қандай ҳал этиш керак? Албатта, уларнинг олдини олиш орқали. Давлатимиз раҳбари раислигида 8 октябрь куни бўлиб ўтган видеоселектор йиғилишида айтилган масаланинг қатор йўналишлари белгилаб берилди.



Энди ҳар бир оиллага кириб борилади

Сир эмас, кейинги йиллар давомида мазкур икки йўналиш бўйича давлат сиёсатини **марказдан маҳалла даражасигача** юритадиган вертикал тизим жорий қилинди. Ёшлар масалалари **ҳар бир туманда алоҳида ҳоким ўринбосари**, хотин-қизлар масалалари бўйича эса **ҳар бир маҳаллада алоҳида раис ўринбосари** масъул этиб белгиланди. Бу нима дегани? Бу мазкур йўналишдаги ишларни янада юқори босқичга кўтариш, муаммоларни имкон қадар тез ва самарали ҳал этиш, улар орасида ҳуқуқбузарлик ва жиноятчиликнинг олдини олиш бўйича тизимли ишлар олиб борилапти, дегани.

Давлатимиз раҳбари ушбу масалаларга алоҳида тўхталиб, бундан буён одамларнинг уйига бориб, ишга муҳтожларни ишга жойлаштириш тизимини яратишимиз, энди қайси жойда раҳбарлар уйма-уй юриб, масалаларни ҳал қилса, ўша жойда вазият ўзгариши, энг асосий мақсад — **иқтисодий барқарорликдан натижадорликка ўтиш** бўлиши кераклигини таъкидлади.

Маълумки, юртимизда аҳолини ижтимоий қўллаб-қувватлаш мақсадида моддий ёрдам ва кўмакка муҳтож оилалар рўйхати, яъни **«темир дафтар»** тузилган эди. Бу пандемия муносабати билан мамлакатимизда карантин чоралари кучайтирилган, эҳтиёжманд оилаларни манзилли қўллаб-қувватлаш зарурати ошган вақтда иш берди, давлат ёрдамини йўналтириб туриш, ижтимоий барқарорликни сақлаб қолиш учун асос бўлди, катта натижа берди. Ҳозирда «темир дафтар»лар оилаларни камбағалликдан чиқариш ишларини режали ташкил этишда, рўйхатдагиларга қараб

кейинги ишларни мувофиқлаштиришда қўл келмоқда.

Энди худди шундай ҳар бир маҳалла, туман, шаҳар ва вилоят кесимида **«ёшлар дафтари»** ва **«аёллар дафтари»** шакллантирилади. Бу рўйхатлар «темир дафтар»дан алоҳида бўлади. Бу орқали **маҳаллаларгача яратилган тизим** энди қўллаб-қувватлашга муҳтож аёллар ва ёшлар истиқомат қиладиган **оилаларгача кириб бориши** бўйича янги иш тартиби белгиланди. Бу, ўз навбатида, ёшлар ва аёлларни касб-ҳунар ўргатиш, бандлигини таъминлашда манзилли ёндашувни кучайтиришга хизмат қилади.

«ДАФТАРЛАР ҲОКИМЛАР, СЕКТОР РАҲБАРЛАРИ, МУТАСАДДИ ТАШКИЛОТЛАР ЁШЛАР ВА АЁЛЛАР МАСАЛАЛАРИДА ҲАР БИР ХУДУДДА ҚОЛАТ ҚАНДАЙЛИГИ ҲАҚИДА АНИҚ МАЪЛУМОТГА ЭГА БЎЛИШ, ШУНГА ҚАРАБ ЧОРА-ТАДБИР БЕЛГИЛАШ УЧУН ЖУДА ЗАРУР».

Номли дафтарларга кимлар киритилади?

«Аёллар дафтари» — ишсиз ва боқувчисини йўқотган аёлларнинг фуқаролар йиғинлари ҳамда ҳудудлардаги тегишли секторлар томонидан шакллантириладиган рўйхатидир. Бу рўйхатга киритилган аёлларни иш ва уй-жой билан таъминлаш чоралари кўрилади. Уларнинг тадбиркорлик ташаббусларини қўллаб-қувватлаш, ижтимоий ҳимоя қилиш борасида барча

зарур ёрдамлар кўрсатилади.

«Ёшлар дафтари» — фуқаролар йиғинлари, сектор ва Ёшлар ишлари агентлигининг туман (шаҳар) бўлимлари ҳамкорлигида маълум бир ҳудуддаги 18 ёшга тўлган ва 30 ёшдан ошмаган ишсиз ёшлар рўйхатидир. Мазкур рўйхатга ишсиз, ишга муҳтож ногирон ёшлар, шунингдек, хориждан, ҳарбий хизматдан қайтган ёшлар киритилади ҳамда уларга ўзларининг мавжуд муаммолари бўйича зарур ёрдамлар кўрсатилади.

«Ёшлар дафтари»га 18-30 ёшгача бўлган йигит-қизлар киритилса, **«аёллар дафтари»га 30 ёшдан ошган** аёллар киритилади. Рўйхатни шакллантиришда ижтимоий, ҳуқуқий, психологик қўллаб-қувватлашга, билим ва касб ўрганишга эҳтиёжи ва иштиёқи бор бўлган ишсиз ёшлар ва хотин-қизларга алоҳида эътибор қаратилади.

Дафтарлар ҳокимлар, сектор раҳбарлари, мутасадди ташкилотлар ёшлар ва аёллар масалаларида ҳар бир ҳудудда ҳолат қандайлиги ҳақида аниқ маълумотга эга бўлиш, шунга қараб чора-тадбир белгилаш учун жуда зарур. Чунки ҳамма раҳбарлар ҳам ўзи масъул бўлган ҳудудда қанча ёш ишсиз, яна қанча аёл хунарсиз эканини билавермайди.

«Ижтимоий шартнома» тажрибаси қандай амалга оширилади?

Йиғилишда «Дафтар»лар билан ишлашда нодавлат нотижорат ташкилотлар имкониятларидан самарали фойдаланиш лозимлиги, улар билан ҳамкорликни кенгайтириб, жазони ўтаб қайтганларнинг ижтимоий мослашуви, ёшлар ва аёлларни психологик қўллаб-қувватлаш, уларни чет тиллари ва касб-ҳунарга ўқитиш муҳимлиги айтилди.

Албатта, бунинг учун ҳар бир мутасаддидан мазкур масалаларга янада эътиборли бўлиш, жойларда бу хилдаги тизим **расмийлик учун эмас, амалда самарали ишлаб кетиши учун** фаол иш

олиб бориш талаб этилади. Чунки жамият ҳаётида бугун учраётган муаммоларнинг туб илдизи ишсиз ёшлар ва хотин-қизларга бориб тақалаётганига кўп бор гувоҳ бўляпмиз. Янги тизим уларни шунчаки моддий қўллаб-қувватлаш эмас, балки тизимли равишда иш билан таъминлаш, кўнглидаги ташаббусларини юзага чиқаришига кўмаклашиш, ҳаётда ўз ўрнини топиши учун туртки бўлишга қаратилган.

Бу ҳақда сўз борганда, айтиш керакки, ишлаб чиқариш, айниқса, хизмат кўрсатишда қисқа вақтда янгидан-янги тармоқлар пайдо бўлмоқда, олий маълумотлилиқ ҳақидаги ҳужжатни кутиб ўтирмасдан яхши даромад олиш, ўзини ўзи банд қилиш имкониятлари кенгаймоқда. Тадбиркорлик, хизмат кўрсатиш соҳаларига йўл очилиши натижасида **диплом эмас, муайян малака талаб этадиган** замонавий иш ўринлари яратилмоқда. Хунарсиз ўрганган, ишли бўлган кишилар жамият ҳаётига тез киришиб кетади, кейинчалик истакларига мос имкониятларни қидириб топиш кўникмасига эришади.

Шу боис йиғилишда **«Ижтимоий шартнома» тажрибасини** кенг қўллаш муҳимлиги айтилди. Бунда, аввало, фуқаро касб ўрганиши, ишга жойлашиши, ўзини ўзи банд қилиши учун давлат томонидан моддий ва ижтимоий кўмак кўрсатилади.

* * *

Мухтасар айтганда, ёшлар ва аёлларнинг бандлигини таъминлаш, уларнинг муносиб иш ва мунтазам даромад манбаига эга бўлишлари учун давлат ўз ижтимоий ҳимоясига олиши кўзда тутилмоқда. Ижтимоий ҳаётимизда бундай ёндашув ҳам ўзига хос янгилик. Унинг самарали ижросини таъминлашда адолат мезонларига риоя этиш талаб қилинади. Ўйлаймизки, жойлардаги мутасаддилар бу борада ҳам масъулиятни ўз зиммаларига олиб, давлатимиз раҳбари бошлаб берган эзгу амалларни қатъият билан давом эттиришади.

Барно МИРЗАМОВА,
Олий Мажлис Қонунчилик палатаси депутати.



Ўзбекистон тарихда илк бор БМТнинг Инсон ҳуқуқлари бўйича Кенгашига аъзо бўлди.

ЯНГИ ТИЗИМ:



Энди ёшлар ва хотин-қизлар тадбиркорликка ўқитилади, кредит ажратилади, иш топишга кўмаклашилади

Маълумотларга кўра, ҳозиргача «Ҳар бир оила — тадбиркор», «Yoshlar — kelajagimiz» ва бошқа ижтимоий дастурлар доирасида 600 мингдан зиёд оилага жами 13 триллион сўмдан ортиқ имтиёзли кредитлар ажратилган ва бу оилалар доимий даромад манбаига эга бўлган. Бироқ бир нарсани ҳам тан олиш керак, тадбиркорлик ҳам кишидан ўзига яраша билим ва малака, тажриба талаб этади. Бозордаги талаб ва таклифни чуқур ўрганиш, рақобат муҳитида ўз ўрнини топиш, узоқ муддатли савдо стратегиясига эга бўлиш осон иш эмас.

Айниқса, пандемия шароитида тадбиркорликни бошлаш ва давом эттириш учун катта малака ва масъулият бўлиши зарур. Бу борада давлатнинг кучли қўллаб-қувватлашисиз аниқ натижаларга эришиб бўлмайди. Давлатимиз раҳбарининг жорий йил 13 октябрдаги «Аҳолини тадбиркорликка жалб қилиш тизимини такомиллаштириш ва тадбиркорликни ривожлантиришга доир кўшимча чора-тадбирлар тўғрисида»ги қарори айти мақсадларга қаратилган.

— Қарор билан аҳолини, айниқса, ёшлар ва хотин-қизларни тадбиркорликка қизиқтириш, ўргатиш ва молиялаштиришнинг ягона тизими яратилди, — дейди Савдо-саноат палатаси раиси Адҳам Икромов. — Биринчи маротаба халқаро ва нодавлат ташкилотлари ўқитишга, микрокредитлашга жалб қилинапти. Бу орқали тадбиркорликни ривожлантириш бўйича яхлит тизим шакллантириляпти. Ишсиз одам хунарга ўрганиш, малака ошириш учун кўпинча маблағдан қийналади. Энди давлат мана шу бошланғич даврда ёшлар,

аёлларга моддий ва ижтимоий кўмак кўрсатади.

Тадбиркорликка мотивация қандай уйғотилади?

Тахлилларга кўра, айти пайтда эҳтиёжманд хотин-қизларнинг 55 фоизи ўрта маълумотли. Ишсиз ёшларнинг ҳам кўпчилиги замонавий билим ва хуналарни эгалламаган. Шу боис уларни меҳнат бозорида талаб юқори касб-хуналарга тайёрлаш тизимли йўлга қўйилса, муносиб иш топишига кўмаклашилса, кўплаб ижтимоий ва иқтисодий муаммолар ҳал бўлади.

Бунинг учун эса нафақат давлат таълим муассасалари, балки мингдан зиёд нодавлат касб-хуна таълими марказларини ҳам жалб қилишга эҳтиёж бор. Қарорда айти жиҳатларга ҳам эътибор қаратилган. Унга кўра, эндиликда бу борада мутлақо янги тизим жорий қилиниб, ёшлар ва аёлларда касбий кўникмаларни шакллантиришда нодавлат касб-хуна таълими марказлари жалб қилинади.

— Бунда уларни молиявий қўллаб-қувватлашга Тикланиш ва тараққиёт жамғармасидан 100 миллион доллар миқдоридagi маблағ йўналтирилади, — дейди Тадбиркорликни ривожлантириш агентлиги директори ўринбосари Ботир Аҳмедов. — Шунинг 10 миллиони ёшлар ва хотин-қизларни касб-хунага ўқитишга, 90 миллиони эса ўқув курсларини тамомлаб, сертификат олганларга имтиёзли кредитлар ажратиш учун сарфланади. Шу асосда 2022 йил 1 январдан халқаро меҳнат ташкилотларининг тадбиркорликка ўқитиш дастурлари ва тизими асосида Тадбиркорликка ўқитишнинг ягона тизими ишга туширилади. Шунингдек,

2021 йил 1 январга қадар аҳолини, айниқса, ёшлар ва хотин-қизларни тадбиркорликка кенг жалб қилиш бўйича янги бизнес модели ишлаб чиқилади.

Яна бир жиҳат: тадбиркорликни бошлаш учун инсонда, аввало, кучли қизиқиш ва хоҳиш бўлиши керак. Хориж мамлакатларида бўлажак тадбиркорлар таниқли бизнес вакиллари ва кучли психологлар иштирокида ташкил этиладиган махсус дарслар ва учрашувларда қатнашади. Қарор билан эндиликда юртимизда ҳам аҳолининг тадбиркорликка қизиқиши ва манфаатдорлик ҳиссини кучайтиришга қаратилган мотивацион дастурлар амалга оширилади. Шу орқали уларнинг ўзига бўлган ишончи мустаҳкамланади, келажак режаларини тузади.

Ёшлар ва хотин-қизларга микрокредитлар таъминотсиз ажратилади

Қарорнинг яна бир муҳим жиҳати шундаки, эндиликда «Микрокредитбанк» АТБ томонидан нодавлат таълим ташкилотлари махсус сертификатини олган, тадбиркорлик ташаббусига эга жисмоний шахслардан, шу жумладан, ёшлар ва хотин-қизларга ўз бизнесини ташкил этиши учун 33 миллион сўмгача микрокредитлар таъминотсиз ажратилади.

Микрофирма ва кичик корхона таъсис этган шахсларга учинчи шахс кафилиги, суғурта полислари, кредит ҳисобига сотиб олинаётган мол-мулклар гарови, Тадбиркорлик фаолиятини қўллаб-қувватлаш давлат жамғармасининг кафилиги асосида 225 миллион сўмгача микрокредитлар берилди. Бунда микрокредитлар 3 йил муддатгача 6 ойгача имтиёзли давр билан Марказий банкнинг асосий ставкасида ажратилади.

— 2020 йил 15 ноябрдан электрон реестрга кирган хусусий таълим марказларига ўқитиш харажатларининг 70 фоизи, бироқ ҳар бир бити-

рувчига 1 миллион сўмдан ортиқ бўлмаган миқдорда компенсация тўланади, — дейди Ботир Аҳмедов. — Бу мақсадлар учун Тикланиш ва тараққиёт жамғармасидан 9 миллион доллар миқдоридagi маблағ бегараз ажратилади. Ушбу курсларни муваффақиятли тамомлаб, сертификат олган шахсларга ўз бизнесини ташкил этиш учун микрокредит берилди. Ажратиладиган маблағ айти вақтда меҳнат бозорида талаб юқори бўлиб турган касб-хуналарга тайёрловчи мингдан зиёд нодавлат касб-хуна таълими марказлари фаолияти изчил йўлга қўйилишига хизмат қилади.

Шу тариқа қўллаб-қувватлашга муҳтож ёшлар ва аёллар хунарга ўрганиб, ишли бўлса, кейин ҳаётда ўз ўрнини топиб кетишга қийналмайди. Бир сўз билан айтганда, қарор билан ижтимоий, ҳуқуқий, психологик қўллаб-қувватлашга, билим, касб ўрганишга эҳтиёжи ва иштиёқи бор бўлган ишсиз ёшлар ҳамда хотин-қизларни жамиятнинг фаол қатламига қўшиш, худудларда камбағалликка қарши курашиш бўйича янги механизм белгилаб берилди.

* * *

Умуман олганда, қарор ижроси доирасида 100 минг нафарга яқин ёшлар ва хотин-қизлар хусусий таълим марказларида касб-хуна ва тадбиркорликка ўқитилади. Бундай марказларнинг махсус сертификатини олган 37 мингга яқин шахсга 4 йил давомида микрокредитлар ажратилади. Бундан ташқари, нодавлат нотижорат ташкилотларининг камбағалликдан чиқариш комплекс дастурларини қўллаб-қувватлаш натижасида 5 йил давомида 19,3 минг аҳоли касб-хуна ва молиявий саводхонликка ўқитилиб, уларга микроқарзлар тақдим этилади.

Эндиликда энг асосий масала — мазкур тизимнинг самарали йўлга қўйилишига боғлиқ. Бу борада маҳаллий ҳокимликлар, мутасадди ташкилотлар фаоллик кўрсатиши талаб этилади. Зеро, субсидия ва бошқа маблағлар мақсадли йўналтирилиши, хунарга ўрганишга эҳтиёжи ва иштиёқи борлар тўлиқ ўрганилиши жуда муҳим. Бу эса, ўз навбатида, аҳолининг бизнесга бўлган қизиқиши ва рағбати ошишига, тадбиркорлик фаолиятининг йўлга қўйилишига, минглаб инсонларнинг янги иш жойларига эга бўлишига шароит яратади. Ва бу пировард натижада мамлакатимиз иқтисодиётига муносиб ҳисса бўлади.

Санжар ИСМАТОВ
«Mahalla»

2022 йил 1 июлдан бошлаб «Ҳар бир оила — тадбиркор», «Yoshlar — kelajagimiz» ва бошқа оилавий тадбиркорликни ривожлантириш дастурлари доирасида кредитлар «Микрокредитбанк» АТБ томонидан тадбиркорлик йўналиши бўйича тегишли ўқув курсларини тамомлаган шахсларга ягона микрокредитлаш дастури асосида ажратилади.

Умумтаълим фанлари бўйича сертификатлаш жорий этилади.

«Мамлакатимизда Учинчи Ренессансни XX асрда маърифатпарвар жадид боболаримиз амалга оширишлари мумкин эди». Яқинда, Ўқитувчи ва мураббийлар куни муносабати билан Президентимизнинг зиёлиларга йўллаган мурожаатида ушбу фикрлар янгради.



ЮРТ ҚАҲРАМОНЛАРИ ЭДИ

Дарҳақиқат, тарихий вазият имкон берганида эди, ўтган аср бошларидаёқ уйғониш инқилоби амалга ошган бўлар, эҳтимол, юксак тараққий этган давлатлардан бирига айланар эдик. Чунки жадидлар бутун умр миллий уйғониш ғояси билан яшадилар, миллатни илмли, хур ва эркин, халқни бой ва фаровон кўриш учун ҳаловатидан кечдилар. «Илмдан ўзга нажот йўқ!» деган ҳадисни шиор қилиб иш тутдилар. Мудраган жамиятни уйғотиш, қорнидан бошқа ташвиши бўлмаган фуқаронинг кўзини очиш учун ёнларидан маблағ сарфлаб, газеталар чоп этдилар, янги усул мактаблари очиб, ёш авлодга дунёвий илм бера бошладилар. Бир сўз билан айтганда, миллатни жаҳолат ботқоғидан қутқариш йўлида жадидлар бор куч ва имкониятларини сафарбар этиб, шу қутлуғ мақсад йўлида жонларини қурбон қилдилар.

Бир-биридан хайрли вазифалар

Президентимиз Шавкат Мирзиёевнинг жорий йил 8 октябрдаги «Қатағон қурбонларининг меросини янада чуқур ўрганиш ва улар хотирасини абадийлаштиришга доир кўшимча чора-тадбирлар тўғрисида»ги фармойиши ана шу буюк инсонларнинг хизматларига чексиз эҳтиромнинг намунаси бўлди. Қувонарлиси, ҳужжатдан бири-биридан хайрли вазифалар ўрин олган. Жумладан, фармойишга кўра, қатағон қурбонлари вилоят, туман ва шаҳарлар кесимида номма-ном аниқланади ва улар ҳақидаги маълумотлар, ҳужжатлар тўпланиб, ўрганиб борилади. Шунингдек, қатағон қурбони бўлган юртдошларимизнинг авлодлари ва яқинлари, ўша давр воқеаларини чуқур биладиган кишиларнинг хотиралари ёзиб олинади, оилавий

архив ва кутубхоналарда сақланаётган тарихий материаллар, ноёб суратлар тўпланиб, улкан база яратилади. Демак, жадидлар ҳақида биз билмаган, оммага номаълум маълумотлар жамланиб, улар ҳақидаги мавҳум фикрларга аниқлик киритилади, тарихимиз далил ва ҳаққоний маълумотлар билан бойийди.

Гапнинг очиги, узоқ йиллар жадидларнинг номига, уларнинг илмий меросига норасмий тақиқлар кўйилиб, ушбу фидойи инсонлар ёди халқдан узоқлаштирилди. Президентимиз фармойишида эса ана шу бўшлиқ тўлдирилиши, яъни қатағон қурбонлари ҳаёти ва фаолиятини илмий тадқиқ этиш, улар ҳақида илмий-тарихий китоблар, бадий ва ҳужжатли фильмлар яратиш каби вазифалар мустаҳкамланган. Бундай хайрли қадам маърифатпарвар ватандошларимизнинг элимиз, миллатимиз олдидаги хизматларини юзага чиқаради, халққа танитади. Шаҳид бўлган юртдошларимиз хотирасини келгуси авлодларга безавол етказиш мақсадида кўп жыллик «Қатағон қурбонлари» китоби нашрга тайёрланади ва чоп этилади. Шунингдек, қатағон қурбонлари истиқомат қилган маҳаллалар ва умумтаълим мактабларида хотира бурчаклари ташкил этилиши фармойишда белгилаб кўйилган. Фармойишга кўра, «Инсон — азиз, хотира — муқаддас» деган ғоя асосида барча туман, шаҳар ва маҳаллаларда маънавий-маърифий тарғибот ишлари ташкил этилади.

Жадидлар серқирра фаолият соҳиблари эди. Абдулла Қодирий, Абдулҳамид Чўлпон, Маҳмудхўжа Бехбудий, Абдурауф Фитрат, Исҳоқхон Ибрат, Мунавварқори Абдурашидхонов каби зиёлилар битта йўналишда эмас, балки кўплаб соҳаларни баравар юритишган. Қалами ўткир публицист, тафаккури теран шоир ёки

ёзувчи, илғор педагог, ношир, театр жонкуяри, давлат арбоби сифатида уларни умумий ғоя бирлаштириб турган. Мамлакат истиқболи, она халқимиз келажаги учун қайғуриб, тараққиёт калитларини топишга интилишган.

Жадидлар ислохотни мактабдан, аниқроғи, бошланғич мактабдан бошлади

Ўтган асрнинг бошларида илгари сурилган, маърифатпарвар жадидлар ҳаётининг аъмоли бўлган ғоялар бугунги кун учун ҳам долзарб. Мисол учун, улар ислохотни мактабдан бошлашни афзал билганлар.

— Бу бежиз эмас эди, — дейди Алишер Навоий номидаги Тошкент давлат ўзбек тили ва адабиёти университети илмий ишлар бўйича проректори, жадидчилик бўйича мутахассис Зайнобиддин Абдурашидов.

— Бошланғич таълим, боланинг она тилида берилиши керак, деб ҳисоблашган. Маълумки, бундан 120-130 йиллар олдин ҳам мактабларда ўқитиладиган бирорта туркий тилдаги китоб мавжуд бўлмаган, барча дарс китоблари форс ёки араб тилида эди.

Жадидлар бола бошланғич саводини ўз она тилида чиқариши унга миллат, миллият тушунчаларининг чуқурроқ сингдирилишини таъминлайди деб қаради. Ўз навбатида, Туркистон жадидларининг етакчиси Маҳмудхўжа Бехбудий эса куйи ва юқори мактабнинг ислох этилиши миллатнинг ислох этилишига олиб келади, деб ҳисоблади. Унинг таъкидлашича, миллатнинг ислох этилиши миллий ғоя бўлиб, уни барча тарғиб қилиши керак. Мана — жадидлар таклиф қилган миллий ғоя. Жадидлар «умуммиллий ғоя» моҳиятини тушунтирар экан, ушбу ғоя қолган барча ғоялар-

дан юқори туриши кераклигини таъкидлашган. Миллатни улуғлаш, мақсадларни юқори кўтариш, миллатнинг ҳақиқий бирлиги, бу — «умуммиллий ғоя»нинг туб моҳиятини ташкил этади. Бу ғоя миллатнинг келажакка интилиши ва ундан келадиган фойдасини акс эттириши лозим.

Таъкидлаш жоизки, жадид мактаби, бугунги истилоҳлар билан айтадиган бўлсак, инновацион ёки «смарт» мактаблар эди. Унда жорий қилинган «товуш усули» бугунги таълим методикасининг асоси, керак бўлса тамал тошидир. Ислохотларнинг бошланғич мактабдан бошлангани ҳам бежиз эмас эди. Чунки мактаб қолган барча нарсанинг пойдевори, у мукамал бўлмас экан, миллат тараққиёти ҳақида гапириш ҳам бефойда.

Улар судсиз, сўроқсиз отиб ташланган...

Октябрь ойининг боши ватанпарвар, маърифатпарвар жадидлар учун қора саҳифалар билан тарихга муҳрланди. Улар судсиз, сўроқсиз, бирор тайинли асоссиз отиб ташланди. Хатто Чўлпон каби зиёлилар ўлдирилганидан бир кун ўтибгина, расман ҳукм чиқарилди. Миллатимизнинг асл фарзандлари ана шундай фожиали ўлим топди.

Президентимиз фармойиши ҳам октябрь ойи бошларида қабул қилинди, бунда ҳам ўзига хос рамзий маъно бор. Қолаверса, мазкур ҳужжат тарихий адолатни қайта тиклаш, Ватан учун жон фидо этган қаҳрамонларнинг пок номларини юзага чиқариш, уларнинг ззгу ишларидан халқимиз, айниқса, ёшларни кенгроқ хабардор этиш имконини бергани билан ҳам ниҳоятда қадрлидир.

Юлдуз ҲОЖИЕВА
журналист



Ўзбекистоннинг суверен кредит рейтинги барқарор дея эътироф этилди.

Давлатимиз раҳбарининг «Коронавирус пандемияси даврида аҳоли, иқтисодиёт тармоқлари ва тадбиркорлик субъектларини қўллаб-қувватлашга доир қўшимча чора-тадбирлар тўғрисида»ги фармони асосан, 2020 йил 18 февралдаги «Жамиятда ижтимоий-маънавий муҳитни соғломлаштириш, маҳалла институтини янада қўллаб-қувватлаш ҳамда оила ва хотин-қизлар билан ишлаш тизимини янги даражага олиб чиқиш чора-тадбирлари тўғрисида»ги фармонга ўзгартиришлар киритилганди.



МАҲАЛЛА ХОДИМЛАРИГА 30 ФОИЗЛИ УСТАМА ПУЛЛАРИ ҚАЧОН БЕРИЛАДИ?

Жумладан, фармондаги иккинчи хатбошининг янги таҳририга кўра, маҳаллий бюджетларнинг қўшимча манбалари ва бюджет ташкилотларининг моддий рағбатлантириш махсус жамғармаси ҳисобидан 2020 йил 1 июлдан бошлаб фуқароларнинг ўзини ўзи бошқариш органлари ходимларининг лавозим маошига 30 фоиз қўшимча махсус устама тўлаш жорий этилиши белгиланган.

Фармондаги вазифалар нега бажарилмаяпти?

Президентимизнинг «Жамиятда ижтимоий-маънавий муҳитни соғломлаштириш, маҳалла институтини янада қўллаб-қувватлаш ҳамда оила ва хотин-қизлар билан ишлаш тизимини янги даражага олиб чиқиш чора-тадбирлари тўғрисида»ги фармонида кўра, Ўзбекистон «Маҳалла» хайрия жамоат фонди (кейинги ўринларда — «Маҳалла» фонди) маблағлари ҳисобидан фуқароларнинг ўзини ўзи бошқариш органлари фаолияти билан боғлиқ бўлган харажатлар (ойлик иш ҳақи ва унга тенглаштирилган тўловларни тўлашдан ташқари) ва йиғин ходимларига бир йилда бир марта тўланадиган лавозим маоши миқдоридан моддий ёрдам харажатларини молиялаштириш тўғрисидаги ташаббус

қўллаб-қувватланган. Афсуски, бу вазифа ҳам аро йўлда қолмоқда. Табиий ва ҳақли савол туғилади. Нега Президент фармонидаги вазифалар бажарилмаяпти? Устама маблағлари ва моддий ёрдам пуллари қачон берилади?

— Бу муаммо биргина маҳалла тизимига тааллуқли эмас, — дейди Маҳалла ва оилани қўллаб-қувватлаш вазирлиги Молия-иқтисод бўлими бошлиғи Абдуҳошим Усубоев. — Соғлиқни сақлаш тизимидан ташқари барча бюджет муассасаларида ушбу муаммо юзага келди. Шу сабабли 2020 йил 15 апрелда «Коронавирус пандемияси даврида Ўзбекистон Республикаси давлат бюджети барқарорлигини таъминлаш ва биринчи навбатдаги тадбирларни ўз вақтида молиялаштириш чора-тадбирлари тўғрисида»ги Президент қарори қабул қилиниб, унга кўра барча даражадаги бюджетларнинг барқарорлигини таъминлаш мақсадида солиқлар, мажбурий йиғимлар, божлар, жарималар ҳисобидан жамланадиган бюджетдан ташқари жамғармалари харажатларини (ходимларнинг меҳнатига ҳақ тўлаш ва қонунчиликда белгиланган моддий рағбатлантириш харажатлари бундан мустасно) қисқартириш ва иқтисод қилинган маблағларни республика бюджетига йўналтириш ваколати берилиши кўрсатилган.

Шу асосида Вазирлар Маҳкамасининг «2020 йил учун Ўзбекистон Республикаси давлат бюджетининг барқарорлигини таъминлаш ва харажатларини мақбуллаштириш бўйича қўшимча чора-тадбирлар тўғрисида»ги қарори қабул қилиниб, бюджет ташкилотларида (тиббиёт, тиббий-ижтимоий муассасалари, Меҳрибонлик уйларида ҳамда меҳнатга ҳақ тўлашнинг 1-3 разрядлари қўлланадиган ходимлардан ташқари) ишлайдиган

ходимларга 2020 йилнинг 16 апрелидан 1 октябрга қадар моддий рағбатлантириш махсус жамғармаси ҳамда директор жамғармаси маблағлари ҳисобидан тўловлар ҳисобланишини тўхтатиб туриш белгиланган. Айнан шу сабаб билан маҳалла тизимида ҳам юқоридаги муаммо юзага келган.

Ижро 1 январдан бажариладими?

Маҳалла ва оилани қўллаб-қувватлаш вазирлиги унга ечим топиш мақсадида Молия вазирлиги томонидан муҳомадага қўйилган 2021 йил Давлат бюджети лойиҳасига фуқароларнинг ўзини ўзи бошқариш органлари ходимларига 30 фоиз ойлик устамалар тўлаш ва бир йилда бир маротаба бериладиган моддий ёрдамни бюджет маблағлари ҳисобидан берилишини кўзда тутиш масаласини сўраган. Ҳар қандай ҳолатда ҳам юқоридаги фармонлар ижроси 2021 йил 1 январдан бажарилиши кутилмоқда. Чунки Вазирлар Маҳкамасининг 2020 йил 21 сентябрдаги «2020 йил учун Ўзбекистон Республикаси давлат бюджетининг барқарорлигини таъминлаш ва харажатларини мақбуллаштириш чора-тадбирлари тўғрисида»ги қарори билан моддий рағбатлантириш махсус жамғармаси ҳамда директор жамғармаси маблағлари ҳисобидан тўловлар ҳисобланишини тўхтатиб туриш 1 октябрдан 2021 йил 1 январга қадар узайтирилди.

Молия вазирлиги Ахборот хизматининг маълумотида кўра, маҳаллий бюджетларнинг қўшимча манбалари ҳисобидан тўланадиган устамалар учун маблағ ажратиш маҳаллий давлат ҳокимияти органлари ваколатига қиради.

Бир марталик мукофот пуллари нега берилмаяпти?

Маҳалла ходимларига бир марталик мукофот пули берил-

маётганини «Маҳалла» хайрия жамоат фонди мутахассиси Насимжон Ҳақбердиев куйидагича изоҳлади:

— Фондимиз нодавлат муассаса саналади. Молиявий манбамиз ҳашар ҳисобланади. Бу йил пандемия сабаб ҳашар ўтказилмади. Натижада иқтисодий муаммолар юзага келди. Штатлар қисқариб,

«Mahalla» газетасининг mahalladosh_uz телеграм каналида мавзу бўйича ижтимоий сўровнома ўтказилди. Унда иштирок этган 1343 нафар маҳалла ходимларининг 88 фоизи 30 фоизлик устамани олмагани маълум бўлди. 9 фоиз ходимнинг эса ҳатто, бундан хабари ҳам йўқ. Атиги 3 фоиз маҳалла ходимлари устама олганини билдирган.

720 тадан 397 та штат қолди. Шу сабабли маҳалла ходимларига бир марталик моддий рағбатлантириш пуллари ҳам тўлиқ бера олмадик. Ҳозиргача 60-70 фоиз ходимлар моддий ёрдам олди. Бу муаммо бўйича Бош вазирга маълум қилганмиз. Агар жойлардан шу каби муаммо бўйича мурожаат бўлса, қўшимча тушган пуллар, ҳомийлик маблағлари ҳисобидан пул ўтказиб беришга ҳаракат қиляпмиз.

Хулоса қилиб шуни айтиш мумкинки, ҳар бир ходим меҳнатига яраша рағбат олишни истайди. Шу маънода маҳалла тизими ходимларининг моддий рағбатлантирилиши билан боғлиқ муаммолар тез орада ҳал бўлишига умид билдирамиз.

Хайрулло АБДУРАҲМОНОВ
«Mahalla»

Мавзуга оид маълумот:

Фуқаролар йиғинлари ходимларининг бир йилда бир маротаба тўланадиган моддий ёрдам пули 35,2 миллиард сўмни, 30 фоизлик махсус устама эса бир ойлиги 10,6 миллиард сўмни ташкил этади. 1 июлдан 6 ойлиги 64 миллиард, моддий ёрдам билан 100 миллиард сўм маблағ бўлади.

Ўзбекистон АҚШга пойабзал экспорт қилмоқда.

Совуқ мавсум бошланиши билан иссиқлик таъминоти билан боғлиқ муаммолар ҳам кўриниб қолади. Устига-устак, бу йил ҳаво ҳарорати ҳар йилгидан совуқроқ келиши башорат қилинмоқда. Шу боис аҳолини иссиқлик билан таъминлаш борасида ишлар ҳам авжида. Шунингдек, тўловларга ҳам ўзгаришлар киритилган. Бу эса истеъмолчилар ўртасида иккиланишларни келтириб чиқариши табиий. Тўлов борасида нархлар кўтарилиб бораётгани, деган ҳадик ҳам йўқ эмас. Масалага ойдинлик киритиш мақсадида иссиқлик таъминотидаги ўзгаришлар борасида мутахассисларга юзландик.

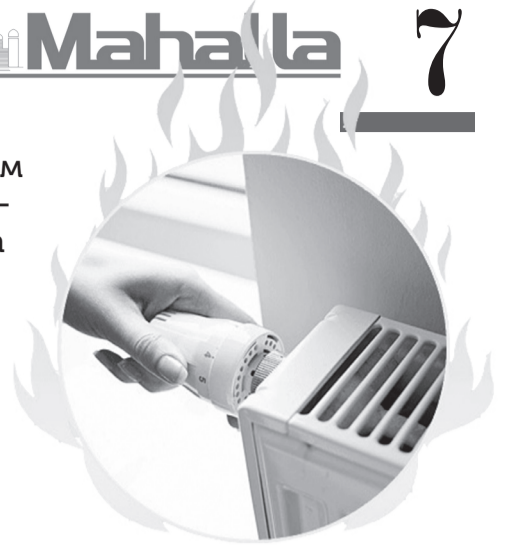

ИССИҚЛИК ТАЪМИНОТИГА

ҚАНДАЙ ЎЗГАРИШЛАР КИРИТИЛДИ?

Тўловларни амалга ошириш тартиби ўзгаради

— Айни кунларда марказлаштирилган иссиқлик таъминоти хизматлари учун 1 кв.м. иситиладиган майдон ҳисобидаги тарифлар масаласи турлича талқин қилинмоқда, — дейди «Тошиссиққуввати» ДУК директори ўринбосари Азиз Сайфуллаев. — Президентимизнинг 2019 йил 2 декабрдаги «Иссиқлик таъминоти тизимини такомиллаштириш ва иссиқлик таъминоти корхоналарини молиявий соғломлаштиришга оид қўшимча чора-тадбирлар тўғрисида»ги қарори билан 2020-2021 йиллар иситиш мавсумидан бошлаб марказлаштирилган иссиқлик таъминоти хизматлари учун истеъмолчилар билан ҳисобкитоблар иситиш даврининг ҳар бир кунига 1 кв.м. иситиладиган майдон ҳисобида тўлаш тизимига ўтказилди. Иситиш даврининг ҳар бир кунига 1 кв.м. иситиладиган майдон ҳисобида тўлаш тизими иссиқлик таъминоти учун тарифларни оширилишини назар



да тутмайди, фақат тўловларни амалга ошириш тартиби ўзгаририлмоқда. 1 кв.м. иситиладиган майдон учун белгиланган 143, 67 сўм тариф миқдори бу республика бўйича шартли равишда иссиқлик таъминоти хизматлари учун талаб қилинадиган ўртача тариф ҳисобланади.

Марказий иситиш таъминоти учун иссиқлик энергиясининг солиштирма истеъмоли ҳар бир ҳудуд учун алоҳида ҳисобланганлиги учун ҳар бир ҳудудда тарифлар ҳам алоҳида белгиланади (чунки ишлаб чиқариш харажатлари, шунингдек, иситиш тизимида фойдаланиладиган совуқ сув тарифларининг ҳудудлар кесимида турли белгиланганлиги боис, иссиқлик энергиясининг таннархи ҳам ҳудудлар кесимида ҳам хил). Авваллари бир йил давомида тўловларни амалга ошириш тизимида ҳам аҳоли учун бир ойда 1 кв.м. иситиш майдонига тарифлар ҳудудлар бўйича алоҳида белгиланган. Мисол учун бир ойда 1 кв.м. иситиш майдони учун Тошкент шаҳрида тариф 1772 сўм бўлса, Хоразм вилоятида тариф 2254 сўмни, Бухоро вилоятида 1472 сўмни ташкил этган. Шунинг учун иситиш даврининг ҳар бир кунига 1 кв.м. иситиладиган майдон ҳисобида тўлаш тизимида ҳам ҳудудлар бўйича турли тарифлар келиб чиқмоқда. Бунда амалдаги бир йил давомида тўловлар миқдорини иситиш даврининг ҳар бир кунига 1 кв.м. иситиладиган майдон

ҳисобидан қайта ҳисоблаш натижа-сида тарифлар аниқланмоқда.

Шу боис «Тошиссиққуввати» ДУКнинг ҳисоб-китобларига кўра, Тошкент шаҳрида иситиш даврининг ҳар бир кунига 1 кв.м. иситиладиган майдон учун 142 сўм тариф белгиланган. Шу тартибда республикамизнинг марказлашган иссиқлик таъминоти тизими мавжуд бўлган бошқа ҳудудларда ҳам иситиш даврининг ҳар бир кунига 1 кв.м. иситиладиган майдон учун тариф миқдори аввалгидек сақланиб қолади, фақат тўлов тартиби кунлик ҳисоб юритиш тизимига ўтказилади.

Иситиш мавсуми қачон бошланади?

— Бундан кейин иситиш мавсумининг бошланиши «Тошиссиққуввати» ДУКга боғлиқ эмас, балки ҳаво ҳарорати кетма-кет 5 кун давомида 8 градусдан паст сақланиб қолса ҳокимликларнинг буйруғидан кейин бошланади, — дейди Уй-жой коммунал хизмат кўрсатиш вазирлиги бўлими бошлиғи Абдулазиз Матруzieв. — Ҳар бир ҳудудда ҳокимлик қароридан кейин иситиш мавсуми бошланади. Жорий йилдан иссиқлик таъминоти тизимидаги янги тўлов тизимига ўтказилиши истеъмолчи ва ишлаб чиқарувчининг ҳуқуқларини бир хил кўрувчи тартибга айлантирилади. Янги тўлов тизимига ўтказилиши борасида барча аҳоли томонидан қилинган эътирозлар ва шикоятлар ўрганилиб чиқилди. Аҳолининг асосий қисми йил давомида 5 ой иситиш тизимидан фойдаланса-да, 12 ойга тўлов қилиниши борасида эътирозларни билдиришган. Эндиликда эса фақат иситиш майдонига кунлик тўлов қилиниши жорий этилмоқда. Авваллари бир йиллик тарифга

тўланарди. Янги тартиб бўйича эса ҳокимлик қарори билан қайси кундан куз-қиш мавсуми бошланиши белгиланган бўлса ёки тугатилиши қарор қилинган бўлса фақат ўша муддатлар учун тўлов қилинади. Бу тўлов тизими фақат иссиқлик таъминоти учун қўлланилади. Бунга иссиқ сувнинг алоқаси йўқ.

Муаммолар ўрганилади

— Мавсум бошланиши билан кўпчилик тўловни ўз вақтида қилса-да, иссиқлик таъминоти етарлича эмаслиги, хонадонлар ҳарорати совуқлигидан қаерга ва кимга шикоят қилишни билмайди, — дейди А.Сайфуллаев. — Маълумки, ҳар бир таъминотчи ташкилотнинг вазифалари ва мажбуриятлари аниқ белгилаб қўйилган. Мисол учун, «Тошиссиққуввати» ДУК иссиқликни уйга етказиб беришга жавобгар ҳисобланади. Хонадоннинг ички қисмига ширкат жавобгар ҳисобланади. Шунинг учун ширкатлар мавсум бошланмасидан олдин барча иссиқлик етказиб берувчи ускуналарни кўздан кечириши лозим. Келгусида бундай муаммоларнинг олдини олиш борасида комплексли ишлаш тартибини ишлаб чиқиш режалаштирилмоқда. Айни дамда барча қозонхоналар текширувдан ўтказилиб, тармоқлар таъмирланмоқда. Бу йилнинг ўзида минг километрли тармоқлар капитал таъмирдан чиққан. Бугунги кунга 90 фоиз ишлар бажариб бўлинди.

Куз-қишга тайёргарлик кўриш бўйича режалаштирилган ишларни ўз вақтида якунлаш ва мавсумни беталафот ўтказиш ҳозир ҳар қачонгидан ҳам долзарб масалага айланган. Боиси изғиринли дамларга ҳозирлик учун бугунги илиқ-иссиқ кунларнинг ҳар бир лаҳзаси ғанимат. Энг муҳими, бажариладиган чора-тадбирларнинг сифатли амалга оширилишини таъминлаш зарур. Қолаверса, пандемия шароити барча ишни тўғри ташкил этиш, турли вазиятларга чалғиб бирор-бир жиҳатни эътибордан четда қолдирмасликни талаб этади. Акс ҳолда аҳоли норозилигини келтириб чиқарувчи, кўплаб одамларнинг қийналишига сабаб бўлувчи ҳолатлар вужудга келиши мумкин.

Нилуфар ЮНУСОВА
«Mahalla»

ДАРВОҚЕ...

Иссиқлик ва ичимлик суви таъминоти объектларини куз-қиш мавсумига тайёрлаш мақсадида иссиқлик таъминоти ташкилотлари тасарруфидаги жами 633 та марказий ва локал қозонхона ҳамда иссиқлик тармоғида синнов-текширув ишлари амалга оширилади. Натижага қараб, жорий йил 50 та марказий ва 87 та локал қозонхона, 852 та қозон, 990,3 километр иссиқлик тармоғи мукамал ва жорий таъмирланиши, тармоқнинг 99,1 километр қисми изоляция қилиниши, 472 дона насос ускунаси мукамал ва жорий таъмирланиши кўзда тутилган.

Фарғонада мақом мактаби ташкил этилди.



МАВСУМ БОШЛАНЯПТИ: ИС ГАЗИ БИЛАН БОҒЛИҚ ЎТган йиллардаги ҳолатлардан сабоқ чиқарилдими?

Шукри, жорий иситиш мавсуми ис газидан заҳарланиш билан боғлиқ шум хабарларсиз бошланяпти. Аммо бусиз ҳам баллонлар, газ чақнашлари билан боғлиқ фожиаларни йўқ, деб бўлмайди. Масалан, Сирдарёдаги «COVID маркази»да содир бўлган бахтсиз ҳодиса кўплаб инсонларга зарар етказди. Бухорода «Matiz» автомобилига ўрнатилган газ баллонининг портлаши оқибатида яна учта машина яроқсиз аҳволга келди. Яхшики, тан жароҳати олган, қурбон бўлганлар йўқ. Юқоридагиларга газ билан ишлайдиган техникалардан фойдаланишда эътиборсизликни сабаб қилиб кўрсатиш мумкин.



жасида бахтсиз ҳодисалар содир бўлди. Юқоридагиларнинг бари эътиборсизлик, энг оддий қоидаларни ҳам писанд қилмаслик оқибатида юз берган.

Шунингдек, маҳаллалар фаоллари, худудий ёнғин хавфсизлиги бўлинмалари, дудбурон тозаловчи ва ўрнатувчи ташкилотларнинг ўз ишига совуққонлик билан қараганининг оқибати ҳамдир.

Такрорлаш зарар қилмайди: ис газни нима?

Ис газы — ёнувчи модда ва материалларнинг (газ, ёғоч, кўмир кабилар) чала ёниши натижасида ҳосил бўладиган рангсиз ва ҳидсиз газ ҳамда заҳарли модда ҳисобланади. Ис газининг ажралиши ностандарт ва носоз газ асбобларидан ҳамда иситиш печларидан фойдаланиш, талабга жавоб бермайдиган дудбуронларни ўрнатиш ёки уларни нотўғри ўрнатиш, мавжудларини ўз вақтида тозаласлик, газнинг етарли миқдорда ҳаво билан аралашмаслиги каби сабаблар туфайли содир бўлади.

Яна бир эътиборли жиҳат. Агар хона 10 фоиз табиий газ билан тўлган бўлса, у ҳолда одамнинг уйқусини келтириб, боши оғрийди ва ўзини ёмон ҳис қилади. Газнинг миқдори 20-30 фоизга етганда эса кислород етишмаслиги оқибатида инсонларнинг бўғилиши ва ўлим ҳолатига олиб келиши мумкин. Шу боис инсон нафақат ис газидан, балки табиий газдан ҳам ҳалок бўлиши ҳеч гап эмас.

2018-2019 йилларда содир бўлган ёнғинларнинг салмоқли қисми айнан иситиш печларини эксплуатация қилиш қоидаларининг бузилиши оқибатида содир бўлган. Амалдаги қонун ҳужжатлари талабларига мувофиқ, суюлтирилган углеводород газ баллонлари Саноат хавфсизлиги давлат қўмитасининг худудий тузилмалари назорати остида «Ўзтрансгаз»

бу жараёнда аҳолига ушбу мосламаларни ўрнатиш борасида белгиланган талабларни ўз вақтида тушунтирмасликда ваколатли идоралар билан бир қаторда, бизнинг ҳам айбимиз бор.

Хориж тажрибаси қандай?

Бу йўналишда ривожланган айрим давлатларнинг тажрибасини ўрганиш ҳам зарар қилмайди. Хусусан, АҚШнинг Нью-Йорк, Колорадо, Калифорния штатларида ис газидан заҳарланишнинг олдини олиш бўйича махсус қонунлар қабул қилинган. Биргина Калифорния штатининг тегишли қонун талабларига кўра, газ ва иситиш мосламалари мавжуд бўлган ҳар бир хонада ис газини аниқловчи детекторларни (газонализатор) ўрнатиш мажбурий экани белгиланган.

Айни пайтда барча турдаги биноларда ис газини аниқловчи детекторларни ўрнатиш бўйича тарғибот ишлари Буёк Британияда ҳам мунтазам олиб борилаётир. Бундан ташқари, АҚШ ва Канада давлатларида марказий иситиш тизимидан воз кечилиб, кўп қаватли уйларнинг ертўлаларида бутун уйни иситиб берадиган бойлерлар (сувни иситадиган қурилмалар) ўрнатилмоқда.

Кўлбола печлар фожиага сабаб бўлмоқда

Афсуски, шунча тарғибот-тушунтириш ишларига қарамай, яқка тартибдаги тураржой биноларида айрим фуқаролар томонидан ўз хонадонларида кўлбола усулда ясалган ва белгиланган талабга жавоб бермайдиган иситиш мосламаларини (печларини), ертўлаларида ўзбошимчалик билан белгиланган тартибга риоа қилинмаган ҳолда қозон қурилмаларини ўрнатиш ҳолатлари кузатилмоқда. Масалан, 2018 йилда Зангиота тумани «Ўрикзор» маҳалласида беш нафар вояга етмаган бола уй хонасининг девор орасига ўрнатилган кўлбола усулда ясалган сув иситиш мосламасидан чиққан ис газидан заҳарланиш оқибатида вафот этган.

Аслида яқка тартибдаги тураржой биноларининг ертўла ва цокол қаватларига сув иситиш мосламалари ўрнатиладиган тақдирда, улар жойлашган хоналарда табиий шамоллатиш имконияти яратилган ҳамда газ қувурлари махсус металлдан тайёрланган бўлиши, хона эшиклари бевосита ташқарига очилиши лозимлигини таъкидлаб ўтиш жоиз. Албатта,



Мамлакатимизда ҳам қурилаётган кўп қаватли арзонлаштирилган тураржой биноларида ушбу амалиёт кенг қўлланилмоқда, яъни икки контурли иситиш қозонлари ўрнатилмоқда. Уйма-уй юриш жараёнида бир қатор камчиликлар аниқланиб, бартараф қилинмоқда. Бизнингча эса, мамлакатимизда газ, кўмир таъминотида мавжуд камчиликлар бартараф этилмас экан, соҳада тўлиқ хавфсизликни таъминлаш мушкул.

Улуғбек ИБОДИНОВ
«Mahalla»

Бундай эътиборсизлик республикамизнинг деярли барча худудларида авж олгани ҳам бор гап. Ҳолатга мутасаддилар мутлақо эътиборсиз муносабатда бўлишаётгандек гўё. Масалан, яқинда Яқкабоғ тумани ҳокими жўмраги, «регулятор»и тепасига тош бостириб қўйилган (яроқсиз бўлса керак) кислород баллонини аҳамиятсиз кўздан кечириётгани акс этган суратларни ҳокимлик матбуот хизматининг ўзи тарқатди. Гулистондан эса аҳоли тўлдирилган газ баллонларини араваларга устма-уст қалаштириб, ҳеч бир хавфсизлик қоидаларига эътибор бермай ташиётгани акс этган лавҳалар тарқалди.

Агар ҳаётимиз ва соғлигимизга бу каби аҳамиятсиз қарашда давом этсак, аввалги иситиш мавсумларидаги каби фожиалар кўп куттириб қўймаслиги мумкин. Мавзу юзасидан **Фавқулдда вазиятлар вазирлиги масъул ходими Самандар Ҳикматуллаев**га юзландик.

— *Ўтган йилларда соҳа билан боғлиқ қатор бахтсиз ҳодисалар юз берди. — дейди Самандар Ҳикматуллаев. — Бу борада, аввало, 2018 йилда пойтахтимизнинг Чилонзор туманида содир бўлган фожиани эслаш керак. Ёдингизда бўлса, ўшанда бир оиланинг тўрт нафар гулдек фарзанди бир кечада қурбон бўлган, ота-она бўз йиғлаб қолганди. 2019 йилда эса фожиалар қаторлашиб кетди. Жиззахда етти нафар ишчи иш жойида, Қўқон, Риштон, Марғилон туманлари, Тошкент вилоятининг қатор туманлари, хуллас, деярли барча вилоятларимизда иситиш тизимларидан фойдаланиш қоидаларига амал қилмаслик нати-*



Миллий банк халқаро капитал бозорида еврооблигацияларни илк бор чиқариши ҳақида эълон қилди.

ДАСТУРЧИЛАРИМИЗ ҚАЧОН ДУНЁГА МАШХУР ЛОЙИХАЛАР ЯРАТАДИ?



«Бир миллион ўзбек дастурчилари» ҳақида гапирилганда ҳаёлингизга нималар келади? Шубҳасиз, ин-формацион технологиялардан хабардорлиги юқори, кучли билимга эга, бир сўз билан айтганда, XXI асрга ҳамнафас инсонларни тасаввур қиламиз.

Чиндан ҳам, дунёнинг ривожланган мамлакатларига назар солсак, уларнинг бугунги мавқега эришишида дастурчиларнинг ўрни бекиёс. Яратилаётган янги ғоялар, илғор дастурлар миллиардлаб даромад келтираётгани ҳам сир эмас. Шу боисдан кўпчиликни мамлакатимизда бу соҳа қанчалик даражада ривожлангани қизиқтиради. Сабаби, Юртбошимиз ташаббуси билан пойтахт ва вилоятларда IT-park иш фаолиятини бошлаганига анча бўлди. Улар соҳани ривожлантириш бўйича қандай ишларни амалга оширди? Бизнинг дастурчилар қачон дунёга машхур лойиҳалар яратади? Ўзи асл ҳолат қандай? Саволлар кўп, аммо...

Йирик лойиҳага мос ваъда

One Million Uzbek Coders («Бир миллион ўзбек дастурчилари») — республикамизда кенг аҳоли қатламини масофавий махсус онлайн-портал орқали IT-йўналишлари бўйича тайёрлашга қаратилган йирик лойиҳа.

Бугунги кунда Ўзбекистон ва Бирлашган Араб Амирликлари ўртасида кадрлар тайёрлаш, аҳолига хизмат кўрсатиш, ахборот технологиялари, транспорт, энергетика ва бошқа соҳаларда бир қатор муҳим сармоявий ва гуманитар лойиҳалар амалга оширилмоқда. «Бир миллион ўзбек дастурчилари» лойиҳасининг бошланиши ҳам ахборот технологиялар ва дастурлаш соҳасидаги кўшма ташаббусларимизнинг муҳим манتيкий давомидир. Дастурнинг асосий мақсади — рақамли технологиялар бўйича мутахассислар авлодини тайёрлаш ва дастурлаш бўйича уларга керакли билим ва кўникмаларни беришдир. *Хўш, лойиҳа самара бердими?*

— Бир миллион дастурчи лойиҳаси доирасида 69 мингдан ортиқ тингловчи платформада таҳсил олмоқда, — дейди **Ахборот технологиялари ва коммуникацияларини ривожлантириш вазирлиги Интернет тармоғида илмий контентни ривожлантириш бўлим бошлиғи Файзулла Арипжонов.** — Ло-

йиҳани муваффақиятли битирган тингловчилар орасидан саралаш йўли билан «Nanodegree» гранти соҳиблари аниқланади. Бир йилда 3 марта ўтказиладиган саралашда 50 нафардан ғолибга грант берилади. Шу ўринда савол туғилади. Бу дипломнинг афзаллиги нимада? Таъкидлаш жоизки, Nanodegree дипломлари Google, AT&T, Autodesk, Salesforce ва бошқа кўплаб IT гигантлари томонидан тан олинади. Уни



қўлга киритган ёшлар эркин фаолият олиб боришлари мумкин. Яъни улар исталган хорижий компанияларда ишлаш имконига эга бўлади.

Кимларга сертификат беради?

Албатта, хорижий фирмаларда ишлаш молиявий жиҳатдан яхши, бироқ бу ёшлар юртимиздаги ташкилотларда фойда юритиши, кўпроқ ўз халқимизга нафи тегиши керак, назаримда. Ахир, дастурчиларни тайёрлашдан мақсад ҳам, аввало, мамлакатимизда бу соҳани ривожлантириш, янги ғоялар, мобиль иловалар яратиш, қулайликларни янада ошириш эмасми? Минглаб иштирокчиларнинг фақат 50 нафари ютуққа эришса, қолганлари нима қилади?

— Грант олмаган бўлса ҳам, платформада таҳсил олган иштирокчиларга махсус сертификат берилади, — дейди **Ф.Арипжонов.** — Қолаверса, қизиқиши бор ёшлар IT-park резидентларида амалиёт ўташи мумкин. IT-start

лойиҳамиз айнан битирувчиларни IT резидентлари ҳамда мамлакатимиздаги илғор компаниялар вакиллари билан учраштириш, ўз соҳалари бўйича иш фаолиятини бошлашлари учун ёрдам беришга хизмат қилади. Яқин кунларда талабалар ўртасида ютуқ фонди 100 минг АҚШ долларини ташкил этадиган танлов эълон қилишни режалаштирганмиз.

«Рақамли технологиялар» ўқув маркази

Президентимиз томонидан ёшлар маънавиятини юксалтириш ва уларнинг бўш вақтини мазмунли ташкил этиш бўйича

дан ташқари, ёшларни ахборот коммуникацион технологияси бўйича таълим олиши учун 141 та профессионал онлайн видео-дарсликлар ишлаб чиқилган. Дарсликлар Tas-IX тармоғидаги uTobe ва Moveга жойлаштирилган.

Ҳа, амалдаги ишлар кишини қувонтиради. Ахир, бундай лойиҳалар, танловлар ўтказиш учун керак бўлса миллиардлаб маблағ ажратилмоқда. Асосийси, бу пуллар кимнингдир чўнтагига эмас, келажагимиз эгаларининг компьютер саводхонлигини оширишга хизмат қилиши зарур.

Миллиардлар қаерга сарфланмоқда?

IT-park томонидан жорий йилда «COV-19 Challenge 2020» танлови ўтказилиб, 600 дан ортиқ талабгорлар орасида 5 нафар ғолиб аниқланди. Уларга 42,5 минг АҚШ доллари ажратилди. Шунингдек, «mGovAward» мобиль иловалар танлови учун ҳам 100 минг АҚШ доллари миқдорида маблағ ажратилган.

Рақамларнинг оз эмаслиги соҳа ривожини учун етарлича эътибор қаратилаётганидан далолатдир. Ажратилган маблағ қуттилган

**БУГУНГА ҚАДАР 8300
НАФАРДАН ОРТИҚ
ТИНГЛОВЧИЛАР
МОБИЛЬ РОБОТОТЕХНИКА,
ВЕБ ВА МОБИЛЬ ИЛОВАЛАР
ЯРАТИШ, ДАСТУРЛАШ
АСОСЛАРИ ВА БОШҚА
ЙЎНАЛИШЛАРДА ЎҚУВ
КУРСЛАРИНИ ЯКУНЛАБ,
СЕРТИФИКАТ ОЛДИ.**

самарага эришишга ёрдам берса яхши албатта. Ўтказиладиган танлов ғолиблари пул ютуғи билан рағбатлантирилгани, бу бир инсоннинг фойдасига хизмат қилади. Ўша инсон мамлакатимиз раҳнақига ҳисса қўшиши учун илғор қарашлари ордидан миллионлаб инсонларга наф келтиради.

Ноилахон АҲАТОВА,
журналист.



**Боғчаларда тарбияланувчилар сони 15 нафардан
оширилмайди.**

Бир неча йиллардан буён жисмоний шахсларга такси хизматларини кўрсатишга рухсат бериш режалаштирилмоқда. Бу ҳақдаги илк хабарлар 2017 йилнинг охирида чиққанди. Уша пайтда бундай амалиёт солиқ йиғимининг кўпайишига, қўшимча захираларни аниқлаш ва даромадларни қонунийлаштиришга олиб келиши айтилган эди. Бироқ бу амалга ошмади. Шундан сўнг ҳам бу масала яна бир неча марта кун тартибига чиқиб, ҳар гал ечимсиз қолаверди.

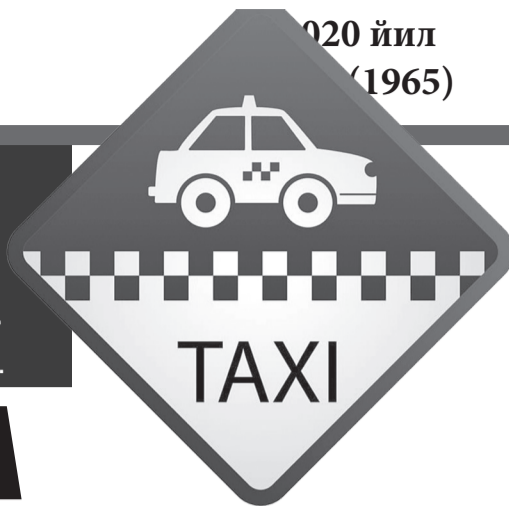

ТАКСИЧИЛИК ФАОЛИЯТИГА

ҚАЧОН ҚОНУНИЙ РУХСАТ БЕРИЛАДИ?

Ҳар гал ҳисоботларда расмий фаолият юритмайдиган таксичилар сони кўплиги таъкидланади, уларнинг фаолиятини қонунийлаштириш орқали бюджетга қанча маблағ тушириш мумкинлиги ҳам ҳисоб-китоб қилинади. Шу билан бирга, қонуний таксичилик фаолияти билан шуғулланиш жуда қийин ва бюрократик жараёнларга тўла экани, бировга халақит бермай, ўз оиласини боқаётган юртдошларимизнинг фаолиятини соддалаштириш кераклиги ҳақида ҳам доимий равишда бонг урилади.

Қачон қулай шароит яратилади?

Сир эмас, узоқ вақт давомида фақат юридик шахсларгина қонуний равишда такси хизматларини кўрсатиш ҳуқуқига эга бўлдилар. Бироқ ушбу норма бир томонлама бўлгани боис деярли амал қилмади. Айтиш керакки, кўпгина хорижий давлатларда нолегал таксичиларга қарши курашнинг самарали усулларидан фойдаланилади. Масалан, Россияда ўзини ўзи банд қилган фуқароларнинг аксарият қисмини таксичилар ташкил этади. У ерда ҳам юридик, ҳам жисмоний шахслар учун бирдек ҳуқуқий майдон яратилган.

Хўш, бизда қачон шундай шароит яратилади? Жисмоний шахсларнинг таксичилик фаолияти билан шуғулланишига нима тўсқинлик қилмоқда?

— Давлатимиз раҳбари таксичиларни ҳам ўзини ўзи банд қилувчи тоифага киритиш ҳақида топшириқ берган эди, — дейди **Молия вазири ўринбосари Дилшод Султонов**. — Албатта, буни амалга ошириш учун маълум вақт керак эди. Зеро, таксичилик бевосита фуқаролар билан боғлиқ фаолият бўлгани учун бунда айрим талаблар қўйилиши табиий. Масалан, машина, албатта, агрегатларга уланган бўлиши лозим. Боиси таксига чиққан йўловчи ким билан кетаётганини билиши шарт. Иккинчидан, таксилар маълум муддатда техник кўриқдан, ҳайдовчилар эса ҳар кунни ёки ҳафтасига тиббий кўриқдан ўтиб бориши зарур. Чунки давлат рухсат бергандан кейин кафолатланган бўлиши керак. Бу жараёнда ҳар томонлама ўйлаб иш тутиш лозим. Сабаби, бир томонда ўзини ўзи банд қилган киракашлар манфаати турган бўлса, иккинчи томонда, жамоатчилик манфаати турибди.



Таксичилик ўзини ўзи банд қилганлар тоифасига киритилади...(ми?)

Яқинда Норматив-ҳуқуқий ҳужжатлар лойиҳалари муҳокамаси порталига Молия вазирилик томонидан мавзуга оид янги ҳужжат лойиҳаси жойлаштирилди. «Яширин иқтисодиётни кескин қисқартириш чора-тадбирлари тўғрисида»ги Президент фармони лойиҳасида 2021 йил 1 январдан фуқароларга ўзини ўзи банд қилган шахслар сифатида енгил автомобилда ташиш фаолиятини амалга оширишга рухсат бериш таклиф этилмоқда.

— Ҳужжатга кўра, агар ўзини ўзи банд қилганлар буюртмаларни қабул қилиш учун мобил иловалар (таксилар агрегаторлари) ёрдамида йўловчиларни ташиш, ижтимоий солиқ тўлашдан ташқари, жисмоний шахслардан олинган даромад солиғи 50 фоизга камайтирилган ставка бўйича олинади, — дейди **Молия вазирилик масъул ходими Дилдора Жўраева**. — Шунингдек, фармон лойиҳаси билан тиббий кўриқдан ўтишнинг қулай тартиби, транспорт воситаларининг техник кўриқдан ўтказилиши, ташқи кўриниши ва жиҳозланишига қўйиладиган талаблар ҳам соддалаштирилади. Ёрликсиз таксилар мижозларни топиш бўйича интерактив хизматларни кўрсатадиган ихтисослашган электрон дастурий маҳсулотларда (агрегаторларда) мажбурий рўйхатдан ўтишади. Контактсиз тўловлар асосида ўзаро ҳисоб-китобларни амалга ошириш имконияти яратилади.

Мақсад — қонуний ишлашга қизиқтиришми ёки?..

Юқоридаги фармон лойиҳаси билан танишар экансиз, бир қатор саволлар ўртага чиқади. Жумладан,

ҳужжатга кўра, бундай фаолият билан шуғулланмоқчи бўлганлар мижоз излаш бўйича интерактив хизматлар кўрсатувчи операторларда (агрегаторлар) рўйхатдан ўтиши мажбурийлиги белгиланмоқда. Демак, бундан кўринадики, шартнома тузилмаса, рухсат берилмайди. Ушбу ёндашув агрегаторлар хизматларидан фойдаланмайдиганларнинг манфаатларига қанчалик мос? Бу ҳолатда операторларга «қарам» бўлишни истамаган айрим тоифадаги таксичилар нолегал ишлашда давом этаверади-ку.

Тўғри, агрегаторлардан фойдаланган таксичилар мижоз топишда устуворликка эга ва табиийки, кўпроқ тушумга эга бўлишади. Лекин ҳозирги босқичда бу тоифа бўйича бир йўла иккита солиқни (ҳам агрегаторларга маълум сумма тўланади, ҳам даромад солиғи) юклаш ҳаддан зиёд ортиқча юклама эмасми? Мақсад — аввал ҳеч қандай солиқ тўламасдан ташиш фаолиятини амалга ошириб келаётган шахсларни қонуний фаолият олиб боришга қизиқтириш экан, уларга 6 фоиз эмас, ҳатто 1 фоиз даромад солиғи тўлаш мажбуриятини юклаш ҳам малол келиши аниқку!?

Шу билан бирга, йўловчилар ҳуқуқий тартиботни бузаётган таксичилар ҳақида хабар беришлари мумкин бўлган хизмат ташкил этилиши зарур. Бунда айбдорларнинг жавобгарлигини кучайтириш лозим. Шунингдек, таксометрлар, касса аппаратлари, терминаллар ва бошқа техник воситаларга ҳам эътибор қаратилиши зарур.

Агрегатор зиммасига жавобгарлик юклатиларми?

Маълумки, агрегаторлар йўловчиларга ҳам, таксичиларга ҳам комплекс хизматлар кўрсатади. Уларнинг хизматлари бепул эмас,

таксичилар ҳар бир мижоз учун воситачилик ҳақи тўлайди. Демак, агрегаторлар ҳам кўрсатилаётган хизматлар сифати учун муайян даражада жавобгарликни зиммаларига олишлари лозим.

Тан олиш керак, тақдим этиладиган хизматларнинг пухталиги, аниқлиги ва сифатини таъминлаш масаласи ҳал этилмаган. Агрегатор орқали буюртмани расмийлаштирган йўловчи машинанинг қатъий белгиланган жойга етиб келиш вақти тўғрисида хабар олади. Бироқ кўп ҳолларда ҳайдовчилар мижоз жойлашган жойни излаб топишда қийинчиликларга дуч келишади.

Шунингдек, ҳайдовчиларнинг меҳнат тартиби қоидаларига риоя этиши масаласи ҳам очиқлигича қолмоқда. Улар орасида кўп ишлагани ва чарчаганига қарамай, кўпроқ пул топишни истовчилар кўплаб топилади. Бу авария ҳолатлари кўпайишига, йўллардаги хавфсизлик камайишига олиб келади. Хўш, бу ҳолларда ким жавобгарликни зиммасига олиши зарур? Агрегаторми ёки таксопарк?

Йўловчи хавфсизлигини таъминлаш муаммоси кун тартибиде турибди. Агрегатор хизматларидан фойдаланган истеъмолчи етиб келган машинага ўтиради. Бунда йўл четида туриб, машина тўхтатганда танлаш имконига эга бўлганидек имкониятга эга эмас. Автомобиль салонида йўловчи хавфсизлиги таъминланишини ким ва қандай назорат қилади?

Амалиётда юзага келаётган шу ва бошқа кўплаб масалаларнинг ҳуқуқий жиҳатдан тартибга солинмагани агрегаторлар ва таксичилар жавобгарликни бир-бирига юклашига, мижозни сарсон қилишига олиб келмоқда.

* * *

Албатта, қарор лойиҳаси эълон қилингани у худди шундай шаклда қабул қилинади, дегани эмас. Билдирилган таклиф ва тавсиялар, эътирозлар асосида у ҳали маромига етказилади. Шунингдек, унинг доирасида ҳали ҳукуматнинг тегишли қарорлари қабул қилинади. Ўйлаймизки, бу жараёнда лойиҳа муаллифлари юқоридаги жиҳатларга ҳам эътибор қаратишади. Зеро, мақсад қулайлик яратиш экан, бу ўринда йўловчилар хавфсизлигини таъминлаш, таксичиларга муносиб шароитлар яратиш ҳам эътибордан четда қолмаслиги керак.

Санжар ИСМАТОВ
«Mahalla»



Бошланғич синф ўқувчилари учун изоҳли луғат чоп этилди.

ҚИШЛОҚ БОЛАЛАРИ БЕГОНА ЭМАС...

Чекка ҳудудлардаги кадрлар етишмовчилигини

ҚАНДАЙ ҲАЛ ЭТИШ МУМКИН?

Сир эмас, ҳозирги кунда вилоят ва туманларда, олис қишлоқ ва овулларда минглаб мутахассисларга эҳтиёж бор. Айниқса, жойларда олий маълумотли шифокор, ўқитувчи ва мураббийлар танқис. Ҳўш, нега олий ўқув юртини битираётган йигит-қизлар ўша жойларга бориб ишлашни исташмайди? Бунга нималар тўсиқ бўлмоқда? Тўғри, нота ниш жой, нотаниш одамлар, масофа узоқ, маош кам. Бироқ қишлоқ болалари ҳам бегона эмас-ку?..



Ёшлар нега шаҳарда қолиб кетяпти?

Тан олиш керак, чекка қишлоқларда ижтимоий соҳа объектларининг бугунги фаолияти талаб даражасида эмаслиги, мактабларда ўқув-тарбия сифати тушиб кетгани туфайли айрим ҳудуд ёшлари олий таълим муассасаларига кириш имтиҳонларидаги кучли рақобатга дош бера олмаётгани. Қолаверса, олийгоҳга кирганлари ҳам ўқишни тугатиб, яшаш учун, ишлаш учун шароитлар нисбатан яхши бўлган шаҳарларда қолиб кетмоқда, қишлоғига қайтмаяпти. Бунинг натижасида эса чекка ҳудудлардаги ижтимоий соҳа объектларида малакали мутахассислар етишмовчилиги ўткир муаммога айланди.

— Тўғри, сўнгги йилларда ОТМларга қабул квоталари сони 2,5 бараварга оширилди, — дейди **Олий Мажлис Қонунчилик палатаси депутаты Махфират Хушвақтова**. — Бироқ квоталарни ошириш орқали чекка ҳудудлардаги мутахассисларга бўлган талабни қанчалик қондира оламиз? Бизнингча, бунинг иложи йўқ. Шу боис мактабларда ва шифохоналарда кўп йиллардан буён ишлаб келаётган ўрта махсус маълумотли кадрлар ёки мактабларнинг битирувчиларига тегишли вазирликлар томонидан кўпроқ мақсадли квота ажратилса, мақсадга мувофиқ бўларди. Шунда хоҳловчилар кундузги, хоҳловчилар ишдан ажралмаган ҳолда кечки, сиртки шаклда ўқиб, ўз қишлоғи учун малакали кадрга айланар эди.

Тўғри, ҳозир ҳам мақсадли қабул учун квоталар ажратилмоқда. Аммо буни етарли ёки мавжуд эҳтиёжни тўлиқ қондиради, деб айта олмаемиз. Мақсадли қабул квоталарини кўпайтириш орқали биз шунчаки битирувчиларни эмас, малакали кадрлар хизматига муҳтож бўлиб турган миллионлаб аҳоли эҳтиёжларини қондираемиз.

Албатта, йиллар давомида йиғилиб қолган муаммоларни бир ёки икки йилда бартараф этилишини сўраш ҳам ноўрин. Бироқ тегишли мутасаддилар қабул квоталарини бунчага оширдик, бу йил шунча битирувчига диплом берилди, каби рақамларга маҳлиё бўлавермасдан, чекка-чекка ҳудудларни ҳам олий маълумотли мутахассислар билан таъминлаш чораларини кўриши лозим.

Битирувчиларга ҳар ойлик компенсация тўланади

Давлатимиз раҳбари Бош вазир ўринбосарларига олис ҳудудларга ишга борадиган ёш мутахассисларни рағбатлантириш, улар учун бошланғич ёрдам пули ва уй-жой ажратиш тизимини жорий этиш бўйича топшириқ берганди. Ҳўш, битирувчилар олис ҳудудларга юборилар экан, уларга қандай имкониятлар яратилмоқда? Ота-оналар фарзандининг чекка ҳудудларга бориб, ишлаб келишига рухсат бериши учун рағбат борми?

Вазирлар Маҳкамасининг «Олис ҳудудларда жойлашган бюджет ташкилотларига ишга борадиган олий таълим муассасалари битирувчиларининг меҳнатини янада рағбатлантириш тўғрисида»ги қарори лойиҳаси Норматив-ҳуқуқий ҳужжатлар лойиҳалари муҳокамаси порталига жойлаштирилди. Унда чекка ҳудудларга ишга борадиган битирувчиларни рағбатлантириш чоралари белгилаб берилди.

— Олис ҳудудларда жойлашган бюджет ташкилотларида бош-

қа ҳудудлардан келиб фаолият юритаётган олий маълумотли мутахассисларга бир марталик бошланғич ёрдам пули ва уй-жойларни ижарага олганлик (ижарада турганлик) учун ҳар ойлик пул компенсацияси берилади, уларни уй-жой билан таъминлаш тизими жорий қилинади, — дейди **Бандлик ва меҳнат муносабатлари вазирлиги бошқарма бошлиғи Шухратжон Пўлатов**. — Бунда бир марталик бошланғич ёрдам пули БҲМнинг 50 бараварига, ҳар ойлик пул компенсация БҲМнинг 2 бараварига тенглаштирилади. Мазкур тизим 2021 йил 1 январдан жорий қилиниши кўзда тутилмоқда.

Айтиш керакки, юқоридаги имтиёзлардан ОТМнинг бакалаврияти ва магистратурасини (таълим шаклидан қатъи назар, кундузги, сиртки, кечки, шунингдек, иккинчи мутахассислик) тамомлаганидан кейин уч йил мобайнида олис ҳудудларда жойлашган бюджет ташкилотларига ишга кирган битирувчилар фойдаланиш ҳуқуқига эга.

Истеъмол ва ипотека кредити ажратилади

Ҳар ойлик пул компенсацияси олий маълумотли мутахассис ишга қабул қилинган ойдан бошлаб 36 ой мобайнида тўланади. Бунда хизмат уйи берилган тақдирда ёки уй-жой сотиб олганда, унинг ваколатлари тўхтатилганда ва тугаганда, пул компенсацияси тўлаш тўхтатилади.

Олий маълумотли мутахассис олис ҳудуд таркибидаги бир бюджет ташкилотидан бошқа бюджет ташкилотига ўтказилганида

унга нисбатан белгиланган барча имтиёзлар сақлаб қолинади ва муддати давом эттирилади. Агар улар ташкилотдаги фаолиятини уч йилгача бўлган муддат ичида тўхтатган тақдирда ҳар ойлик пул компенсацияси тўланиши тўхтатилади ҳамда бошланғич ёрдам пули тўлиқ ҳажмда бюджетга қайтарилади.

— Айтиш керакки, Вазирлар Маҳкамасининг «Уй-жой шароитларини яхшилашга муҳтож бўлган фуқароларни ҳисобга олиш, давлат уй-жой фондидаги турар-жойларни тақсимлаш ва тақдим этиш тартиби тўғрисида»ги ҳамда «Уй-жой сотиб олиш учун фуқароларга субсидия тўлаш тартиби тўғрисида»ги Низомлари билан белгиланган қоидаларга «Олис ҳудудларда жойлашган бюджет ташкилотларида бошқа ҳудудлардан келиб фаолият юритаётган олий маълумотли мутахассислар» мезони киритилади, — дейди **Марказий банк департаменти раҳбари Акмал Назаров**. — Бунда уларга яқка тартибдаги уй-жой куриш ёки уй-жой харид қилиш, жумладан, иккиламчи бозордан харид учун бозор тамойилларига асосланган ипотека кредитлари, шунингдек, истеъмол кредитлари белгиланган тартибда тақдим этилади.

Ўзбекистоннинг ҳар бир фуқароси қаерда яшайдан қатъи назар, сифатли таълим ва тиббий хизмат олиш ҳуқуқига эга. Буни эса билимли ва малакали кадрлар орқалигина амалга ошириш мумкин. Зеро, ёшлар чекка ҳудудларда ҳам рағбат, эътиборга муҳтож. Демак, юқоридаги қарор лойиҳасидан кўзланган мақсад ҳам тайин: бу йўлда жонбозлик кўрсатаётганлар рағбатта муносиб, уларга муносиб шароит яратиб берилиши зарур.

Санжар ИСМАТОВ
«Mahalla»



Ўзбекистондаги биринчи «ŠKODA» автомобили «ŠKODA KODIAQ» бўлади.



Бугун бутун дунёда жамоат транспортларида электрон тўловлар тизими кенг қўлланиляпти. Ҳатто мобил смартфонларга ўрнатилган дастурлар орқали ҳам тўловларни амалга ошириш имконияти мавжуд. Бироқ шундай бўлса-да, Тошкент метрополитенида ҳали-ҳануз жетонлардан фойдаланилаётгани, бу масалага етарлича эътибор қаратилмаётгани, автобусларда ҳам ҳамон эскича қарашлардан воз кечилмаётгани ҳақли эътирозларга сабаб бўлиб келади.

ЯГОНА ТРАНСПОРТ КАРТАСИ

ҚАНДАЙ ҚУЛАЙЛИК ЯРАТАДИ?

Шунингдек, амалдаги тизим жамоат транспортида ташилган йўловчилар умумий сонини, имтиёзли тарифлар ва бепул фойдаланганлар, нақд ва жетон орқали тўловни амалга оширган йўловчилар бўйича тўлиқ шаффоликни таъминлай олмаётгани. Бу эса, ўз навбатида, қайси йўналиш кам рентабелли, қайси бекатда йўловчилар кўплигини ўрганиш, қайси йўналишларга қўшимча автобуслар кўйиш кераклигини баҳолаш имконини бермаяпти. Натижада йўловчилар қайсидир бекатда ярим соатгача автобус кутиб қолиб кетаётир, айрим ҳолларда эса автобусларда бўш жойнинг ўзи бўлмайди.

Транспорт картаси муаммога ечим бўладими?

Вазирлар Маҳкамасининг 2019 йил 25 ноябрдаги «Умумий фойдаланиладиган транспортда йўловчи ташинишда йўлқира ҳақини тўлашнинг автоматлаштирилган тизимини жорий этиш тўғрисида»ги қарори билан **ягона транспорт картаси** жорий этилиб, 2020 йил 3 январдан муомалага чиқарилди. 1 ноябрдан эса Тошкент метрополитенида жетонлардан фойдаланиш тўхтатилади.

Айтиш керакки, бирор янги тизимни жорий этишдан аввал

унга мос шароитни ҳозирлаш керак. Бунда юклар, тезкорлик, шаффолик ҳисобга олиниши зарур. Шу маънода ҳозирги кунда Тошкент метрополитенининг барча линияларидаги бекатлар йўл ҳақи тўловларини ягона транспорт карталари ва NFC банк карталари орқали амалга ошириш имконини берувчи **стационар валидаторлар** билан жиҳозланди. Худди шундай, «Тошшаҳартрансхизмат» АЖга қарашли 1000 дан ортиқ автобусларнинг барчаси **мобил ва стационар валидаторлар** билан тўлиқ таъминланди.

— Бундай тизим кўпгина ривожланган давлатларда жорий этилган ва яхши самара бермоқда, — дейди «Автоматлаштирилган транспорт тўлов тизими оператори» директори Тимур Озодов. — Бу орқали соҳани тизимли мониторинг қилиб бориш ҳам кўзда тутилган. Карталарнинг ишлаш муддати уч йилни ташкил этади. Улар NFC чипи туфайли контактсиз ишлайди. Карталарнинг нархи — 11 000 сўм. Ҳар бир картага олдиндан бир марталик тўлов миқдори юкланган. Карта орқали бир марталик йўл ҳақи — 1 400 сўм. Карталар ҳисобини метро кассалари, ойлик йўл чипталарини сотиш шохобчалари, инфокиоск-



лар, барча электрон тўлов тизимлари, шунингдек, АТТО — мобил иловаси орқали тўлдириш имконияти мавжуд.

Бир картадан икки киши фойдалана оладими?

Маълумки, амалдаги тизимда кондуктор пулни олиши, қайтим ва билет бериши учун маълум вақт зарур бўлади. Қоғоз ортиқча сарфланади, айрим ҳолларда чек ва кичик қийматдаги қайтимлар берилмайди. Автобус эшигига ўрнатилган валидаторларнинг ишлаш тезлиги эса бир неча сония бўлиб, йўловчи учун ноқулайлик туғдирмайди. Шунчаки тўловни амалга ошириш учун картани қурилмага яқин олиб келиш кифоя — тўлов сониялар ичида амалга ошади.

Шунингдек, картадан кетма-кет ёки бошқа биров фойдаланмаслиги ҳам ҳисобга олинган. Яъни хавфсизлик нуқтаи назаридан битта карта орқали кетма-кет икки марта тўлов қилиб бўлмайди. Тизим бир марта тўловни амалга оширганидан сўнг 3-6 дақиқа давомида махсус кулфга тушади ва фақат шундан кейингина сиз тариф бўйича қайта тўловни амалга оширишингиз мумкин.

Янги тизим метрода ҳам худди шу тартибда ишлайди. Йўлқира учун тўловни қабул қилиш турникетларга ўрнатилган валидатор орқали амалга оширилади.

Талабалар учун имтиёз борми?

— Кўпчиликда имтиёз эвазига ойлик йўл чипталаридан фойдаланиб келганларнинг келажакда қандай йўл тутиши қизиқтириши табиий, — дейди «Тошкент метрополитени» УК ҳаракатлар хизмати бошлиғи Султон Қодиров. — Айтиш керакки, улар учун алоҳида карталар очилди. Шунингдек, жамоат транспортдан бепул фойдаланадиган бошқа

катлам вакиллари учун ҳам алоҳида карталар жорий этилади. Имтиёзга эга бўлганлар бир ойда ўртача 130 марта транспортдан фойдаланиши мумкин бўлади. Чекловдан ошган ҳолатда улар ҳам одатий тариф бўйича тўловни амалга ошириб, жамоат транспортдан фойдаланиши мумкин бўлади.

Тўловни бекор қилиш мумкинми?

Янги тизим тўловни бекор қилиш функциясига ҳам эга. У транспорт воситаларининг бузилиши ҳолатларида қўлланилади. Масалан, сиз тўлов қилиб бўлгансиз, аммо ўша транспорт маълум сабабларга кўра, бузилиб қолса ёки ҳаракатни давом эттира олмаса, йўловчиларнинг пули қайтариб берилади.

Шунингдек, ушбу тизим орқали битта тўлов билан бир нечта транспорт туридан фойдаланиш

Янги тизим метрода ҳам худди шу тартибда ишлайди. Йўлқира учун тўловни қабул қилиш турникетларга ўрнатилган валидатор орқали амалга оширилади.

(автобус+автобус+метро) имконини берадиган, вақт ҳамда масофадан келиб чиққан ҳолда белгиладиган қулай тариф режалари жорий этилади. Хусусан, соатбай тариф режасида йўловчи юрган йўли учун эмас, балки транспортда юрган вақти учун тўлаш имкониятига эга бўлади. Мисол учун, «Сергели — Юнусобод» йўналишида автобусга чиққан йўловчи саноқли бекат юрса — 1000 сўм, охирига қадар борса — 1400 сўм тўлайди. Ҳар бир мижоз ўзига қулай тарифни танлаши ва фойдаланиши мумкин.

Лойихага кўра, келгусида ягона транспорт картасининг бошқа функцияларни ҳам бажариши режалаштирилмоқда. Масалан, бу карта орқали пуллик автотураргоҳлар учун тўловларни ёки зарурий эҳтиёж учун кичик товарларга (масалан, нон) тўловларни ҳам амалга ошириш мумкин бўлади.

Санжар ИСМАТОВ тайёрлади.



МЕНДА САВОЛ БОР...

«Қўлимдаги жетонларни нима қилай?»

— 1 ноябрдан жетонлардан фойдаланиш бекор қилинса, қўлимизда қолиб кетган жетонларни нима қилайлик? Шунингдек, энди метрода бир марта юриш учун ҳам карта сотиб олиш керакми?

Мафтуна ШУКУРОВА,
Тошкент шаҳри.

Султон ҚОДИРОВ,
«Тошкент метрополитени» УК ҳаракатлар хизмати бошлиғи:

— Айтиш керакки, 1 ноябрдан бошлаб жетонларни сотиш бекор қилинмоқда, бироқ уларни қабул қилиш тақиқлангани йўқ. Йўловчилар ўзларида қолиб кетган жетонлар бўлса, улардан фойдаланиб, йўлқира ҳақини тўлаш имкониятига эга.

Шунингдек, пойтахтимиз меҳмонлари, метрога кам тушадиган йўловчилар қандайдир вазиятда метродан фойдаланганда, улар учун штрих кодли бир марталик QR чипталар жорий этилди. Уларнинг амал қилиш муддати 30 минутни ташкил этиб, йўловчи уни қайси бекатда сотиб олса, ўша бекатнинг ўзидан фойдаланиши мумкин.



Туризм университетидан дарслар инглиз тилида олиб борилади.

Инсон учун Ватани, ота-онаси, оиласи қанчалик муқаддас бўлса, она тили ҳам шунчалик азиздир. Ҳаттоки, гўдак ҳам дунёни она тили орқали англайди. Шунинг учун доим тил, миллат, Ватан тушунчалари ёнма-ён юради. Тилсиз жамият ривожланмайди, тараққий топмайди. Она тили — миллат руҳи, ор-номуси, миллат мавжудлиги белгисидир.



Фазлиддин РАВШАНОВ,
сиёсий фанлар доктори.



ТИЛ — МИЛЛАТ МАВЖУДЛИГИ БЕЛГИСИ

Ўзбек тили бор экан, Ўзбекистон деган хур ўлка бор, унинг меҳнаткаш ва заҳматкаш халқи бор! Президентимиз таъкидлаганидек, «Кимда-ким ўзбек тилининг бор латофатини, жозибаси ва таъсир кучини, чексиз имкониятларини ҳис қилмоқчи бўлса, мунис оналаримизнинг аллаларини, минг йиллик дostonларимизни, ўлмас мақомларимизни эшитсин, бахши ва ҳофизларимизнинг сеҳрли қўшиқларига қулоқ тутсин».

Маълумотларга кўра, дунёдаги миллату элатлар тахминан 7117 тадан ортиқ тил ва шевада гаплашади. Шундан 500 та тил бўйича турли ҳажмдаги тадқиқотлар ўтказилган. Ер юзи аҳолисининг 80 фоизи 80 га яқин тилда сўзлашса, 3,5 минг тилда бор-йўғи икки фоиз инсон гаплашади. Глобаллашув ва миграция жараёни тил йўқолишида энг муҳим сабаблар қаторига киради. Бу жараёнларнинг тезлашуви оқибатида XXI аср

нашрларда, расмий ҳужжатларда намоён бўлиб турибди. Демак, ҳазрат Навоий ижод қилган, шоҳ Бобур фикрини баён этган кўҳна тилнинг жозибаси, нуфузи барҳаётдир.

Бағрикенг диёрда дўсту биродарлар кўп

Тантанали йиғилишларда Ўзбекистон давлат мадҳияси жаранглайди, ҳамманинг кўли кўксиди. Ундаги ҳар бир мисра ўзбек халқининг қалбидаги улғувор ғояларга ҳамоҳанг. Эътибор берганмисиз, мадҳиямизда «Бағрикенг ўзбекнинг ўчмас иймони» деган мисра бор. Эътиборлиси, ўзбек тили халқимиз менталитетига муносиб равишда бағрикенглик тили ҳамдир. Энг қадимий асос тиллардан бири сифатида унинг таркибида энг қадимий ва замонавий атамалар, моҳиятан абадий, эскирмас кўглаб тушунчаларга дуч келиш мумкин.

Булар тилимизда ўз-ўзидан пайдо бўлиб қолган эмас, албатта. Халқимизга хос бағрикенглик, покдиллик, меҳнатсеварлик, жамоавийлик, олижаноблик, хайр-саховат, савобталаблик сингари хислатлар тил ходисасида ҳам ўз ифодасини топади. Бағрикенг

юртда 140 га яқин миллат ва элат вакилларининг тинч, фаровон истиқомат қилиши, 10 та тилда таълим олиш мумкинлиги, оммавий ахборот воситалари эмин-эркин фаолият юритаётганига кенг жамоатчилик гувоҳдир.

Ўзбек тилида қанча сўз бор?

Тилимиз асрлар давомида кўп тиллардан таъсирланганига қара-

май, ўзининг туб сўз, тушунчаларини сақлаб келади. Ўзбек тилини илмий-назарий жиҳатдан тадқиқ этиш билан шуғулланган бир қатор тадқиқотчилар фикрига кўра, ўзбек тили имло луғатида тахминан 1 миллион 600 мингга яқин сўз бўлиб, бу жиҳатдан у дунё миқёсида араб, инглиз тилларидан кейин учинчи ўринда турадиган миллат бойлигидир.

Тил тарихи ва деалектлари устида тадқиқот олиб борган олимлар 100 мингдан ортиқ архаик сўз мавжудлигини, 150 дан ортиқ туркий элатлар тилида қадимий ва кам ишлатиладиган сўзлар бугун имломизда қўлланилишини, тарихий воқеалар туфайли 80 мингдан ортиқ сўз ўзбек тилига кириб келганини таъкидлайдилар. Яна бир жиҳат шундаки, ўзбек тилини мукамал яхши билиш, унга турдош бўлган уйғур, турк, татар, озарбайжон, бошқирд, қирғиз, қозоқ, туркман, қорақалпоқ каби 10 дан ортиқ тилни тез ва осон ўрганишга қулай имкон яратар экан.

Қадимий қўлёмалар қачон ўрганилади?

IX-XIX асрлар давомида яшаб ўтган аждодларимиз томонидан тахминан 2 миллиондан зиёд фалсафий, маънавий-ахлоқий руҳдаги қўлёмалар яратилгани ҳақида маълумотлар бор. Бу даврда мамлакатимиз бошига тушган турли кулфатлар натижасида 1 миллиондан зиёд асар йўқ қилинган ёки ўзга юртларга ташиб кетилган. Дунёнинг 100 дан ортиқ музейларида алломаларимизнинг 400 мингдан ортиқ асарлари ва нусхалари сақланаётгани шундан далолат беради.

Бугун юртимиз музейлари, қўлёмалар фондлари, аҳолиси шахсий бисотида тахминан 450 мингдан ортиқ асарлар сақланишини эътиборга олсак, тил-адабиёт йўна-

лишида олиб бориладиган тадқиқотлар аҳамияти янада ойдинлашади. Аммо уларнинг аксарияти чанг босиб ётибди, ўрганувчилар етарли эмас. Араб-форс имлосида битилган бу қадимий қўлёмаларнинг ўрганилиши, тадқиқ этилиши даражаси анча паст. Чунки араб тилини биладиган мутахассислар етишмайди. Бу муаммони ечиш ҳақида мутасаддилар ўйлаб кўриши керак.

Қандай вазифалар кўндаланг турибди?

Она тилимизнинг қўлланиш аудиториясини кенгайтириш, унинг тарихий илдизларини чуқур ўрганиш, илмий асосда ҳар томонлама ривожлантириш, дунё миқёсида кенг тарқалаётган инновацион технологияларни тил сиёсатига мувофиқлаштириш вазифалари олдимизда кўндаланг турибди. Замонавий технологияларни ўзбек тилида дастурлаштириш, фундаментал фанлар, замонавий ахборот ва коммуникация технологиялари, саноат, банк-молия тизими, юриспруденция, дипломатия, ҳарбий соҳа ва шу каби ўта муҳим тармоқларда ўзбек тилининг ўз ўрнини ҳаққоний эгаллашига эришишимиз керак.

* * *

БМТ Бош Ассамблеясининг 75-юбилей сессиясида Ўзбекистон Республикаси Президентининг мамлакатимиз ва жаҳон тарихида илк мартаба ўзбек тилида нутқ сўзлагани ҳам барча ҳамюртларимиз қалбини чексиз фаҳрга тўлдирди. Дунё Навоий тилининг гўзаллигини, жозибасини ҳис этди. Тил — миллат борлигининг, инсон тафаккурининг, дунёқарашининг муҳим белгиси экан, уни ўз ҳолича асраб-авайлаш, унга ҳурмат кўрсатиш барчамизнинг вазифамиздир. Зеро, «тил бор экан, миллат барҳаёт».

Мавзуга оид маълумот:

ЮНЕСКОнинг «Йўқолиб бораётган тиллар атласи»да келтирилган маълумотларга кўра, хитой, инглиз, ҳинд, испан, араб, рус, бенгал, португал, индонез ва француз тилларида энг кўп одам гаплашади.

давомида 3,5 дан ортиқ тил йўқолиб кетиши мумкин.

Дунё халқларининг фақат 50 га яқинида, шу жумладан, ўзбек халқида жонли тил ва унинг имлоси шаклланган. Кундалик мулоқот жараёнида республикамиз аҳолисининг 30 миллиондан зиёди ўз она тилида сўзлашади, мулоқот қилади. Унинг имлоси амалиётга тўлиқ татбиқ этилаётгани эса ўзбек тилида чоп қилинаётган дарслик ва қўлланмаларда, босма



Тошкент метрополитени Сергели йўналишини қуриш ишлари якунланмоқда.



«ЎЗБЕК БЎЛИБ ОНА ТИЛИДА СЎЗЛАШГА ОР ҚИЛАСИЗМИ?»

Йиғилишлар қачонгача аралаш тилда олиб борилади? «Давлат тили ҳақида»ги қонун қачон фаол ишлайди?

«Ўзлик» деган сўзни, аввало, ўз тилида мулоқот қила билиш, унга ҳурмат билан қараш контекстида талқин этиш мақсадга мувофиқдир. Афсуски, кўп асрлик йўлни босиб келаётган, миллатдошларимизнинг алоқа, муомала воситаси сифатида хизмат қилаётган жонажон ўзбек тилининг ҳали-ҳануз баъзан расмий давраларда, баъзан мулоқот жараёнида ўз роли ва мавқеини йўқотиши дилни хира қилади. Бунга айнан зиёли қатлам вакиллари томонидан йўл кўйилаётгани уларнинг ўз тилига, ўз миллатига нисбатан ҳурматсизлигидан далолат бермайдими?



Мансабдор шахсга қайси тил ўнғайроқ?

Кузатамизки, доимий равишда пойтахтимизда, баъзан вилоят марказларида халқаро ва маҳаллий доирадаги нуфузли анжуман, конференция, фестиваллар ўтказилади. Халқаро миқёсда бўлса, унинг тафсилотини бошқа давлат вакилларига тушунарли етказишда жаҳон тилларидан бири танланиши тўғри танловдир. Бироқ республика доирасида ўтказиладиган айрим йиғилишлар ўзбек тилида эмас, баъзан рус тилида ўтказилган пайтлар ҳам бўлди.

Аммо ўзбек бўлатуриб, ўз она тилида сўзлаш нима учун мансабдорларимизга малоллик туғдиради? Уларнинг ўз тилидан кўра, ўзга



маданияти белгиламайди. Унинг иш юритиш, грамматик, морфологик, пунктуацион жиҳатларини ўрганишда асқатадиган манбалар етарли ёки етарли эмаслигини даврнинг ўзи кўрсатмоқда. Қачонлардир ана шу мақсадда чоп қилинган луғат, қўлланмаларнинг такомиллаштирилган нашрини қайта чоп этиш зарурати йўқ эмас.

— Очигини айтганда, тил сиёсатини оқилона юритишга хизмат қиладиган имкониятлардан маҳрум эдик, — дейди **Фанлар академияси Ўзбек тили, адабиёти ва филология институтининг «Социоллингвистика» бўлими мудири, филология фанлари доктори Ёрқинжон Одилов.** — Ўзбек тили ўз юртимизда қадрланмас, улуғланмас экан, унинг дунё тиллари орасидаги ўрни ҳақида бонг ура оламизми? Вазирлар Маҳкамасининг жорий йил 11 мартдаги «Ўзбек тили ва адабиёти бўйича фундаментал ва амалий тадқиқотлар самарадорлигини янада ошириш чора-тадбирлари тўғрисида»ги қарори билан институтимизда «Социоллингвистика» бўлими ташкил этилди. У тил ва жамиятнинг ўзаро муносабатга киришуви, она тилимизнинг жамиятда тутган ўрнини юксалтиришдек ижтимоий-сиёсий вазифа билан шуғулланади.

манининг жорий йил 11 мартдаги «Ўзбек тили ва адабиёти бўйича фундаментал ва амалий тадқиқотлар самарадорлигини янада ошириш чора-тадбирлари тўғрисида»ги қарори билан институтимизда «Социоллингвистика» бўлими ташкил этилди. У тил ва жамиятнинг ўзаро муносабатга киришуви, она тилимизнинг жамиятда тутган ўрнини юксалтиришдек ижтимоий-сиёсий вазифа билан шуғулланади.

Шунингдек, «Давлат тилида иш юритиш» амалий қўлланмасининг янги нашри энг катта қадам бўлди. Ариза, ишонч хати, буйруқ, акт қандай ёзилади? Бизнес-режани тузишнинг қандай талаблари бор? Қўлланмани ва рақлаган киши барча иш ҳужжатларининг намунавий нусхаси билан танишадди. Давлат тили бўйича саводхонликни ошириш мақсадида «Ўзбек тилининг ўқув имло луғати» тайёрланиб, нашрга топширилди. 90 мингга яқин сўзнинг тўғри ёзилишини кўрсатиб берадиган ягона «Ўзбек тилининг имло луғати»ни тайёрлаш жараёни ниҳоясига етмоқда. Олиб борилаётган бу ишлар ҳали денгиздан томчи, яъни она тилимизнинг кўпдан-кўп қирраларини кашф этишимиз лозим.

Талабани айблаш ўринлими?

Тил билиш, эмин-эркин мулоқот қилиш ён-атрофдагиларда ҳавас уйғотади. Айрим ота-оналарда шундай фикр шаклланганки, ўзи ўзлаштира олмаган тилни фарзанди мукамал ўрганиши шарт! Боланинг борлиқ ҳақидаги илк тасаввури пайдо бўлиши билан уни мактабгача таълим муассасасининг рус ёки инглиз гуруҳига топшириш истагида бўлган ота-оналар сони оз эмас.

Илк ёш даврида тилнинг муомала, мулоқот усулларини пухта ўрганса, бола кейинги босқичда грамматикани осон ўзлаштиради. У мактаб, коллеж, лицей, боринги, университетда ҳам ота-онаси хоҳиш-иродасига кўра, рус гуруҳида ўқийди. Четдан кузатганда, талабанинг ўз она тилида мулоқот қила олмаслиги айримлар ўйлаганидек, «замонавийлик» белгиси

эмас, балки маънавий қашшоқликнинг ўзгинасидир.

— Давлатимиз раҳбарининг БМТ Бош ассамблеяси 75-сессиясида ўз маърузасини ўзбек тилида ўқиганидан ҳар биримиз фахрландик, — дейди **Тошкент давлат юридик университети доценти, юридик фанлари номзоди Матлуба Мирзаабдуллаева.** — Бу ўзбек тилининг дунё миқёсида жаранглайдиган жозибдор тил эканини яна бир қарра исботлади. Савол туғилади: нима учун фарзандларимиз инглиз, француз, немис, рус, япон, хитой тилларини ўрганиб, бийрон-бийрон гапиришадию, ўз тилида сўзлашишга ожизлик қилишади? Интеллекти юқори, дунёқараши кенг, ўзга тилларни «сув» қилиб ичган талабаларга сабоқ бериш асносида айримларининг ўнга сўздан бор-йўғи иккитасини ўзбекча гапирганига ачиниш кетаман.

Аралаш-қуралаш тилда фикрини баён қилиш эса энг хунук ҳодиса. Аммо айбни ёшлардан эмас, ота-оналаридан ахтариш жўяли бўлса керак. Демак, ўша оилаларда лисоний мухит ўзбекча эмас, балки ўзга тилга йўналтирилган. 4 нафар фарзандини боғчадан тортиб, университетда ҳам рус гуруҳида ўқитган оилага ҳавас қилган жойимиз ҳам бўлди. Уларнинг мулоқоти соф ўзбек тилида экани бошқа ота-оналарга ибрат бўлиши керак.

* * *

Давлат сиёсатида устувор вазифалар жуда кўп. Бир-биридан муҳим ва долзарб масалалар орасида давлат тилининг роли, мавқеи ва нуфузини оширишга қаратилган жараён қизғин паллага кирди. Бинобарин, унда фаол иштирок этиш, ўз ўрнини аниқ белгилаб олиш ҳар бир фуқарога тегишлидир.

Хулқар КУЗМЕТОВА
«Mahalla»

Мавзуга оид маълумот:

Афғонистонда 2,9-3,2 млн., Тожикистонда 1,3-2 млн., Қирғизистон диёрида 1,2 млн., Қозоғистонда 800 минг., Туркменистон ўлкасида 600 минг ва бошқа давлатларда минглаб кишилар кўҳна ва навқирон ўзбек тилида сўзлашади.

тилга кўпроқ «сиғиниши» салбий ҳодиса, албатта. Ваҳоланки, раҳбарлик лавозимида ишлайдимиз, оддий вазифадами, ҳар бир киши ўз тилига, миллатдошларига ихлос билан қараши керак.

Социоллингвистика қандай бўлим?

Ўзбек тилининг кундалик ҳаётимиздаги роли, жамиятда тутган ўрнини фақат сўзлашув, мулоқот



Ойналарни қорайтиришга рухсат берилган автотранспорт тоифалари кенгайтирилди.

Маълумотларга кўра, бугунги кунда республика бўйича жисмоний ёки руҳий ривожланишида нуқсонли бўлган болалар учун 86 та ихтисослаштирилган мактаб ва мактаб-интернатларда 21,1 минг нафар, 21 та санаторий туридаги мактаб-интернатларда 61 минг нафар ўқувчи таълим-тарбия олади. Узоқ муддат даволанишга муҳтож бўлган 13,3 минг нафар ўқувчи уйда яқка тартибда ўқитилади.



ИНКЛЮЗИВ ТАЪЛИМ — ТЕНГ МУНОСАБАТНИ ТАЪМИНЛАЙДИ... (МИ?)

Шунингдек, инклюзив таълим лойиҳалари доирасида Тошкент, Самарқанд, Наманган, Хоразм ва Сурхондарё вилоятларида ташкил этилган 5 та тажриба-ресурс маркази ва 15 та тажриба мактабига 800 нафардан ортиқ ўғил-қиз қамраб олинган. Ҳозирда 3,2 мингдан ортиқ умумтаълим мактабларида 13 минг нафарга яқин ўқувчи инклюзив таълим асосида билим олмоқда.

Инклюзив таълим — бу нима дегани? Унинг моҳиятида нима ётади? Соҳа юртимизда қанчалик ривожланган? Муаммолари нима-лардан иборат? Ечимига қаратилган чора-тадбирлар кўриляптими?

— Янги таҳрирдаги «Таълим тўғрисида»ги қонунга кўра, жисмоний, ақлий, сенсор (сезги) ёки руҳий нуқсонлари бўлган болалар (шахслар) учун таълим ташкилотларида инклюзив таълим ташкил этилади, — дейди Олий Мажлис Қонунчилик палатаси депутати Шухрат Турсунбоев. — Инклюзив таълим ногиронлиги бўлган болаларга нисбатан ҳар қандай камситишни истисно этадиган, барча учун тенг муомалани таъминлайдиган, лекин махсус таълим эҳтиёжига эга болалар учун зарур шароит яратадиган мафкурага асосланади. Бундай таълим тизимига ўрта, ўрта махсус, касб-хунар таълими муассасалари қиради.

«Бундай болаларни таълимга қамраб олишда камчиликлар етарлича...»

Тан олиш керак, имконияти чекланган болалар таълимида ечимини қутаётган масалалар талайгина. Хусусан, алоҳида таълим эҳтиёжлари бўлган болалар учун айрим таълим муассасаларида **тўсиқсиз муҳит ва имкониятлар яратилмаган**. Айрим ота-оналар бундай тоифадаги фарзандларини умумтаълим мактабларида ўқитиши мумкинлиги ҳақида **етарли маълумотга эга эмас**. Мактабларга ўқишга қабул қилиш жараёнининг мураккаблиги ва шаффоф эмаслиги **коррупция ҳолатларига** сабаб бўлмоқда. Шунингдек, бу масалага маҳаллий ҳокимликлар томонидан ҳам етарлича эътибор қаратилмаяпти.

— Айни пайтда юртимизда 101 минг нафар 16 ёшгача бўлган им-

конияти чекланган болалар рўйхатга олинган, — дейди **Ўзбекистон ногиронлар уюшмаси раиси Ойбек Исоқов**. — Афсуски, бу болаларни таълимга қамраб олишда камчиликлар етарлича. Агар мактабларда инклюзив таълим билан қамраб олиш учун шароит яратилса, имконияти чекланган болаларнинг 80 минг нафари бемалол мактабга бора олади. Бундан ташқари, ногиронлар учун таълим яшаш қуроли саналади. Уларда жисмоний меҳнат билан шуғулланиш им-



Айрим ота-оналар бундай тоифадаги фарзандларини умумтаълим мактабларида ўқитиши мумкинлиги ҳақида етарли маълумотга эга эмас.

кони кам бўлади, шу боис сифатли таълим олиш ва олий маълумотли бўлиш орқали даромад топиш имконига эга бўлишади. Бундай болалар ҳам Ўзбекистон фуқаролари, демак, бошқалар қатори таълим олиш ҳуқуқига эга.

Бу борада яна бир қатор муҳим жиҳатларга эътибор қаратиш жоиз. Жумладан, болалар боғчалари ва мактаблар ногиронлик арачасидаги, яхши кўра олмайдиган ёки эшита олмайдиган болалар учун **қулай қилиб режалаштирилиши, пандуслар қуриш, лифтлар, огоҳлантирувчи белгилар ўрнатилиши** зарур. Шунингдек, тарбиячи, ўқитувчи ва тьюторларга зарур шароитлар яратиш, уларнинг **устама ҳақларини ошириш** масаласини кўриб чиқиш лозим.

Яна бир муҳим вазифа, бу — ногиронлиги бўлган шахсларга нисбатан **тўғри муносабатни шакллантиришдир**. Бунда уларнинг

кундалик турмуши, жамиятга қай тарзда ва даражада интеграциялашаётгани, уларнинг ижтимоийлашуви қандай кечаётгани, билим олиш, меҳнат фаолияти, мажбурий ёлғизликни қандай енгиши, оиласи, бўш вақтларини қандай ўтказиши ҳақида мақола-лар, кўрсатувлар, театр, кинолар яратилиши ва ОАВда кенг ёритилиши яхши таъсир кучига эга бўлади.

Мактабларда инклюзив таълим жорий қилинади

Айтиш керакки, давлатимиз раҳбари томонидан жорий йил 13 октябрда соҳа ривожига қаратилган муҳим ҳужжат — «**Алоҳида таълим эҳтиёжлари бўлган болаларга таълим-тарбия бериш тизимини янада такомиллаштириш чора-тадбирлари тўғрисида**»ги қарор қабул қилинди.

— Қарорга мувофиқ, 2021/2022 ўқув йилида тажриба-синов тариқасида шаҳарларда ва Тошкент шаҳрининг туманларида жойлашган биттадан мактабларда инклюзив таълим жорий қилинади, — дейди **Халқ таълими вазирлиги бош мутахассиси Ихтиёр Маҳматқулов**. — Қорақалпоғистон Республикаси, вилоятлар ва Тошкент шаҳрида жойлашган биттадан мактабда алоҳида таълим эҳтиёжлари бўлган болалар учун **бошланғич таянч коррекцион синфлар** очилади. Шунингдек, Қашқадарё, Фарғона ва Хоразм

вилоятларида жойлашган биттадан касб-хунар мактабида ихтисослаштирилган таълим муассасаларининг 9-синф битирувчилари ҳамда алоҳида таълим эҳтиёжлари бўлган болалар учун **ихтисослаштирилган гуруҳлар** ташкил этилади.

2021/2022 ўқув йилидан ихтисослаштирилган таълим муассасаларида **мажбурий ўрта таълим 11 йиллик** (интеллектуал ривожланишида нуқсонлари бўлган болалар учун (ёрдамчи) мактаблар, мактаб-интернатларда 9 йиллик) муддатда амалга оширилиб, 10-11 синф ўқувчилари учун **касбга ўқитиш курслари** ташкил этилади ва битирувчиларга **сертификат** берилади.

Концепцияда нималар белгиланган?

Ҳужжат билан 2020-2025 йилларда халқ таълими тизимида инклюзив таълимни ривожлантириш **концепцияси** тасдиқланди. Концепция икки босқичда амалга оширилади.

— Жумладан, **2020-2022 йилларда** норматив база такомиллаштирилиб, тизим учун малакали педагог кадрлар тайёрланади, қайта тайёрланади ва малакаси оширилади, — дейди **Ихтиёр Маҳматқулов**. — Мактаблар махсус мосламалар (кўтариш қурилмаси, пандус, тутқич ва бошқалар), зарур адабиётлар, ўқитиш учун ускуна ва жиҳозлар билан таъминланади. 2023-2025 йилларда эса инклюзив таълим тизими босқичма-босқич бошқа умумий ўрта таълим муассасаларида жорий қилинади. Ўқувчиларнинг жисмоний ва ақлий эҳтиёжидан ҳамда таълим муассасаларининг географик жойлашувидан келиб чиқиб, ихтисослаштирилган давлат таълим муассасалари сони оптималлаштирилади.

Умуман олганда, концепцияни амалга ошириш орқали имконияти чекланган болаларнинг жамиятга интеграцияси учун зарур шароитлар яратилади, инклюзив таълимнинг қулайлиги, узлуксизлигига эришилади. Пировардида бундай болаларнинг жамиятнинг тенг ҳуқуқли аъзоси сифатида таълим олиш ҳуқуқи таъминланади.

Санжар ИСМАТОВ тайёрлади.



«Ўзбекнефтгаз» АЖ «SAP Arība» глобал бизнес тармоғи аъзоси сифатида жаҳон бозорига чиқади.

ПОЧТА ХИЗМАТИ

ЯНАДА

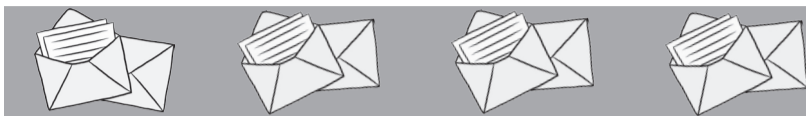

ТАКОМИЛЛАШАДИ

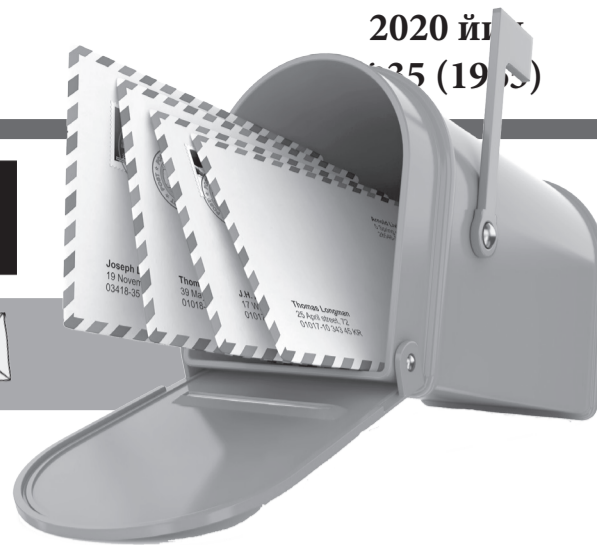

9 октябрь куни дунё почтачилари ўз касб байрамларини нишонлашди. Жумладан, мамлакатимизда ҳам мазкур шарафли касб эгалари байрамни муносиб қарши олишди. Бироқ байрам кайфиятини бир ноқулай вазият бузиб қўйгани ҳам рост. Гап шундаки, шу кунларда АҚШ фуқароси, ўзини Жессика деб таништирган аёл ижтимоий тармоқларда «Ўзбекистон почтаси» орқали АҚШга юборилган қиймати 1000 долларга тенг чинни ва сопол буюмлари синиқ ҳолда келгани, буюмлар ўғирланганини айтиб, видео тарқатди...



Умуман олганда, кейинги пайтларда почта хизматига бусиз ҳам эътирозлар талайгина эди. Масалан, даврий нашрлар ва уларнинг обуначилари почтани газета-журналлар ўз вақтида эгаларига етказилмаслигида айблаб келади. Давлатимиз раҳбари 5 октябрь куни бўлиб ўтган йиғилишда ҳам соҳадаги муаммоларга алоҳида эътибор қаратди. Тизимга йиллар давомида эътибор берилмагани оқибатида почта хизматининг ўрни пасайиб кетгани таъкидланди. Масалан, сўнгги ўн беш йил ичида 1 минг 300 та почта бўлинмаси ёпилган. Ўтган йили хориждан келган 6 минг тонна жўнатмаларнинг атиги 10 фоизи, курьерлик хизматларининг 30 фоизи миллий почта ҳиссасига тўғри келган, холос.

Нима қилмоқ керак?

Юқоридаги ҳолатлар бўйича «Ўзбекистон почтаси» АЖ ишлаб чиқариш бўйича директори **Отабой РАҲМАТОВ**нинг фикрлари билан қизиқдик.

— Почта тизимини хат, жўнатма ва товарлар етказиб бериш, банк, молия ва давлат хизматлари кўрсатишга ихтисослаштириш орқали соҳа барқарорлигини таъминлаш муҳим масала ҳисобланади, — дейди **О.Раҳматов**. — «Ўзбекистон почтаси» АЖ тизимида мамлакатимизнинг барча ҳудудларини қамраб олган 2 мингдан зиёд бўлинма, 7 минг нафар ходим бор. Ҳозирда жойлардаги аҳвол ўрганилиб, Осиё тараққиёт банки экспертлари иштирокида почта тизимини ислоҳ қилиш бўйича таклифлар тайёрланган. Ушбу чора-тадбирлар Сергели, Янгикўрғон ва Тошкент туманлари почтаси мисолида тақдимот қилинди.

Хусусий операторлар билан ҳамкорликни йўлга қўйиш, қўшимча хизматларни тақдим этиш орқали почта бўлимлари даромадини ошириш бўйича чоралар кўрила бошланди. Масалан, ҳозир-



ги кунда электрон савдо ривожланмоқда. Интернет орқали сотиб олинган товарни эгасига етказиб беришга доим талаб бор. Қолаверса, юртимизга кириб келган халқаро ташувчи компанияларнинг ҳудудларда филиаллари йўқ. Бу имкониятлардан оқилона фойдаланиб, почта жўнатмалари ва маҳсулотларни якуний манзилга етказиб беришни йўлга қўйиш яхши самара беради.

Почтада давлат хизматлари кўрсатилади

— Почта соҳасидаги энг асосий вазифа — одамларнинг оғирини енгил, узоғини яқин қилишдир. Илгари велосипед ҳайдаган почтачиларимиз хат ва нашрлар тўла сумкаси билан ҳар бир кўчадан ўтгани кўпчилигимизнинг ёдимизда. Бу тажриба кўглаб жойларда тўхтаб қолгани эса ҳеч ким учун сир эмас. «Ўзбекистон почтаси» масъуллари ана шу якуний манзилга етказиш тизимини туманларда тажрибадан ўтказиб, келгуси йил 1 мартдан вилоят марказларида, 1 июлдан мамлакат бўйича жорий этишни режалаштиряпти. Бунинг учун жўнатмаларни қабул қилиш, саралаш ва онлайн кузатиш имконини берувчи автоматлашган ахборот тизимини ишга тушириш кўзда тутилмоқда.

Шунингдек, йил якунигача миллий онлайн савдо майдончасини жорий этиш режаси мавжуд. Бу тизим орқали тадбиркорлар

ишлаб чиқарган маҳсулотини республика бўйича савдога чиқаради, миллий оператор уларни манзилга етказиб беради. Бунда «Ўзбекистон почтаси» харидор ва сотувчи ўртасида кафил бўлади. Шу мақсадда келгуси йили Тошкент шаҳрида логистика маркази ташкил этилади.

Соҳа даромадини таъминлаш учун яна бир манба — унча

хизматини йўлга қўйиш бўйича режалар ишлаб чиқилмоқда. Янги почта хизматларини йўлга қўйиш учун ходимларни қайта тайёрлаш, почта биносини давлат-хусусий шериклик асосида тадбиркорлар билан бирга ишлатиш масалаларига ҳам эътибор қаратилади.

Энди Жессика масаласига келсак...

«Ўзбекистон почтаси» мабуот хизматининг қайт этишича, мазкур ҳолат юзасидан атрофлича текширув ўтказилган. Зеро, бу ташкилотнинг халқаро майдондаги обрўси билан боғлиқ ҳолидир. Хусусан, Божхона декларацияларини ўрганиш жараёнида ҳақиқатан ҳам сентябрь ойида Ўзбекистондан АҚШдаги манзил бўйича 2 та жўнатмада чинни буюмлар солинган идишлар юборилгани аниқланган.

Ушбу жўнатмалар Андижон вилоятида истиқомат қилувчи Т.М. томонидан АҚШнинг Вашингтон штатида таълим олувчи ўғли Э.Ж.га юборилган бўлиб, жўнатмаларнинг ҳар бири 100 000 сўм қийматига эга. Қабул қилиш жараёнида почта ходими томонидан мижозга жўнатмаларни узоқ масофага жўнатаётгани, унинг жўнатмани шикаст етмайдиган равишда ўраш лозимлиги, акс ҳолда зарар етиши мумкинлиги тушунтирилган, шунингдек, қўшимча ҳақ эвазига махсус тарзда ўраш хизмати тавсия этилган, аммо мижоз ўзи томонидан ўралган ҳолда жўнатмаларни тақдим этган.

Бизнингча ҳам, Президентимиз томонидан ўтказилган йиғилишда кўтарилган масалаларнинг ҳал этилиши тизимни янги рақамлашгани оламга мослашишини таъминлайди. Одамлар узоғини яқин, оғирини енгил қилади. Жўнатмалар манзилга ўз вақтида, хавфсиз етиб боришини таъминлайди.

Улуғбек ИБОДИНОВ
«Mahalla»

Бу имкониятлардан оқилона фойдаланиб, почта жўнатмалари ва маҳсулотларни якуний манзилга етказиб беришни йўлга қўйиш яхши самара беради.

мураккаб бўлмаган давлат хизматларини почта бўлимларида ҳам йўлга қўйишдир. Шу нуқтаи назардан, «Ўзбекистон почтаси» АЖнинг олис ҳудудлардаги 300 та бўлинмасида 13 хил давлат хизмати кўрсатишни ташкил этишни мўлжаллаган. Шунингдек, дастлаб Сергели, Янгикўрғон ва Тошкент туманларидаги почта бўлинмаларида нақд пул инкассацияси, пластик карта амалиёти каби банк хизматлари жорий этилади.

Матбуот тарқатиш ҳажми 3 баробарга камайган

— Сўнгги тўрт йилда «Ўзбекистон почтаси» акциядорлик жамияти томонидан матбуот тарқатиш ҳажми 3 баробарга камайиб, унинг жами матбуот тарқатишдаги улуши 13 фоизни ташкил этмоқда. Босма нашрларни қўллаб-қувватлаш учун матбуот тарқатиш тизимини ривожлантириш, даврий нашрларга онлайн обуна



«Эксимбанк» томонидан Қорақалпоғистондаги 260 та мактабга қарийб 4 мингта компьютер етказиб берилди.



БМТнинг Озиқ-овқат ва қишлоқ хўжалиги ташкилоти статистик маълумотларига кўра, 2016-2018 йилларда Ўзбекистон аҳолисининг 2,8 фоизи (0,9 млн.), 2017-2019 йилларда эса 2,6 фоизи (0,8 млн.) тўйиб овқатланмаган. Бундай маълумотлар ҳеч биримизни қувонтирмайди, албатта. Масалала дахлдорлик ҳисси билан қарайдиган киши бунга ўз муносабатини билдириб, сабабларини ахтаради. Нима учун табиий ресурслари етарли бўлган мамлакатимизда аҳолининг муайян қисми етарли даражада овқатлана олмайди?

Тўйиб овқатланмасликка НИМАЛАР САБАБ БЎЛМОҚДА?

Бартараф этиш чора-тадбирлари борми?

Овқатланиш даромадга бориб тақалади

Тирик жон борки, унинг кундалик рационини учун озиқ-овқатнинг кўп хиллари керак. Халқимизнинг кўп асрлик нақли бор: «Камбағалнинг бир тўйгани бойигани». Моддий жиҳатдан қийналган одамнинг тўкин дастурхон атрофида ўтириб, овқатланиши ҳам бир хурсандчиликдир. Афсуски, олис Африканинг Того, Мадагаскар, Малави, Нигерия, Зимбабве, Эритрея, Либерия, Конго каби давлатлари аҳолиси ана шу имкониятдан бенасиб. Гарчанд Ўзбекистон ана шундай энг қашшоқ давлатлар рўйхатига кирмаган бўлса-да, бу унинг бутун халқи тўқ ва фаровон яшайди, юз фоиз рацион бўйича овқатланади, дегани ҳам эмас.

— Тўйиб овқатланмаслик камбағалликка, қўли калталikka бориб тақаладиган ҳодисадир, — дейди иқтисод фанлари доктори, профессор Мамаюнус Пардаев. — БМТ маълумотларига кўра, XXI асрнинг иккинчи ўн йиллиги якунланаётган бир пайтда ҳар куни 25 минг киши очликдан вафот этаётгани ва уларнинг кўпчилиги болалар экани аянчлидир. Жаҳон банки маълумотларига кўра, дунёда 736 миллион киши (10 фоиз киши) ўта қашшоқлик шароитида, 3,4 млрд киши эса кунига 5,5 доллардан кам бўлган даромад билан яшайди. Республикаимиз аҳолисининг эса ўрта ҳисобда 12-15 фоизи камбағал яшагани боис овқатланиш рационини талабларига кўра, қорни тўйиб овқатлана олмайди.

Ҳисоб-китобларга кўра, камбағал қатламнинг бир кунлик даромади 10-13 минг сўмдан ошмаяпти. Арзимаган бу пулга энг паст нархдаги мева-сабзавот хилларининг истеъмол қилиш мумкин, калорияси юқори бўлган гўшт, тухум, балиқ ва бир неча хилдаги сут маҳсулотларига бу пул урвоқ ҳам бўлмайди. Жаҳон банкнинг бу борадаги минимал нормасидан келиб чиқадиган бўлса, бир киши

бир кунда ўртача 19,3 минг сўм пул ишлаб топиши лозим. Агар оилада 3 киши яшаса, уларнинг бир кунлик минимал даромади 57,9 минг сўмдан кам бўлмасанига меъёрида овқатланиш мумкин. Агар оилаларимизда 4 кишидан кам бўлмаган ҳолат мавжудлигини ҳисобга олсак, тақсимланадиган сумма ошиб бориши зарур.

Аҳолида овқатланиш маданияти қачон шаклланади?

Маълумотларга кўра, сайёрамизда 2 миллиард одам темир моддаси ва А витаминини меъёрий даражада тановул қила олмайди. Шу туфайли 155 миллион бола ўсиш ва ривожланишдан ортда қолиб, 52 миллиони турли сурункали касалликлардан азият чекади. Шубҳасиз, бу рақамда Ўзбекистоннинг ҳам «улуши» бор.

— Афсуски, соғлом овқатланиш масаласида халқимизнинг жуда оз қисми тўғри фикрлайди, — дейди Олий Мажлис Қонунчилик палатаси депутаты Зумрад Бекатова. — Халқаро ташкилотлар томонидан берилаётган статистик маълумотларда юртимиз аҳолисининг нотўғри ёки тўйиб овқатланмаслиги натижасида ҳар 100 минг кишидан 394 киши барвақт ўлим билан юзлашаётгани қайд қилинган. Бунга нималар сабаб бўлмоқда? Ривожланган давлатларда аҳолининг «яшаш минимуми» ва «истеъмол саватчаси» деган тушунча аллақачон оммалашган бўлиб, Германияда 475, Англияда 350, АҚШда 300, Францияда 250, Россияда эса 156 хил озиқ-овқат истеъмол саватчасидан ўрин олган. Ўзбекистонда эса истеъмол саватчасини шакллантириш ва шу орқали яшаш даражасининг мини-

мумини белгилашга яқин йилларда киришилди. Ҳозирча истеъмол саватчасидан 50 хил озиқ-овқат маҳсулоти ўрин олмоқда. Аҳоли ўртасидаги табақаланиш, муқим ва реал даромадга эга бўлмаган қатламнинг мавжудлиги, боқи-мандалик, миграция жараёни ва бошқа сабаблар туфайли ҳам овқатланиш рационини тўлақонли белгилаш қийин кечади.

Ночор оилалар қўллаб-қувватланяпти... (ми?)

Ўзбекистонда тахминан 8 миллион оила истиқомат қилади. Шундан 15 фоизи йил давомида қанчадир ижтимоий нафақа олади. Бу пулга қора қозон нари борса, бир ҳафта қайнатади. Хўш, ночор оилаларни қўллаб-қувватлаш бўйича қилинаётган ишлар кўлами ва салмоғи талабга жавоб берадими?

минг 335 кишигагина тегишли миқдорда, яъни 1655,2 миллиард сўм моддий ёрдам кўрсатилди. Нафақат тўйиб овқатланиш, балки соғлом турмуш тарзининг бошқа талабларига риоя қилишда ҳам камдаромад оила вакиллари осон тутиб бўлмайди. Шу боис иқтисодий жиҳатдан ночор оилаларда касалланиш, ўлим кўрсаткичи ҳам юқори.

Кам таъминланган оилаларни қўллаб-қувватлаш бўйича илгари сурилаётган энг самарали чора-тадбир, бу — «Балиқ бериш эмас, балки уни тутишга ўргатиш» тамойили ҳисобланади. Аввало, хорижий давлатлар тажрибасини инобатга олган ҳолда аҳолининг камбағаллик даражасини аниқлаш мезонлари ва баҳолаш услубиятини жорий қилиш, ижтимоий таъминотнинг минимал стандартлари ва меъёрий асосларини ишлаб чиқиш талаб этилади. Маҳаллалар кесимида тегишли вазирлик томонидан фуқаролар яшаш шароити ва ижтимоий аҳволи чуқур ўргани-

нилиб, яшаш минимуми ва минимал истеъмол саватини ҳисоблаш методологияси жорий этилса, аҳолининг овқатланиш маданиятигина эмас, балки унинг умр кўриш даражаси ҳам яхшиланади.

Халқ бой бўлса, давлат ҳам бой бўлади. Бу шунчаки айтиладиган гап эмас. Эли тўқ, фаровон, бадавлат яшаса, ўша давлат тараққий этади, ривожланади, халқаро доирада, дунё ҳамжамиятида ўз мустақам ўрнини топиб олади. Таҳлил қилганимиздек, истаимизми-истамайимизми, республикаимиз аҳолисининг маълум қисми моддий жиҳатдан оғир шароитда яшаётир. Демак, давлат ва жамоат ташкилотлари, расмий идоралар, кенг жамоатчилик вакиллари бу муаммага бефарқ бўлмаслиги, зарурий ечимлар устида бош қотиришлари лозим.

Хулқар КУЗМЕТОВА
«Mahalla»

БИР КИШИ КҮН МОБАЙНИДА НИМАНИ, ҚАНЧА ИСТЕЪМОЛ ҚИЛИШИ КЕРАК?

- Гўшт — 100-150 г.;
- Ёғ — 100 г., ярми мол, ярми ўсимлик ёғи;
- Сут маҳсулотлари — 500-550 гр.;
- Нон — 400 гр., ярми оқ, ярми қора;
- Дуккакли маҳсулотлар — 40-60 гр.;
- Мева-сабзавотлар — 200-400 гр.;
- Қандолат маҳсулотлари — 30-35 гр.

— Даромади кам оила ўз-ўзидан оғир шароитга тушиб қолади, — дейди «Маҳалла» хайрия жамоат фонди бош мутахассиси Мавлонбек Баҳромов. — Жамғармамиз томонидан бундай оилалар имкон қадар қўллаб-қувватланмоқда. Жорий йилнинг ўтган 9 ойи давомида айни масалада жами 5 минг 587 та муурожаат бўлган бўлса, ҳақиқатан ижтимоий аҳволи оғир бўлган 2



«Узлуксиз таълимда фанлар узвийлиги» муҳокамалар
портали ишга туширилди.



Шу кунларда юртимизда «BEVERLee Business» фармацевтик компанияси фаолияти билан боғлиқ шов-шувли жараён кўпчиликнинг диққатини тортди. Турли оммавий ахборот воситаларида таъкидланишича, компания аслида оддий биологик фаол қўшимчалар, яъни шунчаки витаминларни дори воситаси, салкам барча касалликларга шифо берувчи маҳсулот сифатида тақдим қилиб келган. Натижада минглаб ҳамюртларимиз аслида арзимаган 2 АҚШ доллари турадиган «мўъжизавий» маҳсулотни 385 АҚШ доллари-дан сотиб олиб фирибгарлик қурбонига айланган.

ШИФО БЕРУВЧИ МАҲСУЛОТ АСЛИДА 2 ДОЛЛАР, АММО У 385 ДОЛЛАРДАН ХАРИД ҚИЛИНГАН

Афсуски, бу биргина мисол эмас. Бугун миллий телеканалларимиз ҳамда ижтимоий тармоқлар орқали тарғиб қилинаётган кўплаб касалликларга ёрдам берувчи турли номдаги маҳсулотлар шунчаки биологик фаол қўшимчалар ҳисобланади. Хўш, биологик фаол қўшимчалар нима, улар инсон организмга қандай таъсир кўрсатади? Ҳозирда бундай маҳсулот учун маълум бир шахслар, интернет дўконлари томонидан таклиф қилинаётган нархлар ҳақиқатга мос келадики? Мазкур саволлар юзасидан мутахассисларга мурожаат қилдик.

Бу дори эмас, демак, даволамайди

Фармацевтика тармоқларини ривожлантириш агентлиги ахборот хизмати ходими Лочинбек Эркинов берган маълумотга кўра, бундай маҳсулотлар дори воситаси эмас, улар инсонни бирор касалликдан даволамайди.

– Уларнинг фаолиятига рухсат бериш, таркибини ўрганиш, зарарсизлигини текшириш Соғлиқни сақлаш вазирлиги ваколатига киради, – дейди **Лочинбек Эркинов**. – Агентлик фақат дори воситалари сотувига махсус рухсатнома беради, холос. Бунинг учун янги дори воситаси 35 кундан 105 кунга қадар лаборатория текширувидан ўтказилади. Натижалар қониқарли бўлсагина 5 йил муддатга рухсатнома (сертификат) тақдим этилади. Ўз навбатида, маҳаллий дорихоналарда янги турдаги дорининг очик савдосини амалга ошириш имконини беради. Аммо «Helix original», «Gapo» каби биологик фаол қўшимчалар бизнинг агентлик рўйхатидан ўтказилмаган.

Демакки, ўз-ўзидан улар дори воситаси саналмайди. Зеро юртимизга кириб келаётган ҳар қандай дори бизнинг назоратимиздан ўтиши шарт. Акс ҳолда савдога чиқарилмайди. Аммо кўпчилик буни тушунмайди. Маълумот беришни сўраб, асосан, бизга мурожаат қилишади. Бизда бу мавзуда кўплаб мурожаатлар бор. Боиси рекламаси зўр маҳсулотларнинг нархи осмонда.

Дардга шифо бўлса хўп-хўп, устига чипқон чиқарса-чи? Додини кимга айтиш керак?

Фойда қилмаганда пули қайтариладими?

Ҳолат бўйича ижтимоий тармоқларда ана шундай биологик фаол моддаларни истеъмол қилган фуқароларнинг изоҳларини кузатдик. Кўпчилик истеъмолчилар маҳсулотнинг ҳеч қандай фойдасини сезмаганини айтган. Рекламасида «фойда бермаса пулингизни қайтарамиз» дея ишончга кирган «бизнесмен»ларга ўз норозиликларини айтганида кейинроқ қўнғироқ қилишларини сўраб, мулоқотдан қочишгани, ва ҳаттоки, пулни қайтариш шартларини бажармаганини ёзишган. Бунга ким айбдор? Ёлғон рекламаларга ишониб қолаётган халқми ёки ишончсиз маҳсулотлар рекламасига рухсат бераётган, савдосига йўл қўяётган масъулларми?

Аслида Вазирлар Маҳкамасининг 2003 йил 13 февралдаги «Ўзбекистон Республикасида чакана савдо қоидаларини ҳамда Ўзбекистон Республикасида умумий овқатланиш маҳсулотларини (хизматларини) ишлаб чиқариш ва сотиш қоидаларини тасдиқлаш тўғрисида»ги қарори билан тасдиқланган Ўзбекистон Республикасида чакана савдо қоидаларига биноан, хорижий тижорат ташкилотларининг ваколатхоналари орқали биофаол қўшимчалар, дори воситалари ва тиббиёт буюмларини тармоқли маркетинг йўли билан сотувчи агентлар орқали сотиш тақиқланади.

Шунга қарамай, бугун «пирамида» шаклида ўзига одамларни эргаштираётган олғирлар ҳамон халқ нонини емоқда. Эътибор берсангиз, улар ўз рекламасида ёки маҳсулотни таништириётганда «даволайди» дея олмайди. Сабаби, биологик фаол қўшимчалар даволаш, тузатиш хусусиятига эга эмас. Улар фақат инсонни тетиклаштириши, иштаҳасини очиши мумкин. Шу сабабли улар маҳсулотни «даволайди» эмас, «ёрдам беради» дея сўз ўйини орқали инсонлар ишончига киради.

Қонун нима дейди?

Касалликдан даво топишга ёрдам беради деб инсонларни



ДАРВОҚЕ...

АҚШнинг FDA (Food and Drug Administration), Европанинг (European Medicines Agency) соғлиқни сақлаш ташкилотлари биологик фаол қўшимчаларни қайсидир касалликдан даволайди ёки қайсидир касалликдан қутулишга ёрдам беради деб, реклама қилишни тавсия этмайди.

ишонтириб, ўз маҳсулотини сотиб алдаш ёки ишончини суиистеъмол қилиш қонунга зид. Ҳар қандай фирибгарлик, алдов ва ишонччи суиистеъмол қилган шахсларга жазо аниқ.

– Бу иқтисодий соҳасидаги жиноятлар жумласига кириб, Жиноят кодексининг 168-моддасида алдаш ёки ишонччи суиистеъмол қилиш йўли билан ўзганинг мулкни ёки ўзганинг мулкига бўлган ҳуқуқини қўлга киритиш дейилган, – дейди **Ички ишлар вазирлиги ҳузуридаги Тергов департаменти бошқарма бошлиғи ўринбосари Ойбек Қулбеков**. – Ўзганинг мулкни ёки мулкка бўлган ҳуқуқини юқорида кўрсатилган икки усулни қўллаб, текин қўлга киритган, 16 ёшга тўлган ақли расо ҳар қандай шахс фирибгарлик жиноятини содир этган шахс сифатида ҳуқуқни муҳофаза қилувчи идоралар томонидан жиноий тақибга учраши мумкин. Бугун юртимизга қонуний ва ноқонуний йўллар билан кириб келаётган биологик фаол қўшимчалар савдосини, аввало, Соғлиқни сақлаш вазирлиги назоратга олиши керак.

Токсик текширувдан ўтган, аммо...

– «Helix original» ҳамда «Gapo» фаолияти қонуний, уларни юртимизга олиб келиш ва ишлаб чиқаришга рухсат берилган, – дейди **Санитария-эпидемиология осойишталик ва жамоат саломатлиги хизмати Лаборатория комплекси, бактериология-лаборатория бўлими етакчи мутахассиси Абдувосит Абдурахмонов**. – Бундай биологик фаол қўшимчали маҳсулотлар фаолиятига рухсат беришдан олдин, биологик фаол модданинг таркиби токсикологик жиҳатдан текширилади. Олинган токсик хулосага асосланиб, фаолиятини эркин амалга оширилишига рухсат берилади. Чиндан ҳам, бундай қўшимчалар инсонни даволаш хусусиятига эга эмас. Реклама қилиш жараёнида «даволайди» дейилса, нотўғри бўлади. Бироқ бизнинг ташкилот уларнинг маркетингига жавоб бермайди. Айрим ҳолларда, «Нега фақат буюртма асосида олиш мумкин, очик савдога эмас?» деган саволлар бўлиши мумкин. Айтиб ўтиш керакки, савдони қай тартибда амалга оширилиши ўша компаниянинг ўзи ҳал қилади. Уларнинг савдо тизими-га аралашмаймиз.

Хулоса ўзингиздан

Модомики, Соғлиқни сақлаш вазирлиги биологик фаол қўшимчаларни реклама жараёнида айтилганидек «даволаш», «ёрдам бериш» хусусиятлари ҳақиқат ёки ёлғон эканини текширмаса, у ҳолда истеъмолчилар алданиб қолаверади. Токсикологик тест қилиниши яхши, албатта, бироқ бу модданинг инсонлар саломатлигини тиклашга ёрдам бермаслигига ким жавоб беради? Қиммат нархда сотиб олиб, ҳеч қандай фойдасини сезмаган инсонлар пулига куйиб қолаверадими? Уларнинг фойдали ё фойдасиз эканини назоратга оладиган қайси ташкилот аслида? Афсуски, бу саволлар ҳамон жавобсиз қолмоқда.

Ноилахон АҲАТОВА,
журналист.



Fitch Ratings: Ўзбекистон 2020 йилдаги иқтисодий таназзуллардан ҳоли бўлади.

ҚИШ қишлоқдагиларга қийинчилик туғдирмайдими?

Кейинги йилларда нафақат Навоий вилояти, балки юртимизнинг кўплаб ҳудудларида, айниқса, қишлоқ жойларида табиий газ танқислиги сезилгани рост. Қатор йиллар газ тармоғига уланган хонадонлар тармоқдан узилиб, суюлтирилган газ билан таъминлаш тизимига ўтказилди. График асосида етказиб берилаётган суюлтирилган газдан эса фақат ошхонада фойдаланиш мумкин, холос. Исотишда эса кўмир ва ўтиндан фойдаланишга тўғри келмоқда.

Кўпчилик истеъмолчилар бундан норози бўлишди, кимлардир эса «қувур бўлгани билан газ бўлмаепти, яхшиси, тармоқдан узилиб, суюлтирилган газдан фойдаланиш керак», деган хулосага ҳам келди. Бир сўз билан айтганда, истеъмолчилар учун табиий газнинг қадри ошди. Аммо қиш мавсумида газлашган қишлоқ ва маҳаллаларда бўлсангиз, тақсимлаш қурилмаларининг носозлиги туфайли атроф-муҳитга газ ҳиди тарқалаётганига дуч келиш мумкин. Афсуски, кўпинча бу ҳолатга ҳеч ким эътибор қилмайди.

— Ҳар йили куз келиши билан маҳалламизда газ бўлмайди, — дейди Кармана туманидаги «Кўҳна қўрғон» маҳалласидан Дилсора Султонова. — Кундузи ҳаво ҳарорати кўтарилган пайтда газ беришса-да, босими жуда паст бўлади. Газ идорасига минг марта лаб мурожаат қилганмиз, ҳеч бир натижа йўқ. Қиш-қировли кунларда газ меъёрида бўлса бўлди. Ўтган йили совуқ кунларда ҳам босим пасайиб кетган ҳолатлар бўлган.

Дарҳақиқат, мазкур маҳалла хонадонлари табиий газ тармоғига уланган бўлиб, суҳбатдошимиз айтган муаммо йиллар давомида ҳудуд аҳолисини қийнаб келмоқда.

— Ҳали вилоятда газ таъминоти бўйича қишқи мавсумга ўтилгани йўқ, — дейди «Худудгаз Навоий» газ таъминоти филиали бўлим бошлиғи Асқар Набиев. — Куз эса анча салқин келди. Натижада аҳоли уйларида исотиш тармоқлари ишга тушди. Турган гапки, бундай вазиятда газ тақсимлаш пунктларига яқин хонадонларда вазият яхши бўлса-да, бундай қурилмалардан узоқдаги ҳовлиларга газ меъёрида етиб бормайди. «Кўҳна қўрғон» маҳалласи газ тақсимлаш пунктдан узоқда



жойлашган. Тартибга кўра, исотиш тизимларини ишга тушириш бўйича вилоят ҳокимининг қарори чиқиши керак. Қарор эълон қилингандан кейингина қишқи мавсумга ўтилади ва «Кўҳна қўрғон» маҳалласида газ таъминоти яхшиланди. Тан олиш керак, ўтган куз-қиш мавсумида вилоятдаги баъзи ҳудудларда газ босимининг пастлигидан истеъмолчилар норози бўлишганди. Жорий йилда амалга оширилаётган таъмирлаш ишлари натижасида вилоятдаги «зангори олов» етиб бориши қийин бўлган 1493 та уйда табиий газ таъминоти, албатта, яхшиланади.

«Ҳозир танқис суюлтирилган газ қишда топиладими?»

Хатирчи туманининг «Бахшижар» маҳалласидан Отамурод Пўлатов бугун ўзи ва маҳалладошларини ана шу савол қийнаётганини айтади. «Бизга суюлтирилган газ ўз вақтида етказиб берилмаяпти, — дейди у. — Икки ойдирки, газ баллонларимизни тўлдиролмаяпмиз».

Мазкур ҳолатга изоҳ сўраб, «Хатирчитумангаз» газ таъминоти бўлими бошлиғи Яшин Жониев билан боғландик.

— Туманда 542 нафар истеъмолчига суюлтирилган газ етказиб берилади, — дейди Я.Жониев. — Белгиланган меъёрга асосан, суюлтирилган газ ҳар бир истеъмолчига 40-45 кун оралиғида етказилиши керак. Туман ҳокимлиги томонидан тасдиқланган режа-графикка кўра, «Бахшижар» аҳолисига охириги марта 28 август куни суюлтирилган газ етказилиб, бу тегишли ҳужжатлар билан расмийлаштирилган. Навбатдаги суюлтирилган газ баллонлари жорий йилнинг 12 октябрь, душанба куни етказиб берилди. Фуқаронинг «Икки ойдирки, газ баллонларини тўлдиролмаяпмиз», деган эътирози асоссиз.

Қишда кўмир етарли бўлади...(ми?)

Бугун айрим қишлоқлар аҳолисини ана шу савол қийнаётгани бор гап. Жумладан, Навбахор туманидаги «Учтут» қишлоғига табиий газ етиб бормаган. Ҳудуддаги хонадонлар, мавжуд 4 та мактаб ва 3 та боғча кўмир билан исотилади.

— Ўтган йили 2-3 та уйни исотиши керак бўлган бир хўжалик кўмир учун 10 миллион сўмгача харажат қилди, — дейди маҳалла раиси Холмурод Отамуродов. — Айрим кам таъминланган оилалар қишда айнан ёнилғи масаласида қийналиб қолишди. Натижада ҳудуддаги тут дарахтлари, ҳатто ҳовлилардаги мевали дарахтлар ҳам ўтинга айланиб, ёқиб юборилди. Жорий йилда хонадонларга ҳам, мактаб-боғчаларга ҳам етарлича кўмир етказиб берилди. Чунки бу масала Бош вазир топшириғига асосан, Республика ишчи гуруҳи назоратида турибди. «Темир дафтар»га киритилган 9 та оилага ҳомийлик маблағлари ҳисобидан 5 тоннадан кўмир олиб бердик. Ўйлайманки, камдаромад оилалар қишда қийналишмайди.

Маҳалла раисининг айтишича, ўтган йили қиш мавсумида аҳоли электр таъминотидаги узилишлардан ҳам кўп азият чеккан эди. 2020-2021 йилги куз-қиш мавсумида тайёргарлик жараёнида ҳудуддаги 98 та қўлбола симёғоч янгисига алмаштирилди ва 1 та янги трансформатор ўрнатилди. Демак, учтутликлар қишда ҳар доимгидек қийналишмайди.

Шаҳарда шароит қандай?

Кейинги йилларда қиш мавсумини нафақат қишлоқ, балки айрим шаҳарлар аҳолиси ҳам хавотир билан қаршилайди. Навоий шаҳридаги «Ўзбекис-

тон» маҳалласи Баркамол авлод кўчасидаги 7-уй 1960 йилда қурилган. Мазкур уйнинг баланд қаватида яшовчи фуқаролар узоқ йиллар давомида қишда чакка ўтишидан азият чекиб келмоқда.

Кузатишларимиз давомида шу нарса аён бўлдики, шаҳардаги аксарият кўп қаватли уйларнинг баланд қаватида яшовчи фуқаролар томдан чакка ўтиши, пастда яшовчилар эса зах ва ертўладан анқийдиган нохуш ҳиддан азият чекмоқда. «Ўзбекистон» маҳалласининг Алоқа кўчасидаги айрим уйларнинг том ва фасад қисми таъмирга муҳтож, сув ва газ қувурлари ҳам эскириб, яроқсиз аҳволга келган.

— Маҳалламиздаги кўп қаватли уйларга «Нурафшон сифат ёғдуси» хусусий уй-жой мулкдорлари ширкати хизмат кўрсатади, — дейди йиғин раиси Нормурод Исанов. — Фуқароларнинг ҳақли эътирозлари бўйича ширкат раисига учрашиб, гаплашдим. Айни пайтда уйларнинг том қисми таъмирланаяпти. Аслида бу иш бир-икки ой аввал бажарилиши лозим эди. Аммо ҳечдан кўра, кеч бўлса-да, муаммо ечиляпти. Ертўладаги зах ва нохуш ҳид йўқотилади.

Кўкда пайдо бўлаётган оқпар булутлар кузнинг куёшли кунлари ганимат эканини эсга солаётгандек. Зеро, бу она табиатнинг остонада қаҳратон қиш пайт пойлаб турганига бир ишорасидир. Кексалар таъбири билан айтганда, энди совий-совий қиш келади. «Тарадудли панд эмас», деган нақл бежиз айтилмаган. Мавсумга тайёргарликни пайсалга солиб, аҳоли мурожаатини кутиб турган айрим масъуллар панд эмаса бўлгани...

Холбиби САҒАРОВА
«Mahalla»



Жиззахда 2 минг тоннага яқин Ковул гулкуртаги экспорт қилинди.

Фуқаро мурожаати, бу — шунчаки расмий ҳужжат эмас, балки қайсидир манзилда қайсидир фуқарони қийнаётган муаммо-дир. Ўз муаммосига ечим излаб, тегишли ташкилотларга мурожаат қилар экан, фуқаро унинг ижобий ҳал бўлишига умид қилади.

Лекин худди шу жараёнга ҳамма жойда ҳам бирдек эътибор қаратилмаётгани, мурожаатлар кунлар, ҳафталар, ҳатто ойлар давомида кўриб чиқилмаётгани ҳар қандай кишининг таъбини хира қилади. Тахририятимизга Қорақалпоғистон Республикасининг Хўжайли туманидаги Саманкўл овул фуқаролар йиғини Афғон овули аҳли мактуб йўллаб, худуддаги муаммолар билан боғлиқ мурожаатлари анча вақтдан буён эътиборсиз қолдирилатганини билдиришди.

Аҳвол нима учун ўнгланмайди?

Қайд этилишича, аҳоли анча вақтдан буён ичимлик суви, электр энергияси, йўл ва бошқа яшаш тарзи билан боғлиқ муаммолардан қийналиб келмоқда. Бу борада уларнинг кирмаган эшиги қолмаган. Лекин натижа йўқ. Эски тос, эски ҳаммом. Ахир, тоза ичимлик сувини истеъмол қилишга, электр энергиясидан фойдаланишга, текис ва раван йўллардан юришга афғонликларнинг ҳам ҳаққи бордир?

— Худудда муаммолар қалашиб ётибди, — дейди мурожаат муаллифларидан бири Сайёра Алимова. — Табиий газ қувурини барча хонадонлар ўзаро пул йиғиб торттирган эдик. Бироқ бу пулни беришга ҳамманинг ҳам қурби етавермайди. Неча йилдирки, водапровод, электр энергияси таъминоти катта муаммо. Йўлларимиз ҳам дабдала. Ёғингарчиликда 500 метр узокликдаги асфальт йўлга фарзандларимизни, «Тез ёрдам» машинаси юролмагани сабабли беморларимизни кўтариб олиб борган пайтларимиз кўп бўлган. Шўр сув бўлса-да, ер қрандан ичамиз, иложимиз йўқ. Мурожаатлар эътиборсиз қолдирилавергач, ноилож кўпчилик қўлбола симёғочдан устун қилиб, бир фазада уланиб олган. Шу боис электр қуввати паст.

— 5-6 киши туман ҳокимлигига ҳам борганмиз, — дея суҳбатга кўшилади мурожаат муаллифларидан яна бири Нағима Жоламанова. — Ҳоким ўринбосари карантин сабабли икки фуқарони қабул қилди, холос. «Мурожаатларни қолдириб кетаверинглр. Бу муаммолар 2021-2022 йил режасига киритилади», дея ваъда бериб, жўнатиб юборишди. Умидли дунё, ваъдаларига ишондик. 2021 йил ҳам яқинлашиб

ҚОҒОЗДА ҚОЛАЁТГАН Ваъдалар қачон бажарилади?



қолди, аммо маҳаллий бюджетдан биз кўтарган муаммоларга маблағ ажратиладими-йўқми, буниси бизга қоронғи ҳали.

Расмий жавоб хати бор, ижро-чи?

Ушбу аҳоли пунктида 10 дан зиёд кўча мавжуд. Аслида икки йил олдин муаммоларни ҳал этишга киришилган эди. Аммо иш охиригача етмай қолган. Қизик, муаммони ҳал қилишмас экан, нега уларни ўрганишди? Қоғозбозлик учунми? Бир, икки, уч, боринги, ўн мартагача мурожаат қилишдан безори чиққан одамнинг ўрнига мутасаддилар ўзини кўйиб кўра оладими? Турли ташкилотларга қилинган мурожаатлар, улардан келган расмий жавоблар бир жилдик папка бўлган. Келинг, уларнинг айримларига кўз югуртирамыз.

Хусусан, «Қорақалпоқ худудий электр тармоқлари корхонаси» АЖ томонидан Афғон овулида яшовчи Гулмира Қаллибековага 2018 йил 9 ноябрда ташкилот техник директори Ш.Холиμβетов имзоси билан келган жавоб хатида: «Сизнинг Ўзбекистон Республикаси Президентининг Ишонч телефони орқали худудингизга электр тармоғи масаласи бўйича 2018 йил 1 ноябрь кунги 366826/18-сонли тартиб рақами билан рўйхатдан ўтган мурожаатингиз «Қорақалпоқ ҲТЭК» АЖ Хўжайли ТЭТК томонидан ўз ваколат доирасида ўрганиб чиқилди. Сиз истиқомат қилиб турган кўчани электр энергияси билан таъминлаб турган ҳаво линияси ва трансформатор пунктини навбат-

дан ташқари ноябрь ойи ичида таъмирлаш ишларини олиб бориш учун ойлик режага киритилганини маълум қиламыз» — дейлади.

Худди шундай, таъмирталаб йўл масаласида йўлланган мурожаатга Хўжайли тумани ҳокимлиги томонидан 2018 йил 16 ноябрда куйидагича жавоб хати юборилган: «Хўжайли тумани ҳокимлиги Саманкўл ОФЙ Афғон овулида истиқомат қилувчи Гулмира Қаллибекованинг яшаб турган худудида йўлни таъмирлаб бериш бўйича қилган 366826/18-сонли мурожаатини ўрганиб чиқиб, куйидагиларни маълум қиламыз: Гулмира Қаллибекова билан учрашиб, Хўжайли тумани Саманкўл ОФЙ Афғон овули 5-кўча йўлини 2019-2020 йилларнинг Инвестиция дастурига киритиб, босқичма-босқич амалга оширилишини маълум қиламыз».

Эътибор берган бўлсангиз, ҳар иккала шикоятни Гулмира Қаллибекова йўллаган. Унинг номидан берилган ҳар иккала мурожаатга 10 нафарга яқин худуд аҳолиси имзо чеккан. Мурожаат эгаларининг арз-доди кўриб чиқилганининг ифодаси — жавоб хати келганида уларнинг боши осмонга етган эди. Аммо натижаси нима бўлди, денг? Орадан икки йил ўтди ҳамки, бирорта симёғоч ҳам, трансформатор ҳам ўрнатилгани йўқ. Йўл ҳамон ўша кўринишда, ҳеч зот келиб, бир қадам жойни ҳам текислаган эмас. Қани

ваъдага вафо, қани жавоб хатида кўрсатилган ишларнинг ижроси? Субутсизлик, масъулиятсизлик шу даражада бўлар экан-да?

Масъуллар нима дейди?

— «Хўжайли туман электр тармоқлари» корхонаси раҳбари ҳам, мен ҳам бош муҳандисликка яқинда тайинланганмиз, — дейди корхона мутасаддиларидан бири Бахтиёр Ниетов. — Лекин Афғон аҳоли пунктидан келиб тушган мурожаат ҳақида эшитганмиз. Бу манзилдаги муаммоларнинг ўрганилгани, 2020-2021 йилги маҳаллий бюджет режасига киритилгани уларга маълум қилинган. Ноябрь ойигача битта трансформатор ва узлуксиз электр таъминотига хизмат қилувчи линия тортилади. Қолган муаммолар ечимига эса 2021 йилдан киришамиз.

2018 йил ноябрь ойида ўрнатилиши керак бўлган электр линияси, мана, орадан икки йил ўтиб ҳамки, тортилмаган. Зора, муҳандис айтиб ўтганидек, яқин кунлар ичида аҳолининг истаклари рўёбга чиқиб, кўкрагига самол тегса. Бу галгиси ҳам ваъдалигича қолса, масъулларга фуқаро мурожаатини эътиборсиз қолдиргани учун маъмурий жазо қўлланиши зарур.

Хўжайли тумани ҳокимининг қурилиш ишлари бўйича ўринбосари Жеткербай Ешимбетовга боғланганимизда, касалхонада даволанаётганини айтиб, узр сўради ва бу масалада жавоб беришдан бош тортди. Бемор одамни безовта қилишга истихола қилдик. Бироқ айни масалада туман ҳокимлигидан ҳам бирорта муносабат ололмадик.

Хулоса

Йил охирига бормоқда. Маҳаллий ҳокимлик, халқ депутатлари туман Кенгашининг ҳисобот йиғилишларида аҳолининг қайси масалалар бўйича кўпроқ мурожаат қилганига эътибор қаратилса, бу борадаги масалалар бош режага киритилса, ўша манзил обод, эли ҳам шод бўларди. Умид қиламызки, Хўжайли туманида ҳам 2021 йилги режа тузилиб, Афғон овулидан келиб тушган мурожаатлар инobatга олинади. Шу пайтгача қоғозда қолиб кетган ваъдалар ижро этилса, туман мутасаддиларининг ҳам халқ олдида юзи ёруғ бўлади.

Омирбай ЕСБЕРГЕНОВ
«Mahalla»



Хоразм ва Наманган вилоятларига янги прокурор тайинланди.

ҲИСОБЛАГИЧЛАР МАШМАШАСИ:

муаммонинг ечими борми?



Сўнгги кунларда электр энергияси, табиий газ, ичимлик ва иссиқ сув ҳисоблагичларини қиёслаш масаласи кенг муҳокамаларга сабаб бўлмоқда. Келиб тушаётган эътирозларнинг асосий қисми мазкур хизматни кўрсатишда белгиланган муддатлар бузилаётгани билан боғлиқ. Хўш, аслида вазият қандай? Агар ҳисоблагич қиёслаш муддатидан ўтиб кетса, жарима солинадими? Соҳадаги муаммолар нималардан иборат?

Муаммонинг асл сабаблари нимада?

Маълумки, 2019 йилнинг 1 нояб-ридан бошлаб, коммунал хизматлар ҳисоблагичларини қиёслаш учун аризалар Давлат хизматлари марказлари ёки электрон тарзда «t.me.gov.uz» портали орқали қабул қилинмоқда. Бироқ, тан олиш керакки, турли сабабларга қўра, ушбу давлат хизматларини кўрсатишда таъминотчи ташкилотлар ҳамда метрология органлари фаолиятида тизимли камчиликлар юзага келмоқда. Хўш, муаммоларнинг сабаби нимада?

— *Энг аввало, ваколатли органларда кадрлар етишмагани ва иш ҳажмининг кўплиги келиб тушган аризаларни ўз вақтида кўриб чиқиш имконини бермаяпти, — дейди Давлат хизматлари агентлиги бошқарма бошлиғи Улуғбек Маҳмудов.* — Шунингдек, метрология станцияларининг камлиги ҳам бунга сабаб бўлмоқда. «Ўзстандарт» агентлигининг республика бўйича атиги 17 та давлат метрология хизмати органлари мавжуд ва улар ҳам фақатгина вилоятлар марказида фаолият кўрсатмоқда. Натижада айрим ҳолларда таъминотчи 60-70 километр масофага ҳисоблагичларни етказиб бериши ва қайта олиб кетиши керак бўлади. Бу ҳолат метрология органларида иш ҳажмининг ортиб кетишига олиб келиб, ҳисоблагичларни ўз муддатида қиёслашдан ўтказиш имконини бермаяпти.

Шунингдек, коронавирус билан боғлиқ карантин сабаб, Махсус комиссия қарорига қўра, қиёслаш бўйича келиб тушган аризаларни кўриб чиқиш муддатлари 2020 йил 1 сентябрга қадар узайтирилган. Натижада кўриб чиқилиши лозим бўлган аризалар сони кескин ошиб,



таъминотчи корхоналар ходимлари аризаларни ўз вақтида кўриб чиқиши имкони бўлмаётти.

Қиёслаш муддати ўтиб кетса, жарима солинадими?

Мутасаддиларнинг қайд этишича, бугунги кунда юқоридаги хизматларни ўз вақтида кўрсатиш учун барча зарур чоралар кўриломоқда, назорат кучайтирилган. Шу ўринда ҳақли савол туғилади: агар Давлат хизматлари маркази орқали ариза берилган бўлсаю, бироқ таъминотчи вақтида келмаса ва қиёслаш муддати ўтиб кетса, жарима солинадими?

ДАРВОҚЕ...

Бугунги кунда жойларда қарийб 4 миллион дона электр энергияси ҳисоблагичи ўрнатилиб, шундан 2 миллион таси ягона электрон базага уланган. Йил якунигача яна 3,5 миллион дона электр ҳисоблагич ўрнатилиб, 2021 йил 1 мартга қадар автоматлашган тизим тўлиқ ишга туширилади.

— *Маълумки, ҳозирда хонадонларга «ақли» ҳисоблагичлар ўрнатилмоқда, уни алмаштириш вақтида эски қурилманинг қиёслов муддати ўтган бўлса-да, жарима қўлланилмайди, — дейди «Худудий электр тармоқлари» АЖ «Электр энергиясини автоматлаштириш*

маркази» филиали директори ўринбосари Диёрбек Нишоннов. — *Шу маънода айтиш мумкинки, фуқаролар эски ҳисоблагичларни қиёсловдан ўтказиши шарт эмас. Йил якунига қадар улар янгисига алмаштирилади. Уларнинг қиёслов муддати эса 10 йил этиб белгиланган. Шу ўринда яна бир жиҳат: янги ҳисоблагичларни ўрнатиш, эскисини ечиш, пломба қўйиш тўлиқ «Худудий электр тармоқлари» АЖ томонидан амалга оширилади.*

Айтиш керакки, янги ҳисоблагичлар биллинг тизимига уланган. Бу тизим истеъмолчилар билан ўзаро ҳисоб-китобларнинг ҳолати ҳақидаги ҳаққоний маълумотларни тақдим этади. У қарздорлик мавжудлиги тўғрисидаги маълумотларни электрон шаклда олиш ҳамда тўловларни амалга ошириш бўйича қулай имконият яратади. Шу маънода янги қурилмаларнинг қиёслов муддати тугашидан бир ой олдин истеъмолчи «SMS-хабарнома» жўнатилади.

Инсон омили буткул чекланади

Дарҳақиқат, электр энергияси тармоқлари инфратузилмаси узоқ йиллар давомида модернизация қилинмагани сабабли уларни етказиб беришда йўқотишлар кўп эди. Шу боис ҳисоб-китобни жой-жойига қўйиш учун автоматлаштирилган тизимлар зарурлигини ҳаётнинг ўзи тақозо этмоқда. Маълумотларга қўра, биргина электр энергиясини ҳисобга олиш ва назорат қилишнинг автоматлаштирилган тизими жорий этилган 7 та туман ва шаҳарда тўловлар ундирилиши 40 фоизга ошган, дебитор қарздорлик эса 20 фоизга қисқарган.

— *Электр энергетикаси соҳасида ҳисоб-китобнинг йўқлиги, дебитор қарздорлиқнинг йилдан-*

йилга ўсиб бориши мавжуд электр ҳисоблагичларни автоматлашган турдагиларига алмаштириш заруратини юзага келтирди, — дейди «Худудий электр тармоқлари» АЖ бошқаруви раисининг биринчи ўринбосари Жаҳонгир Обиджонов. — *Амалдаги электр ҳисоблагичлар электрон бўлса-да, аввалги айланадиган диски (индукцион) ҳисоблагичлардан фақат кўриниши билангина фарқ қилади. Уларнинг ҳар иккаласи орқали, афсуски, маълумотларни масофадан олиш ва бошқаришнинг имкони йўқ. Бугунги кунда 7 миллион 400 мингдан ортиқ борлигини ҳисобга олсак, ҳар ой уларнинг маълумотини тўплаш осон кечмаслиги маълум бўлади. Шунингдек, қарздорликни ундиришда ҳам муайян вақт ҳамда ортиқча маблағ сарфланар эди.*

Автоматлаштирилган тизимга уланган электр ҳисоблагичлардан фойдаланиш, аввало, фуқароларга қулайлик туғдиради. Аввалги ҳисоблагичларда санокли маълумотлар жамланган бўлса, тизимга уланганларида 40 тага яқин маълумотни кўриш имконияти мавжуд бўлиб, хонадон соҳибига тахминан 25 йилгача хизмат қилиши кўзда тутилган.

— *Яна бир қулай жиҳати, бу жараёнда инсон омили буткул чекланади, — дейди Жаҳонгир Обиджонов.* — *Яъни ҳисоблагич кўрсаткичларини қайд этиш, қарздорлик мавжуд бўлганда тармоқдан ажратиш, қарздорлик бартараф этилганда, тармоққа қайта улашнинг бари автоматлаштирилган тизим асосида амалга оширилади. Натижада ҳисоблагич кўрсаткичларини қайд этиш учун хонадонларни доимий кўриқдан ўтказиш керак бўлмайди.*

Янги тизимни йўлга қўйиш натижасида электр таъминотида сезиларли ўзгаришлар бўлади. Аввало, тизимдаги тиғиз соатларда юкломани бошқариш имконияти яратилиб, олдиндан тўлов асосида етказиб бериш орқали қарздорлик ҳосил бўлишининг олди олинади. Энг муҳими, дастур орқали қайси тармоқ ёки худудларда меъёрдан ортиқ йўқотишлар бўлаётганини аниқлаш орқали тижорий йўқотишларга имкон қадар тўсиқ қўйилади.

Санжар ИСМАТОВ
«Mahalla»



«UzAuto Motors» заводига
BIQ IV сифат сертификати берилди.



Президентимизнинг Олий Мажлисга йўллаган Мурожаатномасида Ўзбекистоннинг яқин тарихида илк бор мамлакатда камбағал қатлам борлиги ҳақида сўз очиб, унга қандай барҳам бериш мумкинлиги бўйича зарур тақлифларни ўртага ташлаган эди.

Айни пайтда мамлакатимизнинг ҳар бир ҳудудида камбағалликка барҳам бериш мақсадида тадбирлар ўтказилляпти, эҳтиёжманд оилалар қўллаб-қувватланяпти. Хўш, бу борада Қашқадарё вилоятида қандай ишлар амалга ошириляпти? Натижа қандай бўляпти?

Даромад манбаига эга оилада камбағаллик барҳам топади

— Туманимизда «темир дафтар»га киритилган оилалар 4873 тани ташкил қилади, — дейди Қамашли тумани маҳалла ва оилани қўллаб-қувватлаш бўлими бошлиғи Шавкат Бекмирзаев. — Улардан 4419 таси меҳнатга лаёқатли ишсиз фуқаролардир. Уларнинг турмуш тарзи, яшаш шароити ва оилавий бюджетини яхшилаш мақсадида вилоят ва туман ҳокимлиги томонидан жорий йил якунига қадар 1360 та иссиқхона қуриб берилди.

Ҳозирга қадар бандлиги таъминланган, даромад манбаи яратилгани сабабли халқ депутатлари Кенгашлари қарори ва фуқароларнинг шахсий мурожаатига асосан, туман бўйича 2 мингдан зиёд оила «темир дафтар»дан чиқарилди.

— Маҳалламизда 59 та оила «темир дафтар»га киритилганди, — дейди Қамашли туманидаги «Соҳибкор» маҳалла фуқаролар йиғини раиси Баҳриддин Очилов. — «Қўлдан берганга қуш тўймайди», деб бежиз айтишмайди. Камбағалликка ялқовлик қўшилса борми, бунинг давоси йўқ. Шу боис камбағал, кам таъминланган оилага пул эмас, балки пул топиш имкониятини яратиб беришга ҳаракат қилляпмиз. Вилоятда «Бир маҳалла — бир маҳсулот» тамойили асосида маҳаллалар ихтисослаштириляпти. Шу кунга қадар йиғинимиздаги 240 дан

«ТЕМИР ДАФТАР»ГА киритилган 59 та оила камбағалликдан чиқарилди

Бунга қандай эришилди?

зиёд хонадонда иссиқхона бор эди. Яна 503 та оилага имтиёзли кредит асосида иссиқхона қуриб берилди.

Оворагарчилик барҳам топди

Маҳалла раиси билан кредит олган оилаларнинг ишни қандай ташкил этгани билан қизиқиб, айрим хонадонларда бўлдик.

— Имтиёзли кредит олиш учун 4-5 йилдан буён «Халқ банки» туман бўлимига бўзчининг моки-сидек қатнар эдим, — дейди фуқаро Абдуманнон Худойбердиев. — Лекин ишим битмаётганди. Вилоят ҳоқими маҳалламизга келгач, уларга вазиятни тушунтирдим. Шу куннинг ўзидаёқ имтиёзли кредит олиш истагида бўлган оилалар рўйхати шакллантирилиб, кредит ажратилди. Биз ҳам уч ака-ука келишиб, 12 сотих ерга иссиқхона қурдик. Бир ойдан ошди, 100 дона лимон қўчати ўтқаздик.

МАВЗУГА ОИД МАЪЛУМОТ:

Ўзбекистон Республикаси Президентининг 2020 йил 18 майдаги «Томорқа ер эгаларини қўллаб-қувватлаш ва аҳоли бандлигини таъминлаш бўйича қўшимча чора-тадбирлар тўғрисида»ги қарорига асосан, Қашқадарё вилоятида фуқароларнинг шахсий томорқасида банд бўлишни таъминлаш мақсадида 1348 та кредит ва 2691 та субсидия ажратилган.

Лимон ҳосилга киргунга қадар ер бўш қолмаслиги учун ораларига бодринг, помидор экканмиз. Айни пайтда бодрингларимиз ҳосилга

кирган. Бунинг ҳисобидан учта оила аъзоси ишли бўлди.

Яқин кунларда маҳаллада иссиқхоналар сони 1000 тага етказилади. Бундан кўзланган асосий мақсад, у ердан олинадиган ҳосилни нафақат ички бозорга, балки хорижий давлатларга ҳам экспорт қилиш салоҳиятини оширишдир.

— 10 нафар фарзандим бор, — дейди 83 ёшли Жонимқул бобо Шоймардонов. — Маҳалламизда иссиқхоналар қурилиши бошландию фарзандларимнинг ҳаммаси ишли бўлди. Ўзим 2006 йилдан буён 5,5 сотихли иссиқхонамда лимон етиштираман. 2019 йили 2 тоннадан кўп ҳосил олиб, уларни Россияга экспорт қилдик. Худога шукр, иссиқхонадан келадиган даромад рўзгоримизни бутляпти.



Тадбиркорлик кайфияти бор жойда камбағаллик бўлмайди

«Темир дафтар»га хонадонда меҳнатга лаёқатсиз, ногиронлиги бўлган фуқаролар, сурункали касалликка чалинган оила аъзолари бор хонадонлар ҳам киритилади. Пандемия шароитида мана шундай шароити оғирлашган оилаларга мутасаддилар алоҳида эътибор қаратиши, уларга хайрия ёрдамлари бериш билан бирга, даромад манбаи яратишлари ҳам зарур.

— Оилада 3 киши яшаймиз, — дейди Дилдора Тўраева — Фарзандимиз 12 ёшда. Турмуш ўртоғим иккинчи гуруҳ ногирони.

Ўзим уй бекасиман. Қўлимиздан келганча томорқада меҳнат қилиб, рўзгоримизни ҳаминқадар бутлаётгандик. Маҳалладан келиб бир сотихли иссиқхона қуриб, экиш учун бодринг уруғини ҳам бериб кетишди. Суғориш учун сув бор. Биздан фақат меҳнат қилиш талаб қилинди, холос. Айни пайтда ҳосилни сотувга чиқардик. Рўзгоримизга ҳам барака инди. Насиб бўлса, иссиқхонани кенгайтириш ниятидамыз.

Дарвоқе, Бандлик ва меҳнат муносабатлари вазирлиги томонидан пандемия туфайли вақтинча ишсиз қолган, ташқи чегаралар ёпилиши муносабати билан хорижга ишлаш учун кета олмаган фуқароларнинг бандлигига кўмаклашиш, шунингдек, камбағалликни камайтириш ва олдини олиш, доимий даромад манбаига эга бўлишларига ёрдам бериш мақсадида биргина Қамашли туманидаги 472 та оилага жами 1045,9 миллион сўм субсидия ажратилди.

— Юқорида таъкидланганидек, маҳалламиздан «темир дафтар»га киритилган аҳолининг 100 фоизи бугун камбағалликдан чиқарилган, — дейди Баҳриддин Очилов. — 15 та оиланинг шахсий томорқаларида субсидия асосида иссиқхона қуриб берилди. 20 та оилага имтиёзли кредит эвазига, 10 та оилага 1 миллион сўмдан моддий ёрдам берилиб, кооператив асосида фермер хўжалиқларига бириктирилди. Қолган оила вакиллари эса ҳақ тўланадиган жамоат ишларига жалб этилиб, барчаси «темир дафтар»дан чиқарилди.

Бир сўз билан айтганда, «Соҳибкор» маҳалласида камбағалликни қисқартириш бўйича олиб борилган ишлар самара беришни бошлади. Эплагани нафақат камбағалликдан чиқяпти, балки оиласи учун барқарор сармоя келтирадиган имкониятга эга бўляпти. Шу орқали доим рўзгорига барака киритяпти. Муҳими ҳам ана шу.

Шоҳиста БОЗОРОВА
«Mahalla»

Ўзбекистон 698 миллион долларлик мевасабзавот экспорт қилди.

ОИЛАВИЙ ПСИХОЛОГЛАР хизмати қачон йўлга қўйилади?



«Оиладаги гапни кўчага чиқарма», «Сув келса симириб, тош келса кемириб яшашинг керак», «Эринг сўкса, қайнонани урса ҳам зинҳор уйга қайтма, сенинг елкангда оила шаъни турибди», «Нима қиласан энди, барига кўниб яшайверсан-да», «Қиз бола ўқиб дунё олиб берармиди, жойи чиққанда бериб юбориш керак» — бу қарашлар онгимизга сингиб кетган.

Уларга қарши чиқиш, ўз ҳуқуқларини талаб қилиш, бирон фикр айтиш андишасизлик, деб баҳоланади бизда.

Тўғри, ғарбда яшамаёғимиз. Ўзбек менталитети, шарқона одоб билан тарбияланамиз биз. Бироқ ҳамма нарсанинг ҳам меъёри бўлиши керак-ку. Вазият оғир бўлса уни яхшилаш учун нега ҳаракат қилинмайди? Ҳатто ҳеч ким бу ҳақда бош қотирмайди. Низоларнинг одатий икки ечимига таянилади: ажрашади ёки ўз-ўзини жазолайди. Таассуфки, гоҳида укувсизлик, ўз-ўзини бошқара олмаслик, ҳаёт ҳақидаги тасаввурларнинг нўноқлиги — кимларнингдир ҳаётига нуқта қўймоқда.

Хўш, қачонгача бу давом этади? Яна нечта аёл ёниши, нечтаси ўзини сувга ташлаши, молхона шифтига ўзини осийи керак? Қачон бу каби эшитганда қалб ларзага тушадиган ҳолатлар камаяди?

Қачонки, инсоннинг фақат жисмонан эмас, балки руҳан соғломлигига эътибор қаратилса. Оилавий муносабатлардаги зиддиятлар ўзибўларликча ҳал этилмаса. Маҳалла ҳам томошабин эмас, аммо уйма-уй юриб ўрганишлару суҳбатлар самарадорликни юз фоиз таъминламаёғпти. Демак, янги усулларни топиш, амалиётда татбиқ этиш вақти келди. Улардан бири оилавий психологлар хизматидир. Ўзбекистонда ҳам шундай хизматлар борми? Бор бўлса нега оилалар уларга мурожаат қилмаяпти? Яқин орада бу йўналишда бирон ўзгариш бўладими?

Айни саволлар билан «Маҳалла ва оила» илмий-тадқиқот институти Оилавий қадриятлар ва психология бўлими бошлиғи, филология фанлари доктори Гулҳумор ТҲҲИЕВАга мурожаат қилдик.



Хизматлар аҳолига нега етиб бормаяпти?

— Оилавий психологлар хизмати оилада келиб чиқадиган ҳар қандай низо ва зиддиятларнинг олдини олувчи, бартараф этувчи, аҳолимизга стресс вазиятларидан ўзига зиён етказмасдан чиқиб кетиш йўллари учун ўргатувчи хизматдир. Тиббиёт ходимлари инсон жисмини даволаса, психологлар унинг руҳий-психологик жиҳатдан соғломлаштиради. Афсуски, биз доим ҳам иккинчи жиҳатга эътибор қаратмаймиз. Бугун Ўзбекистонда ҳам оилавий психологлар хизмати мавжуд. Хусусий фирмалар томонидан ташкил этилган хизматлар фақат оилаларга эмас, аҳолига ҳам кўрсатиляпти.

Жамиятмизда бундай хизматларга талаб юқори. Ҳар бир вилоятда хусусий психологик хизмат кўрсатувчи фирмалар борлигининг ўзиёқ сўзимизни исботлайди. Мутахассислар ҳам етарли. Масаланинг ўзига хослиги шундаки, улардан аҳолининг кенг қатлами фойдалана олмайди. Ҳатто, ижтимоий ҳимоя ва психологик ёрдамга муҳтож бўлганлари ҳам. Чунки хизмат кўрсатиш нархлари қиммат. Шу боис хизматларни арзонлаштириш, давлат структуралари томонидан шундай хизматларни маҳаллалар учун ташкил қилиш лозим. Маҳаллада оилавий муаммоларни ҳал этиш вазияти юзага келса, албатта, психолог хизматидан фойдаланилади. Уларсиз бирон ажрим ҳолати амалга оширилмайди. Фақат жараёни ташкил этишга мақсадли ёндашиш керак, холос.

Психологлар хизмати қандай вазифани бажаради?

— Инсонга руҳий зарар бегоналардан эмас, яқинлари томо-

нидан етказилади. Боиси киши бегона одамлар билан мулоқотда чегарадан чиқмайди. Нима «мумкин» ёки «мумкин эмас»-лигини фарқлай олади, тартибли мулоқот қилади. Яқин инсонлари орасида ўзини хотиржам ҳис қилади. Ҳеч қандай чекловларсиз мулоқотда бўлади. Натижада манфаатлар тўқнашуви — зиддиятлар юзага келади. Аслида биз одамларни мана шундай зиддиятларни ечишга ўргатишимиз керак. АҚШ, Европа мамлакатлари, Янги Зеландия, Австралияда 1-синфдан бошлаб низо ва зиддиятларнинг олдини олиш назарияси ўргатилади. Болаларга 8 йўналиш бўйича ўзини жамиятда намоеън этиш тартиб-қоидалари ўқитилади: «Бировни кўрсанг, кулиб қара», «Ўзгаларни бекордан-бекорга айблама», «Ўзингни хотиржам тут». Тўғри, бу оддий нарсдек туюлади, бироқ бола 7-8 ёшлигидан бу қоидаларни билса, умрбод уни амалиётда қўллайди.

Маҳалла фаолларига психология нега керак?

— Ҳозир биз айни тажриба бўйича республикамиз маҳаллаларида мутасаддиларни ўқитиш, қайта тайёрлаш, малакасини ошириш фаолиятини йўлга қўяёғимиз. Чунки билимли одам қуролланган бўлади, у ҳар қандай вазиятда ўзини ҳимоя қила олади. Шунинг учун низо ва зиддиятларнинг олдини олиш бўйича маҳалла тизимидаги, аҳоли билан

ишлайдиган ходимларни ўқитишни бошлаёғимиз.

Психология назариясини амалиётга тўлиқ татбиқ эта оламизми?

— Бугун хусусий фирмалар кўрсатаётган психологик хизматлар ғарбона. Улар фаолиятини ғарб давтларидан нусха олиб ташкил қилган. Албатта, амалиётчи назарияга асосланади. Назария эса — ғарб адабиёти. Афсуски, улар доим ҳам бизнинг эҳтиёжларимизга тўғри келмайди. Боиси баъзи жараёнлар ўзбекиона қарашларга зид келадиган ечимларга ҳам олиб келади. Шу нуқтаи назардан, шарқона оила психологияси назарияси ва амалиётини яратишимиз керак. Миллий андозадаги оилавий психолог, унинг вазибалари, вазиятларга тақдим этадиган ечимлари, ҳолатни баҳолаш йўллари кўрсатиб беришимиз лозим. Оила психологияси илмини ўрганиш катта вақт талаб қилади. Қанча вақт, куч ва маблағ кетса ҳам биз бу ишни қилишимиз зарур. Шундагина оилавий психологик хизматлар фаолиятида самарадорликка эришамиз.

Оилавий психологлар хизмати қачон ҳар бир оилага етиб боради?

— Ихтисослашган хизматни ташкил қилиш моддий таъминот билан боғлиқ. Моддий таъминотни қидириб ёки кутиб вақт ўтказиш керак эмас. Мавжуд имкониятлардан фойдаланиб ҳаракатни бошлаш лозим. Бунинг учун, аввало, мутахассисларни оила психологиясига йўналтиришимиз шарт. Уларга эркак ва аёл, бола, катталар психологияси нималигини англата олсак, бу — биринчи ютуғимиз бўлади. Самарадорлик эса тизимли ишлашга боғлиқ. Гоя берилди, деб 1-2 ой ишлаб ташлаб қўйилса, ишда унум бўлмайди. Муаммоларни мунтазам тахлил қилиб бориш, ечимларини топиш орқали хизматлар сифатини ошириш ҳам мумкин. Яна бир нарсани ёдда тутиш керак, оила психологияси фақат зиддиятли вазиятлар билан шуғулланиш эмас. Оила психологияси бу асл ва ёлғон қадриятларни тушунтириш, уларнинг фарқли жиҳатларни кўрсатиб бериш дегани ҳамдир.

Садоқат МАХСУМОВА
суҳбатлашди.



15 октябрдан Тошкентда иситиш мавсуми бошланади.

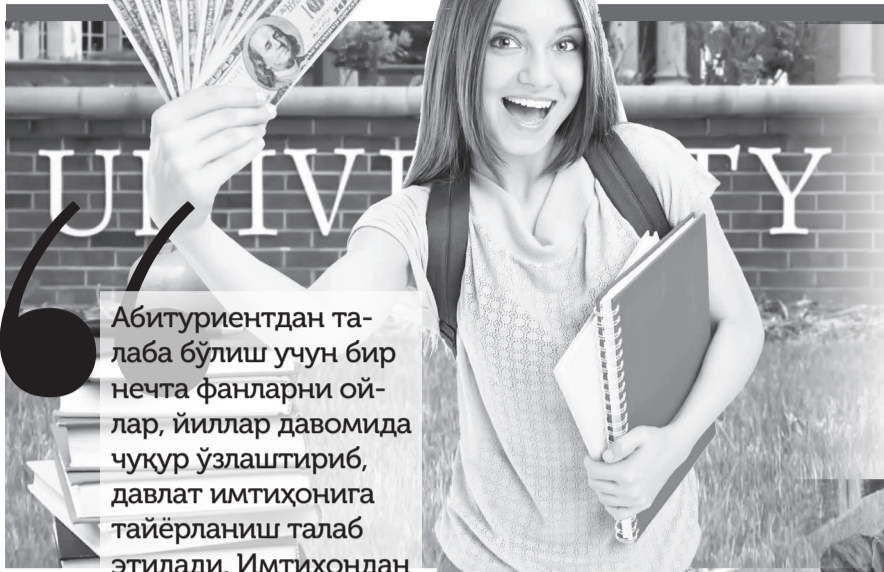

Абитуриентдан талаба бўлиш учун бир нечта фанларни ойлар, йиллар давомида чуқур ўзлаштириб, давлат имтиҳонига тайёрланиш талаб этилади. Имтиҳондан муваффақиятли ўтган билимлиларгагина бу мақом насиб қилади. Машаққат билан эришилган ютуқ қадрли, болдек тотли бўлади. Бундай ёшлар олтин даврнинг кадрини яхши англайди, ўқиб, ўрганиш ва ўз касбининг етук мутахассиси бўлишга интилади.

Аммо бугун кўпчиликнинг фикрича, талаба бўлиш учун унчалик ҳам тиришқоқлик билан ёниб-куйиб ҳаракат қилиш шарт эмасдек бўлиб қолди. Баъзилар «пули борми, тўлаб ўқийверди-да» дея енгил қарай бошлади. Хўш, ўқиш бу пулни? Нега бундай фикрлар кўпаймоқда?

Сўнгги йилларда абитуриентларга ўз хоҳишига кўра бир нечта таълим муассасасига имтиҳон топшириш учун рўйхатдан ўтиш имкони берилди. Бундан ташқари, талабалikka тавсия этилмаган бўлса, рўйхатдан ўтиш мобайнида танлаган иккинчи, учинчи, тўртинчи ёки бешинчи бакалаврият таълим йўналиши бўйича табақалаштирилган тўлов-контракт асосида ўқишга рухсат берилди. Бу кимлар учундир имконият, яна ким учундир ўқишнинг аҳамиятини тушириб юборгандек туюлди. Қанчадан-қанча ёшлар бир сумка китобни эмас, контракт қоғозини кўтариб юришга ўрганди. Бундан мақсад нима?

— Биринчи навбатда, нега бундай имкон берилётганини ўйлаб кўришимиз керак, — дейди Олий ва ўрта махсус таълим вазирлиги ахборот хизмати раҳбари Фарход Бабашев. — Аввало, бу коррупцияни камайтиришга хизмат қилади. Яъни талаба бўлиш истаги бор фуқаролар фирибгарларга, «ўқишга гаплашиб берман» деб пул сўрайдиган порахўр кимсаларга ишониб қолмайди. Аксинча, қонуний йўл билан ўзи истаган олий таълим муассасасига тўлов қилади ва ўқий олади. Контракт учун тўланган маблағ эса олий таълим муассасасининг моддий-техник базасини яхшилашга, реконструкция қилишга сарфланади. Албатта, бу йилги белгиланган контракт миқдори оммавий ахборот воситаларида эълон қилинди, бироқ мазкур миқдор ўз-ўзини таъминловчи 10 та олий таълим даргоҳларига тегиш-

«СУПЕР-КОНТРАКТ» табақаланишга сабаб бўлиб қолмайдими?



ли эмас. Улар супер-контракт учун тўланадиган суммани ихтиёрий белгилаш ҳуқуқига эга.

Билимсиз дипломлар

Шу ўринда ҳақли савол туғилади, моддий-техник базани яхшиламан деб, таълим сифати тушиб кетмайдими? Бир неча йиллардан сўнг билимсиз дипломлилар сони ортиб кетса, ким жавобгар бўлади? Олий маълумотлилар сонини ошириб, сифатини туширишдан давлатимизга нима наф?

— Хорижий давлатлар тажрибасини кузатсак, олий таълим муассасаларига киришда имтиҳон деярли йўқлигини кўришимиз мумкин, — дейди Ф.Бабашев. — Истаган пулини тўлаб, ўқийверди. Бироқ бу улارнинг таълим сифатига таъсир кўрсатмаган. Сабаби, ҳар бир олий таълим муассасасининг ўқитиш тизими, баҳолаш мезони мавжуд. Ёшлар ўқув йилининг бошиданок, топшириқлар олади, вазифаларни бажаради, маърузаларда иштирок этади. Яқуний баллари етарли бўлган тақдирдагина ўқишни давом эттира олади. Аксинча бўлса, қанча тўлов қилган бўлишидан қатъи назар, ўқишдан четлатилади. Бизда ҳам айнан шундай, яъни болани ўқиши, ўзлаштириши яхши бўлсагина бакалавриятни муваффақиятли тамомлай олади. Контракт тўлади дегани, аниқ ўқишни битириб, диплом олади дегани эмас. Бошқалардек билим олишга ҳаракат қилмаган талаба, ўқишдан четлатилса, демак бу фақат ўзининг айби билан бўлади.

«Мақсадимиз билим олиш»

Нима бўлганда ҳам бу машаққат билан талабалик мақомига эришган ёшлар онгига салбий таъсир ўтказиши мумкин. «Пулинг бўлса, қийинчилик ҳам бўлмайди» деган нотўғри хаёлларга бориши эҳтимолдан йироқ эмас. Натижада, ёшлар орасида фикрларро қарама-қаршилиқлар юзга келмаётими? Умуман, мазкур ҳолатнинг

ўқиш жараёнига таъсири қандай? Кўпчиликни ўйлантираётган ана шундай саволларга талабаларнинг фикрини сўрадик.

— 2019 йил имтиҳонларни муваффақиятли топшириб, талабалар сафига кўшилдим, — дейди Ўлмас Раҳмонов. — Курсдошларим орасида 5 нафари кўшимча контракт асосида қабул қилинган ва давлат томонидан белгиланган суммани тўлаган. Очиғи, улар бироз кечроқ ўқишни бошлагани сабабли, бошида дарсларни етказиб олишга қийналди. Аммо улар учун кўшимча дарслар ўтилди. Ўзларидаги интилиш юқорилиги боис, кўп ўтмай барча фанларни ўзлаштириб олишди. Фикримча, супер-контракт асосида талабалikka қабул қилишнинг ёмон томони йўқ. Сабаби, ҳаммамизнинг мақсадимиз бир — билим олиш. Барчамиз ўз танлаган йўлимиз ва мақсадларимиздан келиб чиқиб, ҳаракат қилмоқдамиз.

— Имтиҳонларга қанчалик тайёрлансам ҳам, юрагимдаги ҳаяжон кучлилигиданми ёки билимларим етарли бўлмадими талабалikka қабул қилинмадим, — дейди супер-контракт асосида ўқиётган талаба Фароғат Темирова. — Бундан хафа эдим, бироқ кўп ўтмай кўшимча тўлов асосида олий таълим муассасаларига қабул қилиш бошланди. Бу мен каби ёниб турган, илмга чанқоқ ёшлар учун бир имконият бўлди. Тўғри, тўлов бироз қиммат, лекин билим олиш бунга арзийди.

Ким тўлай олади?

2020-2021 ўқув йилига талабалikka тавсия этилмаган абитуриентлар 29 сентябрдан бошлаб табақалаштирилган тўлов-контракт асосида ўқиш учун ОТМга ариза беришни бошлади. Тўплаган бали кириш чизигига 4 баллдан ортиқ етмаган, лекин 56,7 дан кўп балл тўплаган абитуриентлар учун супер-контракт миқдорлари эълон қилинди. Унга кўра, энг қиммат миқдор юриспруденсия йўналиши-

да — 25 баробар, яъни 229 млн. 184 минг сўмни ташкил қилади. Тиббиёт йўналишиники 20 баробар, қолган йўналишлар 10 ва 15 баробар миқдорда белгиланган.

Шусиз ҳам камбағаллик, ишсизлик кўпайиб бораётган бугунги оғир шароитда бунча пулни ким тўлай олади? Оддий халқ биргина ойликка яшайди. Кўшимча даромад келтирадиган бизнеси ҳам, катта миқдорда маош оладиган юқори лавозими ҳам йўқ. Бироқ улар ҳам фарзандини ўқитишни истайди, болалари эса талабаликни орзу қилади. Хўш, қандай қилиб 100-200 миллион сўм тўлашлари мумкин? Бунча пулни қаердан олишади?

— Қизим бир йил китобдан бош кўтармади, Тошкент давлат педагогика университетида ўқишни жуда хоҳлаган эди, афсуски балл етмади, — дейди абитуриентнинг онаси Зоҳида Нишанова. — Супер-контракт эса жуда қиммат. Уни тўлашга кўпчиликнинг қурби етмайди. Ўзим болалар шифохонасида ҳамшира бўлиб ишлайман. Турмуш ўртоғим ҳам тиббиёт соҳаси вакили сифатида тез ёрдамда ишлайди. Ойлигимиз эҳтиёжларимизга кетади. Даромадимиз миллионлаб контракт тўлашга озлик қилади. Қизимнинг яна бир йил тайёрланиб, келаси йилги имтиҳонларни кутишдан бошқа иложи йўқ. Тўловлар бунчалик қиммат бўлмаганда, эҳтимол биз каби ота-оналарнинг ҳам фарзандлари талаба бўлишармиди?..

Афсуски, кўплаб ота-оналарнинг супер-контракт тўлашга қурби етмайди. Бундай ҳолатда улар тақдирга тан бериб, «замон бойники» деб қолаверишадими? Мазкур йўл билан талабалikka қабул қилиш жамиятимизда табақаланишга сабаб бўлиб қолмайдими?

Хулоса ўрнида

Бир неча йиллар олдин абитуриентларнинг бараварига бешта олий таълим муассасасига имтиҳон топшириш имконияти йўқ эди. Супер-контракт тўлаб ўқиш у ёқда турсин, етмаган бир бали учун кўшимча контрактга чақирилишидан умид қиларди. Ҳозир бу анча осон. Имтиҳон саволлари ҳам мактаб дарсликлари асосида, осонлаштирилган ҳолда тузилмоқда. Ёшларга қўйиладиган ягона талаб ўзлари танлаган соҳага оид билимларни эгаллаш ва келажақда юртимизга керакли кадр бўлиб етишишдир.

Ноилахон АХАТОВА,
журналист.



Ўзбекистон Журналистлари ижодий уюшмаси
аъзолигига қабул бошланди.



Мухсинбек МҮМИНОВ:

«САНЪАТКОР НАФАҚАТ ИЖРОЧИ, балки тарбиячи сифатида саҳнага чиқади»

Яхши кўшиқ тингловчи руҳига ором беради. Уни ўйлашга, мушоҳада қилишга чорлайди. Дилдан айтилган, инсоннинг ички дунёси, ҳаёт тарзига ҳамоҳанг бўлган кўшиқ кўнгилга малҳам бўлади. Шу боис ҳақиқий кўшиқни илоҳий куч-қувватга қиёслашади. Чунки унинг замирида инсон ҳаёт кечинмалари, қувонч ва шодликлари мужассам. Ўзбекистонда хизмат кўрсатган артист Мухсинбек Мўминов ижросидаги куй-кўшиқлар ана шундай кўнгилга яқин, ўзига хос сўз ва соз уйғунлигига эга.

интилишга ундади.

2000 йилда марҳум Ўзбекистон халқ ҳофизи Ўлмас Саиджонов раҳбарлигидаги Ўзбекистон давлат филармонияси қошидаги «Мумтоз» ансамблига ишга таклиф этилдим. Бу давр ижодий фаолиятимда янги қирраларни очди. Қисқа давр мобайнида «Дерман», «Билмайсизми», «Келдим яна», «Чикди санам», «Онанг борида» сингари ўнлаб элга манзур бўлган, давраларда қайта-қайта куйланиб келинаётган кўшиқлар яратдим. Албатта, бу ўз-ўзидан бўлиб қолгани йўқ. Аввало, санъатга бўлган иштиёқ, бу йўлда устозлар ўғит ва маслаҳатлари билан элнинг назарига тушдим, улар кўнгилдан жой олдим. Бу ҳар қандай санъаткор учун жуда катта бахт.

Шу боис Мухсинбек Мўминов билан суҳбатда бўлдик. Санъаткор билан кечган суҳбатимиз кўшиқчиликнинг оғриқли нуқталари, ижодкорнинг санъат оламига қадам қўйиши ва бугунги кундаги долзарб муаммолар ҳақида бўлди.

Санъат оламига нима етаклаган?

– Хануз эсимда, туман маданият уйида хизмат қилган, бир девор кўшнимиз Аҳмаджон ака Қосимовнинг доира оҳанги мени санъат остонаси сари етаклаган. Шу боис Кўқон санъат мактабида доирачилик йўналишида таҳсил олганман. Мактабни тамомлаб, Бувайда тумани маданият уйи қошидаги «Табассум» ансамблида доирачи бўлиб иш бошладим. Бу ерда буюк санъаткор, ўлмас овоз соҳиби Расулқори Мамадалиев ҳаёт мактабида тобланган сара устозлар билан ҳамжиҳат бўлиб ишлаганим мени катта санъат сари етаклади.

Турли тадбирлар, тўй-томошаларда устозлар бисотидан ўрин олган сара кўшиқларни куйлаб элнинг назарига тушдим. Бир тадбирда устоз санъаткор, Ўзбекистон булбули Таваккал Қодиров билан учрашиб қолдим. У киши мени уйига таклиф қилди ва менга «Ўхшайди-ку» кўшиғини «тортиқ» қилди. Мана шу оддий, самимий, бир пиёла чой устида бўлган учрашув мени ҳаётимга ўзгача куч-қувват, руҳият олиб кирди, ўзимга бўлган ишонччи оширди, янги ижод сари даъват этди, изланиш,

ижрочи, балки тарбиячи сифатида саҳнага чиқади. Шунчаки яратилган кўшиқларнинг умри капалакка ўхшайди.

Ака-ука ижоди ҳамоҳангми?

– Ҳар қандай тараққиёт, ривожланиш замирида ўзаро рақобат муҳим ҳисобланади. Хусусан, ижод соҳасида ҳам. Укам Яҳёбек Мўминов билан бир мақсад йўлида ҳамжиҳат бўлиб ишлаётганимиз, ижод қилаётганимизга ўн йилдан ошди. Ҳар бир масалага рақобатчи эмас, ҳамжиҳат, ҳамфикр инсон, ижодкор сифатида ёндашамиз. Ҳар кимнинг ўз овоз имкониятлари, қарашлари бор. Масалан, Яҳёбек томонидан ижро этиб келинаётган «Ўшал дамлар» кўшиғини мен яратганман. Лекин кўшиқ матни, куй оҳанги укамнинг овозига хослиги учун унга тавсия қилганман ва бу кўшиқ халқимизга манзур бўлган. Шу боис жўровозликда кўшиқ яратиш, куйлашда ҳар биримиз ўз имкониятларимиз, услубларимизга суянган ҳолда ижод қилишга ҳаракат қиламиз.

Кўшиқчиликнинг оғриқли нуқтаси нимада?

– Кўпчилик бунини фонограмма ва клипга боғлайди. Уларнинг қарашларида ҳам жон бор. Лекин бу тараққиёт амалларининг яхши томонларини инкор этмаслигимиз керак. Агар бу йўналишда ижод қилаётган санъаткор мусиқий билим ва тафаккурга эга бўлса, ундан ўринли мақсадларда фойдаланса умрбоқий клиплар яратиш мумкин. Масалан, «Ўткан кунлар» киносида ижро этилган «Ўртар» кўшиғи ёки «Тўйлар муборак» фильмидан ўрин олган кўшиқлар ана шу фильмлар руҳига мос тушгани боис ўз кадр-қимматини ҳануз йўқотмай келмоқда.

МАВЗУГА ОИД МАЪЛУМОТ:

Мухсинбек Мўминов 1968 йилда Бувайда туманидаги Бувайда қишлоғида туғилган. 2013 йилда «Ўзбекистонда хизмат кўрсатган артист», 2016 йилда аънавий ижрочилик йўналишида «Эътироф» миллий мукофоти совриндори бўлган.

Бугунги кўшиқчиликнинг оғриқли нуқталаридан бири – кўшиқ матни бир ёқда қолиб, сунъий ҳавзалар, қиммат машина, очик-сочик қизлар иштирокида ишланаётган клиплардир. Бундай салбий жиҳатларнинг олдини олиш учун ҳамжиҳатликда ишлаш керак. Омма олдида эфирга узатилган, ижро этилганидан сўнг айрилган ҳар қандай фикр ўтмас пичоққа ўхшайди.

Ижод ва иш уйғунлиги

– Айни кунда халқ ҳофизи Расулқори Мамадалиев номидаги 17-болалар мусиқа ва санъат мактабига раҳбарлик қилиб келаман. Мактабимизда 12 та йўналишда 300 нафарга яқин мусиқа ва санъатга шайдо ёшлар таҳсил олишмоқда. Мактабимиз ўқувчилари ўтган йили Белоруссиянинг Минск ҳамда Россиянинг Сочи шаҳрида аънавий ижрочилик йўналишида бўлиб ўтган халқаро танловлар ғолиблари бўлишди. Лекин ижодий изланишдан тўхтаганим йўқ. Айниқса, мақом кўшиқчилик йўналишида янги асарлар яратиш устида ижодий изланишлар олиб бораётганман. Санъат мактаби қошида ҳам устоз ва иқтидорли ёшлардан иборат «Шодиёна» мақом ансамблини ташкил қилганмиз.

Бу ҳар қунги янги истеъдод эгаси дунёга келаётгани, бошқа бири элга танилаётганини кўрсатиб турибди. Демак, ўзбек кўшиқчилик санъатининг бугуни ва эртанги кунининг муносиб издошлари бор.

Расул КАМОЛ
«Mahalla»



Ўзбек ҳужжатли фильмлари халқаро фестивалда иштирок этади.

Бемор одам дардига даво истаб, неки керак бўлса барини қилади, ундан тезроқ фориг бўлишни истайди. Тиббиётнинг турли усулларини қўллаб, муолажа олишга уринади. Самарадор саналган терапиялар орасида игна билан даволаш ҳам бор. Хўш, энг қадимги даволаш усулларидан бири — игнатерапия қандай касалликларда шифо бўлади? Уни ҳар қандай хасталиқдан халос бўлиш учун қўллаш тўғрими?

ИГНАТЕРАПИЯ

СОҒЛИҚҚА ЗИЁНМИ?

Ундан шифо топиш мумкинми?



Игнатерапия нима?

Игна билан даволаш — акупунктура усули организмнинг юмшоқ тўқималарига махсус игналар санчиб даволашдир. Муолажа Хитой, Корея, Япония халқ тиббиётида қадимдан кенг қўлланилади. Бунда гавданнинг муайян (700 га яқин) нуқталарига киритилган игналар нерв толаларини таъсирлантиради. Таъсирланиш бош ёки орқа мияга, у ердан турли аъзоларга ўтади. Периферик асаб тизими хасталиклари, уйку, моддалар алмашинувининг бузилиши, шикастланиш ва бошқалар натижасида пайдо бўладиган бўғим ва мушак касалликларига қўлланилади. Зарурат туғилганида игна санчиб даволаш билан бирга, дори-дармонлар ҳам буюрилади. Бу муолажани фақат шу соҳа мутахассисигина ўткази олади.

Инсон танасидаги фаол нуқталар ҳақида биласизми?

Инсон танасидаги ички аъзолар унинг устки соҳасидаги фаол нуқталар билан боғлиқ. Бу нуқталар орқали игна ёрдамида мияга нерв импульслари юборилади ва мия аъзоларга буйруқ беради. Маълумотларга кўра, одам танасида бундай нуқталар сони мингдан ошиқ бўлса-да, даволанишда тахминан 200 тасидан фойдаланилади. Бундай нуқталар, айниқса, бош, юз, қулоқ, қўл ва оёқ кафтларида жойлашган.

Маълум бир фаол нуқталарни қўзғатиш ички аъзолар аҳволини яхшилайди. Шунингдек, қонга эндорфин, яъни кайфиятни кўтариб, одам ўзини яхши ҳис қилишига

ёрдам берувчи модданинг ажралишини оширади. Асосийси, оғриқсизлантирувчи хусусиятга эга. Шунинг учун игнатерапиядан турли оғриқли синдромларни бартараф қилишда фойдаланилади: тананинг орқа соҳасидаги сурункали оғриқлар, бўғимлар оғриғи, бош оғриғи (мигрень), радикулит ва ҳоказо. Игнатерапиядан 15 дақиқа ўтиб, бундай оғриқлар босилади. Баъзан дарддан халос бўлиш учун 2-3 сеанснинг ўзи кифоя.

Қайси хасталиқларда асқатади?

Игнатерапия усуллари кўпгина асаб ва вегетатив хасталиқларда қўл келади. Масалан, бош оғриғи, уйку бузилиши, асабийлашиш, вегетотомир дистонияси, сурункали чарчаш синдромида самара беради. Бу муолажа асаблар зўриқиши, нерв тизимининг яллиғланиши, кўз, қулоқ оғриқлари, қонтомир, овқат ҳазм қилиш тизими, суюк-бўғим хасталиклари, моддалар алмашинуви бузилганда қўл келади. Игнатерапия организм

қувватини ошириб, ҳимоя кучини тиклайди. Шунингдек, баъзи тери ва аллергия касалликларни ҳам даволайди. Бу даво усули ортиқча вазн ҳамда алкоголизм, тамаки чекишдан халос бўлишга ҳам ёрдам беради.

Игналар фарқланадими?

Игна санчиш билан даволовчи мутахассиснинг қўл остида турли игналар бўлади. Улар нафақат ҳажми, узунлиги, балки турли хомашёдан тайёрлангани билан ҳам фарқланади. Одатда зангламайдиган темир, қумуш ва тилла игналардан фойдаланилади. Уларнинг қай бирини қўллаш беморга қўйилган ташхис ва тери таъсирчанлигига кўра белгиланади. Ҳатто, оддий зангламас металлдан тайёрланган игналар ҳам аллергия уйғотмайди ва жуда самарали. Ҳозирда организмга касаллик юқмаслиги учун бир марталик игналардан фойдаланилади.

Зиёни борми?

Игна санчиш муолажаси мутахассис томонидан бажарилиши шарт. Негаки, биологик нуқталарга нотўғри қўлланилса, артериал қон босими кескин тушиб кетиши, коллапс ҳолатларига олиб келади. Игна санчиш жойини мутахассис пайпаслаб ёки махсус мослама ёрдамида топади. Игналар маълум кетма-кетликда, турли йўналишда ва чуқурликда (5 мм дан бир неча см.гача) санчилади. Муолажа тахминан 20-30 дақиқа давом этади. Бемор ёши катта ёки ҳолсиз бўлса, муолажа вақти камайтириб борилади.

Одатда ҳафтасига 1 сеансдан 2-3 сеансгача тайинланади. Агар даволаниш яхши самара бераётган бўлса, муолажа сони камайтиради.

Эътиборли бўлинг!

Игнатерапиядан сўнг автомашина бошқаришга рухсат берилмайди. Негаки, бу муолажада организм бўшашиб, одамни уйку босади. Муолажадан сўнг дарҳол совуқ сув ичиш, овқатланиш, оғир юк кўтариш мумкин эмас. Игна муолажалар олиш даврида парҳезлар тутиш ҳам маън этилади. Шу билан бирга, муолажага келишдан олдин тўйиб овқатланмаслик кераклигини ҳам ёдда тутинг.

Қай ҳолатда тавсия этилмайди?

Сурункали-юқумли (туберкулез) сил касалликлари, иситма чиққан ҳолатда, оғир касалликлар, депрессия ҳолатидан кейин кучсизланиб қолган организм, уч ёшга тўлмаган болалар ва етмиш ёшдан ошган кексаларда игнатерапия ўтказиш хавфлидир. Шунингдек, оғир жисмоний меҳнатдан сўнг, югурганда, қайноқ ванна қабул қилгандан сўнг, кучли алкоголь таъсирида қўллаш мумкин эмас.

Ножўя таъсири ҳам борми?

Ҳар нарсанинг икки томони бўлгани каби игнани санчиб даволашнинг ножўя таъсири ҳам бор. Одатда игна билан даволаш муолажасидан сўнг беморда енгил бош айланиши, кучсиз бош оғриғи кузатилади.

Игнатерапия касалликни даволашдаги энг биринчи усул эмас, қўшимча даво усулидек қабул қилинади. Шу боис игна билан даволаш соғлиқ билан боғлиқ барча муаммоларни ҳал қилади, деб ҳисоблаш нотўғри. Мазкур усулни қўлламоқчи бўлсангиз, албатта, соҳа мутахассисига учрашингиз ва махсус клиникага мурожаат қилишингиз зарур.

Марҳабо ОХУНОВА,
олий тоифали шифокор,
физиотерапевт.



АҚШ Ўзбекистонга COVIDга қарши курашиш учун тиббий жиҳозлар етказиб берди.

КОРОНАВИРУС

билан гриппнинг фарқли аломатларини биласизми?

Одатда грипп куз-қиш фаслида кўп кузатилади. Бу йил унинг сафига коронавирус пандемияси ҳам қўшилди. Эътибор берган бўлсангиз одамлар кейинги пайтда корона-вирус билан гриппнинг фарқини унчалик сезмай қоляпти. Қизиғи, ҳар иккисидан бир-бирига ўхшаш аломатлар кузатилмоқда. Ҳўш, коронавирус билан гриппнинг қандай фарқи бор? Уларни бир-биридан қандай ажратиб олиш мумкин? Коронавирус ёки гриппда турли антибиотикларни қабул қилиш қанчалик тўғри?



Соғлиқни сақлаш вазирлиги ҳузуридаги Коронавирусга қарши курашиш штаби аъзоси, тиббиёт фанлари номзоди Севара УБАЙДУЛЛЕВА ана шундай долзарб саволларга жавоб берди.

– Коронавирус билан гриппни бир-биридан ажратувчи бир нечта белгилари бор. Жумладан, касалланган бемор билан мулоқотда бўлсангиз, грипп касаллигининг яширин даври 5-7 кун, коронавирუსнинг яширин даври эса 2-14 кун. Икки касаллик ҳам тумов, кўз ёшланиши, бурун оқиши, акса уриш, тана ҳароратининг кўтарилиши билан кечади.

Лекин грипп касаллигида умумий белгилар 1-3 кунгача бўлади. Енгил даражасида тана ҳароратининг 38 С дан юқори бўлиши бир марта кузатилади, 3-кундан бошлаб бемор аҳволи яхшиланишни бошлайди. Гриппнинг оғир кечувида касаллик бронхлар ва ўпкаларни жароҳатлаган бўлса, унда грипп оқибатида кузатиладиган тана ҳарорати 5 кундан ортиқ ҳам 38 С дан юқори бўлиши мумкин, ундан кўп муддат кузатилмайди. Гриппда йўтал биринчи 3-4 кун қуруқ, сўнгра эса балғамли бўлади. Шу боис даволашда асосий эътибор балғамни парчалаш ёки кўчиришга қаратилади.

Гриппдаги пневмонияда ўпканинг яллиғланиши касалликнинг реабилитация жараёнида қайта тикланиши мумкин. Касаллик фақат юқори ва пастки нафас йўллари зарарлайди. Лекин асаб тизимининг жароҳатланиши кузатилмайди.

Коронавирус касаллигида эса умумий белгилар 1-3 кун кузатилади, тана ҳарорати енгил кечувида 38 С даражага бир марта кўтарилади. Сўнгра 37 даражада бўлади. Енгил кечувида тўғри давони сақлаган ҳолда олиб борилса, бемор аҳволи касалликнинг 5-7 кунларида яхшиланиб боради. Касалликнинг оғир кечувида эса 8-кундан бошлаб тана ҳарорати 39-40 даражагача кўтарилади. Умумий ҳолсизлик кучаяди, қуруқ йўтал зўраяди, нафас етиш-

мовчилиги, яъни ҳансираш ҳам кучаяди. Коронавирусда йўтал балғамсиз бўлади ва у касалликни кечувида боғлиқ ҳолда 2-3 ҳафтадан 1,5 ойгача кузатилиши мумкин.

Коронавирусдаги йўтални даволашда кўпроқ нафас машқларини ўтказиб, алвеолаларнинг фаолиятини тўлиқ таъминлаш билан организмнинг тўқима ва ҳужайраларига кислород таъминотини тиклашга қаратилган бўлади. Касалликнинг оғир ва ўта оғир кечувида ўпкалар интерстицияси, алвеолаларининг фиброз тўқима билан қопланиши ойлар давомида тикланиши ёки маълум қисми умуман тикланмаслиги ҳам мумкин.

Коронавирус касаллигида инсон организмнинг бир неча аъзолари (нафас ва юрак-қон томир тизими аъзолари, ошқозон-ичак, буйрак, эндокрин безлар ҳамда марказий ва периферик асаб тизимлари касалликлари) жароҳатланади. Айниқса, асаб тизими ва руҳиятнинг зарарланиши кузатилади.

Коронавирус ёки гриппда турли антибиотикларни қабул қилиш қанчалик тўғри?

– Бу нотўғри. Гриппда ҳам, коронавируста ҳам касаллик қақрувчиси вирусдир. Бу икки касалликда ҳасталикнинг бошланишидан антибиотикларни қабул қилиш икки касалликнинг ҳам асоратланишини келтириб чиқаради.

Антибиотиклар ҳеч қачон вирусларга таъсир қилмаган, уларнинг таъсирида организм учун керакли



бўлган микроорганизмлар ҳалок бўлади. Шунингдек, қонда керакли микроэлементлар парчланишини ва организмдан чиқиб кетишини кучайтиради. Бу эса, ўз навбатида, инсон организмда иммунтанқис ҳолатни келтириб чиқаради ва организмга кўшимча бошқа инфекциялар қўшилган ҳолда юқумли касалликлар ривожланишига олиб келади.



Меъёр ва тартиблари борми?

– Албатта, антибиотиклар тартиб билан ўз ўрнида қўлланилиши керак. Антибиотикларни тавсия қилиш учун инсон организмнинг суоқликларидан бактериологик экмага топширилади. Унинг натижасида ўсиб чиқадиган инфекцияга қарши таъсир этувчи антибиотик тури белгиланганига қараб, антибиотикларнинг аниқ бирини тавсия қилиш мақсадга мувофиқдир.

Бактериологик экмалар жавобининг чиқиши 4-5 кунни ташкил қилади. Ушбу даврга қадар Соғлиқни сақлаш вазирлигининг ҳар бир касалликда эмперик ҳолатда биринчи 3-5 кунга тавсия этиладиган антибиотиклар рўйхати мавжуд. Уларни бирламчи тавсия этган ҳолда, кейин эса айнан бактериологик экма жавобига асосан мақсадли антибиотиклар тавсия қилиниши инфекцияга тўғридан-тўғри даво чораси ҳисобланади.

Шу ўринда грипп ёки коронавируста касалликларида қачондан бошлаб антибиотикларни қабул қилиш керак, деган савол туғилиши табиий. Агарда касалликнинг ўткир даври 5-7 кун ўтганидан сўнг яна қайта иситма кўтарилса, қонда лейкоцитоз ва с-реактив оқсилнинг юқорилиги кузатилса ёки бактериологик экмада бактериялар ўсиб чиқсагина антибиотикларни тавсия этиш мақсадга мувофиқ ҳисобланади.

Ўпкани компьютер томограммаси қилиш қанчалик муҳим?

– Коронавирусда гумон қилинганлар касаллик аломатларининг биринчи кунидан ўз оилавий шифокорларига мурожаат қилишлари керак. Шифокор-

лар беморнинг шикоятини, умумий кўруви, эпидемиологик анамнезидан келиб чиққан ҳолда касалликни тасдиқлаш учун кўшимча текширувлар буюради.

Мультиспирал компьютер томограммасига келсак, шуни унутмаслигимиз керакки, бу инсон организмга қандайдир миқдорда бўлса ҳам нурланиш беради. Нурланиш дозаси назорат этилади, лекин қайта-қайта МСКТга тушиш ҳам хавфли. Бундай ҳолатларда нурланиш кўпаяди, имкон қадар МСКТга қайта тушиш учун орада камида икки ой ўтиши лозим.

Коронавирус ўпкани жароҳатлашни касалликнинг илк кунларидан бошлайди. Ташхис қўйиш учун касалликнинг биринчи кунларида МСКТни ўтказиш мумкин. Лекин бу жараёнда ҳали касалликнинг илк кунлари бўлгани боис, ўпканинг фиброз жароҳатланиши кузатилмаган бўлади. Фақат вирусли яллиғланиш жараёни намоён бўлади, холос. Кўпгина юртдошларимиз шифокорга мурожаат этмасданок касалликнинг илк кунларида МСКТдан ўзлари мустақил ўтадилар, МСКТда фиброз жароҳатланиш деган ёзувни кўрмайдилар ва менда жароҳатланиш йўқ экан, деган янглиш фикр билан, ҳатто, шифокорга ҳам бормай қўяди ва ўз иммунитетим билан тузалиб кетаман, деган хомхаёл билан даволанмайдилар ҳам.

Коронавирус шунчалик айёр вируски, у биринчи 5-7 кун шамоллаш аломатини олади, шу даврда унчалик кучли белгиларни юзага чиқармайди, тана ҳарорати бир ёки икки марта 38 даражадан юқори бўлади, бир ёки 2-3 кун диарей кузатилади, 4-, 5-, 6-кунлари инсонда касаллик аломатлари тузалаётгандек бўлади. Айнан 7-10 кунларда яширин аутоиммун жараён бошланади. Унда йўтал пайдо бўлиб, кун сайин кучайиб боради, ҳансираш қўшилади, баъзиларда бирдангина тана ҳарорати 39 ва 40 даражагача кўтарилмоқда, ҳолсизлик ва мушаклар, бўғимлардаги оғриқлар кучаяди. Шундай ҳолатда МСКТ текшируви жуда муҳим.

Кўриб турибсизки, касалликнинг айнан 7-10 кунларида ўпкада фиброз жароҳатланишлар кўринар экан. Шу боис МСКТга касалликни биринчи аломатлари пайдо бўлган даврда бориб, ҳам маблағ кетказиб, ҳам вақтнинг кетказиб, кейин эса янглиш ҳулосалар билан ўз аҳволингизни ёмонлаштирманг. Касалликнинг биринчи аломатлари бошланиши билан оилавий шифокорингизга мурожаат этинг, уларнинг тавсияларига кўра, ўз вақтида дори воситаларини қабул қилинг, текширувлардан ўтинг.

Рустам ЮСУПОВ
«Mahalla»

Соғлиқни сақлаш вазирлиги
Жамоатчилик билан алоқалар
бўлими ҳамкорлигида тайёрланди.



Тошкентда Корея технологиялари бўйича COVIDга тест топшириш лабораторияси иш бошлади.

Бугунги

ОТИНОЙИ қандай бўлиши керак?

Анбар Отин, Жаҳон Отин Увайсий, Зебунисо, Нодирабегимлар зукко аёллар бўлишган. Улар дин, дунё, сиёсат ва маданият соҳасида маърифатли отинлар бўлиб, замонасининг аёл-қизларига фикҳий, ижтимоий масалада йўл-йўриқ кўрсатишган. Нодираи давроннинг етук билимга эга экани унинг асарларини ўқиганимизда яққол кўзга ташланади.

Бугунги кунда мамлакатимизда барча соҳалар қатори диний жабҳада улкан ўзгаришлар амалга оширилмоқда. Аҳолининг диний-маърифий савиясини ошириш, бидъат ва хурофотларга барҳам бериш, қалбларга соғлом исломий ақидани сингдиришга аҳамият берилмоқда. Шу боис бу жараёнда диний соҳа ходимлари ҳам фаол иштирок этишлари лозим.

Шуни унутмаслик керакки, отинойилар масъулиятли вази-фани тирикчилик манбаига айлантириб олмаслиги керак. Улар зиммасида маърака ё эҳсонларда икки оғиз дуо қилиш эмас, балки дин ва жамият равнақи учун холис хизмат қилиш бор. Бугунги отинойидан диний ва дунёвий илмларни эгаллаш, янгиликлардан хабардор, ўз тарихини яхши билган, катта тажрибага эга, фидокор, халқпарвар бўлиш талаб этилади.

Афсуски, нафақага чиқиб зерикиб қолган ҳам, ҳаётдан аламзада аёл ҳам муқаддас динимизни ўрганмасдан отинойиликка талабгор бўлмоқда. Отинойиликка бу тарзда бирёқлама ёндашиш дин ривожини ва жамият тараққиётига



хизмат қилмайди.

Кечагина турли бидъат ва хурофотларни эл орасида ёйиб юриб, бугун давраларнинг тўрида «отин» бўлиб ўтирганлар ҳам орамизда йўқ эмас. Отинойи зиммасидаги масъулият биргина рўмол, гўзал қофиядош дуо ёки нотиклик санъати билан сўзлаш эмас, балки хотин-қизларнинг эътиқодини тўғри шакллантиришдир. Бунинг учун отинларимиз Ислום тарихидан яхши хабардор бўлиб, саҳобия оналаримизнинг ҳаётларини чуқур билишлари керак.

Малака ошириш курслари ташкил этилди

Отинойиларнинг билимлари имтиҳон қилиб кўрилганда, аксариятининг билим савияси пастлиги сезилиб қолди. Уларнинг билим ва тажрибаларини ошириш мақсадида малака ошириш курслари ташкил этилди. Бугунги отинойи нафс ба-

лосидан, илмсизликдан узоқ бўлиши, диний-маърифий тизимга доир қабул қилинаётган қарорлардан, янгиликлардан хабардор бўлиши лозим. Отинойи ўзи ўрганмаса – ўргатолмайдди, ўргатолмади – фаолият юритолмайди.

Отинойилар нималарни билиши керак

Отинойиларнинг диний-маърифий билим ва кўникмаларини шакллантиришда уларнинг қироат илмидан хабардорлигига, сура ва оятларни тажвид қоидалари билан ўқишига эътибор бериш керак. Отинойилар тўғри эътиқодни шакллантириши ширк ва бидъат амаллардан воз кечиши зарур. Шунингдек, урф-одатларни эътиқодий масалалар билан аралаштирмаслиги лозим.

Бундан ташқари, отинойилар фарз, вожиб, суннат, мустаҳаб, мубох, макрух ва бошқа амаллар ҳақида тўлиқ маълумотга эга бўлиши керак. Ислום ва пайғамбарлар тарихини ҳам ўрганиши зарур. Суннат, урф-одат ва бидъат маросимларни бир-биридан ажрата билиш ҳам отинойиларнинг асосий вазифаларидан биридир.

Улар диний маънавий-маърифий ислохотлардан хабардор бўлиши, нотиклик маҳоратини ошириши ҳамда замон билан ҳам ҳамнафас яшаши керак. Энг муҳими, мутолаа билан доимий шуғулланиши лозим.

Хулоса қилиб айтганда, отинойи кенг диний ва дунёвий билимларга эга бўлсагина инсонларга маърифат улаша олади.

Зилола СУЯРОВА,
Тошкент ислом институти
талаба-қизлар билан ишлаш
бўйича услубчи.

МЕНДА САВОЛ БОР...

Ақиқа гўштини тарқатиш мумкинми?



– Фарзандимизга ақиқа қилмоқчи эдик, лекин меҳмон кутишга шароитимиз йўқ. Шу ақиқани қай тарзда ўтказсак бўлади? Уйдан ташқарида қўй сўйиб, гўштини тарқатса ҳам бўлади-ми?

ҚОДИР ТЕМИРОВ.
Наманган вилояти.

Муҳаммад Айюб ҲОМИДОВ,
Ўзбекистон мусулмонлари
идораси матбуот котиби.

– Албатта, бир фарзанднинг дунёга келиши катта ҳодиса. Фақат доимий такрорланиб тургани учун унча аҳамият берилмайди, холос. Мусулмонлар орасига янги бир аъзонинг қўшилиши, унинг онасининг соғ қолиши шарафига Аллоҳ таолога ҳар қанча шукр қилинса, ҳар қанча хайри-садақа қилинса, шунча оз. Баъзи ҳолатларда одамлар бу муносабат ила ҳаддан ошиб дабдабага йўл қўймасликлари учун шариатда ақиқага нима қилиниши ва қай миқдорда бўлиши ҳам кўрсатиб қўйилган.

Ақиқага сўйилган хайвоннинг гўшти фақир-мискинларга тарқатиб берилса, мақсадга мувофиқ бўлади. Шунингдек, у гўшдан қўни-қўшни ва дояга ҳам берилса бўлади. Ақиқа фарзанд туғилганининг еттинчи куни қилинади. Агар еттинчи куни имкони бўлмаса, ўн тўртинчи ёки йигирма биринчи куни қилинади. Агар у кунлари имкони бўлмаса, имконини топганда қилаверади.

Уйга меҳмон чақиришга имкон бўлмаса, ақиқа гўшtidан фақирларга тарқатилса ҳам бўлади. Валлоҳу аълам!

ҲАДИС ИЛМИДАН

Ўзгага ёрдамлашиш – ўзига ёрдам қилиш демак

Абу Хурайра розияллоху анхундан ривоят қилинади: «Набий саллоллоху алайҳи ва саллам: «Ким бир мўминдан бу дунё машаққатларидан бир машаққатни аритса, Аллоҳ таоло ундан қиёмат куни машаққатларидан бирини аритади», дедилар».

Бу дунёда одамларнинг бошига тез-тез турли ғам-ғусса, қийинчилик ва машаққатлар тушиб туради. Бошига машаққат тушган одам дарҳол ўз яқинларидан ёрдам кутади. Чунки банданинг бир ўзи машаққатга қарши туриши осон эмас. Шунинг учун ҳам динимиз инсонларни бир-биримизга кўмакчи бўлиб яшашига чақиради.

Лекин баъзида бировларнинг бошига машаққат тушиб қолса, одамлар ундан ўзини олиб қочади, унга ёрдамчи бўлишни хоҳламайдди. Аксинча амалдор одам атрофида ўралашади. Бу – беш кунлик дунёнинг матоҳига учган кимсаларнинг ишидир. Ҳақиқий мўмин биродарининг бошига тушган машаққатни аритишга ҳаракат қилади. Шу билан бирга, қиёмат куни ўз бошига тушадиган бир машаққатни аритган бўлади.

Халққа яхшилик қилишимиз нафақат улар учун фойда, балки ўзимизнинг икки дунё саодатига эришишимизга восита бўлади.

Имом Бухорий халқаро илмий-тадқиқот маркази
Анқара университети билан ҳамкорлик қилади.

ҚИЛ УСТИДА турган муваққат битим

Россия воситачилигида эришилган муваққат сулҳ битимига қарамай, Тоғли Қорабоғда вазият танглигича қолмоқда. Вақтинчалик ярашув Тоғли Қорабоғда 10 октябрь куни маҳаллий вақт билан соат 12:00 дан бошлаб кучга кирди. Мазкур битим доирасида томонларнинг бир-бирлари билан асирлар ва жасадларни айирбошлашлари мумкин бўлиши айтилган.

Тоғли Қорабоғдаги муваққат сулҳга президент Владимир Путин даъвати ва Россия воситачилигида эришилди. Аммо рақиб томонларнинг сўнгги баёнотларига таянганда, Тоғли Қорабоғда жанглар ҳануз давом этмоқда.

Жасадлар ва асирлар ҳали ҳам айирбошланмаган – Россия воситачилигида эришилган муваққат сулҳдан тўрт кун ўтиб, Халқаро Қизил Хоч ташкилоти ана шундай баёнот билан чиқди.

Сулҳни ким бузди?

Вақтинчалик ярашувга оид битим шанба куни кучга кирди, аммо бор-йўғи бир неча соат ўтмай бузилди, Озарбайжон ва Арманистон бунда яна бир-бирларини айблаб чиқишди. Озарбайжон томони маълумотида кўра, арман кучлари томонидан Ганжадаги хонадоннинг ракета ҳужумига тутилиши «уруш жинояти»дир. Ҳодиса якшанба куни юз берди. Ракета ҳужуми камида 10 кишининг умрига зомин бўлди. Арманистоннинг баён қилишича, фақат Озарбайжоннинг ҳужумига жавоб берган, холос.

Ганжа – аҳолиси сони бўйича Озарбайжоннинг иккинчи йирик шаҳри бўлади, у жабҳа чизигидан 60 километр узоқликда жойлашган. Бу расмий Боку томонидан нафақат Арманистон билан ўт очишни тўхтатиш борасида эришилган келишув мажбуриятларининг қўпол бузилиши, балки ҳарбий жиноят, шунингдек, халқаро террор Акти деб баҳоланди. Тасаввур қилинг, Ганжа жангвор ҳаракатлар ҳудудидан 60 чақирим узоқликда ва бу зиддиятга умуман алоқадор эмас.

Шаҳарга биринчи снаряд шу йилнинг 4 октябрида келиб тушган. Ўшанда бир киши ҳалок бўлган ва 30 киши яраланган. Озарбайжоннинг Миналарга қарши кураш бўйича миллий агентлиги 11 октябрь куни бошқа шаҳар ва қишлоқларнинг ҳам ўққа тутилгани ҳақида хабар берган.

Озод қилинган ерлар тақдири нима бўлади?

Жавоб ҳаракатлари оқибатида Озарбайжон армияси ҳужумга ўтиб,

қатор ҳудудларни қайтариб олди. Озарбайжон президенти Тоғли Қорабоғни жаннатга айлантирилиши ҳақида маълум қилди. Давлат раҳбари бу ҳақда ижтимоий тармоқдаги аккаунтида хабар берди. «Биз истилодан озод этилган ерлардаги шаҳарларда бунёдкорлик ишларини амалга оширамиз, бу жойларни жаннатга айлантирамиз», деб ёзган жумладан президент. Илҳом Алиевнинг айтишича, Тоғли Қорабоғ ҳудудига ҳаёт қайтиши, Озарбайжон фуқаролари эса бу ерларда муносиб турмуш кечирishi керак.

2016 йил апрелида ҳам арман армиясининг ҳужумига жавобан Озарбайжон ўзининг қатор ҳудудларини озод қилди. Ўша кезларда расмий Боку озод қилинган ҳудудларни қайта тиклади ва бу ҳудудлар эгаларини ўз уйларига қайтаришни ташкиллаштирди. Ҳозир бу аҳоли пунктлари ўзининг юксак инфратузилмалари билан фарқ қилади. Сўнгги ҳарбий ҳаракатлар натижасида озар армияси Озарбайжоннинг Жебраил туманини, Физулий туманининг асосий қисмини, Хадрут посёлкасини, Тертер туманининг Суговушан, Талиш, Сайли қишлоқларини ва Қорабоғ минтақасининг шимолида жойлашган Муров стратегик муҳим балансидини озод қилди.

Буёғи нима бўлади?

Озарбайжон Республикаси Президенти Илҳом Алиев ўз чиқишида мамлакат позициясини очик баён қилди. Президент қайд этганидек, сўнгги 30 йил ичида бу қадар кенг миқёсдаги ҳарбий операциялар юз бермаган. Шунинг учун ҳаммаси арман томонига боғлиқ. Энг аввало, у ярашувга амал қиладими? Ҳозирданок маълумотлар борки, арман томони келишувга рияз қилмаяпти. Давлат раҳбари Илҳом Алиев музокаралар столи атрофида Арманистон томонидан конструктив ёндашувни кўришимиз керак, музокаралар жараёнидан бошқа мақсадларда фойданмасликларига ишонч ҳосил қилишимиз, ифвогарона ҳаракатлардан, баёнотлардан тийилишлари керак, дея баёнот берди.



Абдували САЙБНАЗАРОВ,
сиёсий шарҳловчи.



Озарбайжон позицияси ўзгаришсиз. Боку ушбу масала тарихий адолат асосида ечилиши керак, деб ҳисобламоқда. Бутун дунё ва халқаро ташкилотлар тан оладик, Озарбайжоннинг Тоғли Қорабоғ минтақаси ва унинг атрофидаги 7 та ҳудуд Арманистон томонидан босиб олинган. Қорабоғ – қадимий озарбайжон ери, барча тарихий ҳужжатлар, қадимий ёдгорликлар буни исботлайди. Арман кўшинлари минтақадан олиб чиқилган тақдирда икки халқ ўртасида кўшма ҳаёт тикланади, Арманистон ва Озарбайжон чегаралари очилади, савдо-сотик бошланади. Шундан кейин одамлар бир-бири билан алоқа қилади, минтақада тинчлик ўрнатилади. Бу Озарбайжон позицияси, бу халқаро воситачилар, ҳамраислар муносабати. Арманистон буни қабул қилса, мамлакат фуқароларининг иқтисодий ва молиявий аҳволи яхшиланади.

Уруш даҳшатлари Озарбайжон ҳудудида бормоқда. Арман агрессияси оқибатида Озарбайжонга бир неча юз миллиард доллар миқдоридан зарар етказилди ва ҳозирги вақтда бу зарар ўсишда давом этмоқда. Тан олинмаган Тоғли Қорабоғ тузилмаси ва Арманистон ҳам бундан мустасно эмас. Умид қиламиз, Арманистон ҳам Москвадаги охириги келишувга рияз қилади. Бу шубҳасиз, Жанубий Кавказ тинчлиги ва барқарорлигига хизмат қилади.

Туркия ва Россия позицияси

Айрим таҳлилчилар фикрича, тарафкашлик давом этаверса, Тоғли Қорабоғ можароси катта урушга айланиб кетиши ва унга Россия ҳамда Туркиянинг жалб этилиши эҳтимоли ҳақида гапиришмоқда. Бу

фикрга кўшилиб бўлмайди. Гарчи Арманистон Россиянинг иттифоқчиси саналса-да, Озарбайжон ҳам катта стратегик шерик. Айнан томонларни яраштира оладиган ягона куч. Туркиянинг Озарбайжонда манфаатлари бўлса-да, Арманистон билан тарихий адовати туфайли томонларни муроасага келтира олмайди. Тўғри, Арманистонда Россиянинг 102-сонли ҳарбий базаси жойлашган. Ҳамкорликда ҳаводан мудофаа тизимига ҳам эгалар. Аммо Озарбайжон Арманистонга ҳужум қилган тақдирдагина Россия Ереванни ҳимоя қилиши мумкин. Чунки Коллектив Хавфсизлик Шартномаси ташкилоти жиддий низолар ичида қолган аъзо давлатга кўмакка келиш, у ерга ўзининг тинчликни сақлаш кучларини юбориш ҳуқуқига эга саналади. Аммо жанглар ҳозир фақат Тоғли Қорабоғда бораётгани боис, Россия етакчилигидаги мазкур ташкилотнинг ҳам унга аралашшига расман ҳаққи бўлмайди. Чунки халқаро ҳамжамият Тоғли Қорабоғ ва 7 та босиб олинган туманни Озарбайжон ҳудуди деб билади. Москва ва Ереван 2017 йилда Арманистон ва Россия Куролли кучларининг бирлашган гуруҳини тузиш ҳақида келишувга келишган, битим ҳар икки томондан расман имзоланган.

Ереван Тоғли Қорабоғ Республикасини алоҳида давлат ёки ўз ҳудуди, деб расман тан олмайди. Бу галги Тоғли Қорабоғ можаросида Туркия Озарбайжонни расман, янада ошкора ва кучлироқ қўллаб келаётгани таҳлилчилар томонидан алоҳида қайд этилаётгани ҳам бор гап. Аммо Туркиянинг қўллови қардошлик нуқтаи назаридан ва ҳарбий-техникавий кўринишда бўлиши мумкин холос.



Жаҳон савдо ташкилотига илк бор аёл киши раҳбарлик қиладиган бўлди.

ҚИШКИ СПОРТ

турлари қачон ривожланади?

Мустақилликдан сўнг Ўзбекистон байроғини илк бор баланд кўтариб, дунёга танитган Лина Черязова қишки спорт турининг фристайл йўналишида чемпион бўлган. Ушанда кўпчилик «Қишки спорт турларида Ўзбекистон пешқадамлик қилади, бу спорт турлари оммалашади» деб ўйлаган эди. Чунки Ўрта Осиёда ягона «Алпомиш» муз саройи, Хоккей жамоаси ҳам фақат бизда мавжуд эди-да.

Минг афсуски, вазият биз ўйлагандек бўлмади. Лина Черязова ёққан машғала вақт ўтиб сўнди, муз саройи эса савдо марказига айлантирилди. Гўё ҳаммаси шу билан тугагандек бўлди.

Шукрки, сўнгги йилларда қишки спорт турларига бўлган қизиқиш ва эътибор кучайди. Машғаладан яна нур тарала бошлади, гўё. Янги муз саройлари қад рўстлади. «Хумо» аренасининг бунёд бўлиши бунинг исботидир. Бирок энг катта қадам жорий йил 4 февралда давлатимиз раҳбари томонидан «Қишки спорт турларини ривожлантириш чоратadbирлари тўғрисида»ги қарорнинг имзоланиши бўлди.

Ўзбекистонда қишки спорт турларини 2020-2023 йилларда ривожлантириш Дастури белгилаб берилди. Ушбу қарор ва дастурда белгиланган топшириқ ва кўрсатмаларга мувофиқ, спортнинг мураккаб ва ўзига хос бўлган қишки турларини ривожлантиришга замин яратди. Мазкур қарор ва дастур спортнинг бу турини оммалаштиришга, янги, ёниб турган спортчиларни тайёрлаш ва юртимиз байроғини халқаро мусобақаларда баланд кўтарилишига хизмат қилиши лозим эди. Орадан тўққиз ой ўтди, аммо...

Кўпчиликни «Қарорда белгиланган ишлар амалга оширилдимми ёки фақат қоғозда қолиб кетдимми?», деган савол қийнамоқда. Боиси, пандемия туфайли бу йил кўплаб қарорлар амалга ошмай, режалар бажарилмай қолди. Мазкур ҳолат бўйича Спортнинг қишки ва мураккаб техник турлари бўйича Республика олий спорт маҳорати мактаби директори Азимжон ЮСУПОВ билан суҳбатлашдик.



Муаммо ва камчиликлар бисёр

— Мамлакатимиздаги эпидемиологик ҳолат қишки спорт турларини ривожлантиришга тўсиқ бўлаётган муаммоларни бартараф этишни кечикишига сабаб бўлди, — дейди Азимжон ЮСУПОВ. — Масалан, биргина фристайл бўлимида тренерлар контингенти мавжуд эмаслиги натижасида биронта спортчи ушбу спорт тури билан шуғулланмайди. «Ёш лочин» Республика ихтисослаштирилган олимпия захиралари болалар ва ўсмирлар спорт мактаби эса ўз фаолиятини тўхтатган. Спортнинг қишки ва мураккаб техник спорт турларига мўлжалланган ўз спорт иншоотларига эга бўлмаганлигимиз боис, «Чимён оромгоҳи», «Янгиобод – Чотқол жавоҳири» масъулияти чекланган жамияти, «12 Ключей» тоғ чанғиси спорти ҳаваскорлар клубининг спорт объектларидан, «Айс Авеню» ва «NEXT» муз қопламали ностандарт ёпиқ спорт ареналаридан қишки мавсумда ижара шартномаси асосида фойдаланиб келинмоқда.

Шунга қарамай, имкониятдан келиб чиқиб мазкур спортни ривожлантиришга ҳаракат қилмоқдамиз. Мактабимизда спортнинг тоғ чанғиси, сноуборд, фристайл, конькида фигурали учини, шорт-трек, хоккей каби турлари бўйича бўлимлар мавжуд. Биргина тоғ чанғиси спорти бўлимида 53 нафар спортчига 8 нафар тренер, сноуборд бўлимида 22 нафар спортчига 2 нафар тренер, конькида фигурали учини бўлимида 23 нафар спортчига 4 нафар тренер ўқув-машғулотларини олиб боришмоқда. Бўстонлиқ туманидаги Чимён қишлоғида жойлашган иккита дор йўли ҳамда чанғида учини трассасини тегишли ҳудуди билан биргаликда мактабимиз тасарруфига ўтказилди.

Халқаро гран-при нега ўтказилмади?

Қишки спорт турларини ривожлантириш биргина спорт мактаби олдидаги вазифа эмас. Бунга Жисмоний тарбия ва спорт вазирлиги, шунингдек Қишки спорт турлари ассоциацияси ҳам бирдек масъул.

— Қарор имзоланганда хурсанд бўлган эдик, боиси қишки спорт турлари орқали ҳам халқаро ареналарни забт этиш, шоҳсупани эгаллаш мумкин, — дейди Қишки спорт турлари ассоциацияси бош котиби Артём Князов. — Пандемия сабабли кўп ишлар амалга ошмай қолганини биламиз. Шулардан бири халқаро гран-при мусобақаси бўлиб, Ўрта Осиёда илк бор Ўзбекистонда ўтказилиши керак эди. Афсуски, сентябрь ойида ўтказилиши мўлжалланган ва 36 меҳмон давлат вакиллари кутилаётган тadbир эпидемиологик ҳолат сабабли қолдирилди. Бу нафақат спорт, балки туризмни ривожлантиришга ҳам туртки бўлиши мумкин эди.

Айтиш лозимки, биз қишки спорт турлари бўйича бирорта мусобақани ўтказиб юбормаганмиз ва ҳаммасида муносиб қатнашиб келмоқдамиз. Бироқ пухта тайёргарлик кўриш учун бизда етарли шароит йўқ. Қишки спорт турини ўрганадан деган болаларни бизга олиб келишади. Биз боланинг қобилятини, ҳаракатларини кўришимиз керак. Шундан сўнг машғулотлар ўтказишни бошлаймиз. Бироқ машғулотлар учун жой йўқ. Боридан эса бепул фойдалана олмаймиз.

Шароит масаласи бугун оғриқли нуқта бўлиб қолмоқда. Сабаби муз устида ўтказиладиган машғулотларга жиддий эътибор берилиши лозим. Оғизни тўлдириб «Мана бизда «Хумо» аренаси бор» деймизу ёш спортчиларнинг фойдаланиши учун тўлов сўраймиз. Майли, бу ҳам бизнесдир, эҳтимол. Лекин ўзаро келишган ҳолда, бир неча соатни юртимиз келажаги эгаларини етиштиришга ажратсак яхши бўларди. Аниқроғи, шу юрт тупроғида униб-ўсаётган, мамлакатимиз байроғини кўтариш, шаънини жаҳон спорт майдонида ҳимоя қилишга бел боғлаётганларга имкон беришимиз зарур. Муз майдонлари фақатгина халқнинг, пули борларнинг кўнгил ёзиши учунгина хизмат қилмаслиги керак.

Пекин олимпиадаси ҳали олдинда

Мавжуд камчиликларга, муам-

БУ — МУҲИМ

Афсуски, шундай ишлар борки уларни амалга ошириш муҳим. «Пахтакор» спорт базасини бирлаштириш орқали оптимал шароит яратиш мақсадида тўлиқ реконструкция ишларини олиб бориш зарур. Яъни тоғ ёнбағрини махсус спорт воситалари билан жиҳозлаш, ҳимоя тўсиқлари ва тизимлари, тайминг, старт ва финиш уйчалари, тепаликларни тайёрловчи ратрак(махсус машиналар) лар билан таъминлаш, тоғ ёнбағрида сунъий қор ҳосил қилиш учун махсус тизимни ўрнатиш лозим. Мусобақа ва машғулотлар жараёнининг сифатини янада ошириш учун тезлик ва сиғим жиҳатдан бугунги кун талабига жавоб бермайдиган кресел кўтаргичини такомиллаштириш керак.

моларга қарамай, 2022 йил Хитойнинг Пекин шаҳрида бўлиб ўтадиган XXIV қишки Олимпия ўйинларига қишки спорт турлари, жумладан, конькида фигурали учини, шорт-трек, кёрлинг, хоккей ва бошқаларда тайёргарлик бошлаб юборилган. Спортчиларнинг иштирокига доир хужжатлар тайёрланган, кўриб чиқиш учун вазирликка тақдим этилди.

Қувонарлиси, бугун Қишки спорт турлари ассоциациясида фигурали учини бўйича иккита жуфтлик машғулотларни олиб бормоқда. Уларнинг ёши ва имкониятлари ёшлар ўртасидаги мусобақаларда ва кейинчалик катталар ўртасидаги Олимпиада ўйинларида иштирок этишга жуда мос.

Натижа ўз-ўзидан юзага келмайди. Бунинг учун ташкилотлар ўртасида ҳамкорлик, ҳаракат зарур. Ана шундагина камчиликлар бартараф этилади, муаммолар ечимини топади.

Ноилахон АҲАТОВА,
журналист.



Ўзбекистонда Поло федерацияси ташкил этилди.

ИБН СИНОНИНГ ватани қаер?



Ватанимиз илк
Ренессансининг
йирик
намояндаларидан
бири, буюк қомусий
олим Абу Али ибн
Сино номи шарқу
ғарбда ҳам бирдек
машҳур ҳисобланади.

Албатта, ҳар қандай яхши нарса, шахснинг «эга»си кўп бўлади. Шу нуқтаи назардан Ибн Сино шахси, унинг бой илмий меросига эгалликни даъво қилувчилар кўплигини ҳам тушуниш мумкин. Хусусан, эронликлар ҳанузгача Ибн Синони ўзлариники деб ҳисоблашади. Бунга эса олимнинг узок йиллар форс ўлкасининг Тус, Рай, Исфаҳон, Ҳамадон каби шаҳарларида яшагани, масъул вазифаларда ишлагани, Ҳамадонда дафн этилгани, бадий асарларини форс тилида битгани

билан изоҳлашади.

Нафақат, форслар, яҳудий ва ҳатто европалар ҳам Ибн Сино шахсига даъво қилишгани манбаларда маълум. Ҳаттоки, 2013 йилда немис киноижодкорлари томонидан тайёрланган, Ибн Сино образини машҳур Бен Кингсли (Кришна Пандит Бханжи) гавдалантирган «Табиб: Ибн Сино шогирди» фильмида улуғ ватандошимиз яҳудий сифатида талқин этилади. Унинг залворли тиббий тажрибалари Англиядан бориб қолган шогирдига нисбат берилди.

Қизиқ жиҳати шундаки, муаллифи Ибн Сино сифатида кўрсатилган асарлар нечоғли кўп бўлмасин, унинг шахси ҳақидаги маълумотлар озлиги, аксарияти афсона ва ривоят шаклида оғиздан-оғизга кўчиб юриши баъзида Ибн Синонинг тарихий шахс эмас, тўқима, фандаги умумлашма образ деган гумонларнинг ҳам пайдо бўлишига сабаб бўлган.

Шу жумладан, унинг Бухоро, умуман Мовароуннаҳр заминидан туғилгани ҳақидаги гаплар ҳам бошқа фаразлар сингари XX асрнинг ярмига қадар ўз исботини топмади. Фақат...

Тут дарахтидан топилган нодир манба

Ибн Синонинг шахсига оид маълумот берувчи нодир манба, унинг шогирди Абу Убайд Жузжоний томонидан ниҳоясига етказилган таржимаи ҳол китобининг

топилиши бухоролик Сафо Йўлдошев исмли шахс билан боғлиқ.

Бухоро давлат музей-қўриқхонаси Афшона қишлоғидаги Абу Али ибн Сино музей филиали раҳбари Мансур Нуруллаевнинг ҳикоя қилишича, ўтган асрнинг етмишинчи йиллари араб тилидан яхшигина хабардор бўлган Сафо бобо Ромитан туманидаги қишлоқлардан бирида хатму Қуръон туширади. Кетар чоғи хонадон бекаси, кекса ёшлардаги онахон яқинда фарзандлари бир неча юз йиллик тут дарахтини йиқитишгани, дарахт коваги ичидан Қуръон китобини топиб олганини айтиб, уйдагиларнинг ҳеч бири араб имлосини тушунмаганлиги сабабли китоб увол бўлмасин, дея уни Сафо бобога тақдим этади.

– Сафо бобо уйга келиб, китоб муталаасига киришган чоғда билсаки, бу Қуръони карим эмас, балки Абу Убайд Жузжоний қаламига мансуб Ибн Синонинг таржимаи ҳоли экан, – дейди Мансур Нуруллаев. – Асар Абу Райҳон Беруний номидаги қўл-ёзмалар институтига тақдим этилади. Шундан сўнг мазкур асардаги далиллар асосида Ибн Сино шахсига оид изланишлар олиб борилади. Асарда аллома таваллуд топган жой номи Бухоро яқинидаги Афшона қишлоғи, дея кўрсатилган бўлса-да, ўша вақтда бу номдаги қишлоқнинг мавжуд эмаслиги олимлар ўртасида яна турли баҳсларга сабаб бўлади.

Асарда тилга олинган Афшона яқинидаги «Лағлақа» ва бошқа топонимлар, келтириб ўтилган масофа ва бошқа далилларга таяниб, Исфана қишлоғи қадимий Афшона худудига тўғри келиши аниқланди. Афшона топонимининг маъноси «Ҳафт шона», яъни «Етти тароқ» сўзидан олинган. Қишлоқда Аму Бухоро каналининг янги ирмоқлари қазилгунига қадар бу ерда Зарафшон дарёсининг ирмоғи ўзани мавжуд бўлиб, сув йўли шу қишлоқдан яна етти ирмоққа таралиб кетганди. Қолаверса, Афшона топоними вақт ўтиб товуш ўзгаришлари натижасида Исфана кўринишини олган бўлиши мумкин. Мана шу кўшимча жиҳатлар ҳам Ибн Сино киндик қони тўқилган жойни белгилашда муҳим омил бўлди.

Ибн Сино фақат табиб бўлганми?

Бутун дунёда Ибн Сино тиббиёт илми султони сифатида машҳур. Тиббиёт фанининг жаҳон миқёсидаги номи медицина (мадади Сино) бевосита унинг номи билан боғлиқ.

– Улуғ ҳаким тиб назарияси, хусусан, анатомиянинг мукамал билимдонидир, – дейди Бухоро давлат тиббиёт институти ўқитувчиси Саодат Рустамова. – Унинг баъзи касалликларга ташхис қўйиш усуллари ҳозир ҳам ўз аҳамиятини йўқотмаган. Масалан, аъзога уриш орқали ташхис қўйиш усули бугунги кунда фанда перкуссия дейилади. Табобат тарихида биринчи бўлиб Ибн Сино вабо билан ўлатни фарқлаган, юқумли касалликларга чалинган беморларни бошқалардан ажратиш ғоясини илгари сурган.

Жарроҳлик соҳасини ривожлантиришда ҳам Ибн Синонинг улкан хизматлари бор. Елка суягининг чиқишини оддий босиш билан даволаш усули ҳозиргача «Авиценна усули» деб аталади. Аллома умуртқанин қийшайишини ўзи ихтиро этган ёғоч мослама ёрдамида тузатган. Бу усулни XV асрда француз табиби Кало қайта кашф этган. Суякни гипсдаш усули ҳам Ибн Сино томонидан кенг қўлланган, лекин у кейинчалик унутилиб, европалар табиблар томонидан 1852 йилда амалиётга янги ихтиро сифатида қайтарилган.

– Ибн Сино асарларининг умумий сони 450 дан ошадди, лекин бизгача фақат 160 га яқин асари етиб келган, – дейди М.Нуруллаев. – Кўп рисолалари шаҳарма-шаҳар кўчиб юриш, урушлар, сарой тўполонлари, турли фалокатлар туфайли йўқолиб кетган. Кўп манбаларда Ибн Сино, аввало, табиб сифатида талқин этилади, ҳолбуки табобат унинг илмий соҳалари орасида энг муҳимларидан биридир, холос. 20 жылддан иборат бўлган «Китобул-инсоф» («Инсоф китоби») бизгача етиб келмаган, чунки Исфаҳондаги ёнғинда йўқолган.

У Исфаҳонда расадхона ташкил этади. У ерда сиёсат билан шуғулланиб, маълум вақт вазир сифатида фаолият юритади. Ибн Сино замонасининг етук шоири ҳам бўлган. У шарқ шеърлятида рубоий жанрининг асосчиларидан бири бўлиб, рубоийлари ўзида чуқур фалсафий хулосаларни ифодалайди.

Биз авлодлар эса аждодлар билан фақатгина фахрланиб қолмасдан улар меросини чуқур тадқиқ этиб боришимиз, унинг шахсиятидан илҳом олган ҳолда янги илмий кашфиётларни амалга оширишимиз лозим. Зеро, Учинчи Ренессансни фақатгина фахр билан яратиб бўлмайди.

Акбар РУСТАМОВ
«Mahalla»

«RETRO-SANİFA»

Тошкент метрополитени

Тошкент метроси 1977 йилда Марказий Осиёда биринчи бўлиб ишга туширилган. Айна пайтда фаолият кўрсатиб келаётган Чилонзор, Ўзбекистон ва Юнусобод тармоқларининг умумий узунлиги 36,2 км. ни ташкил этади.

Жорий йилда Тошкент метрополитенини кенгайтириш бўйича 2 та йирик лойиҳа амалга оширилди. Булар – умумий узунлиги 54,8 километрни ташкил этувчи ер усти халқа метро йўли, Юнусобод йўналишининг иккинчи босқичи қурилишида бунёд этилган узунлиги 2,93 километрдан иборат 2 та – «Юнусобод» ва «Туркистон» бекатларидир.



Ўзбекистон Ёзувчилар
уюшмасининг рамзи ўзгарди.

ТАДБИРКОРЛИК

Сартарош қанча солиқ тўлайди?

– Сартарошхона очиб сартарошлик қилмоқчиман. Лекин ушбу фаолият билан шуғулланганда қанча солиқ тўлаш кераклигини билмаяпман. Шу ҳақда маълумот берсангиз?

Қосим БОТИРОВ.
Қашқадарё вилояти.



Дилдора ҲОШИМОВА,
Давлат солиқ қўмитаси давлат солиқ катта инспектори:

– Агар сиз сартарошхона очиб, ўзингиз сартарош бўлиб фаолият юритсангиз унда «Сартарошлик хизматлари, маникюр, педикюр, косметолог хизматлари ва шунга ўхшаш бошқа хизматлар» фаолият тури бўйича яқка тартибдаги тадбиркор сифатида давлат рўйхатидан ўтиб, фаолият кўрсатишингиз мумкин. Мазкур фаолият турини амалга ошириладиган жойидан келиб чиқиб, 2020 йил учун ҳар ойлик – Тошкент шаҳрида 250 минг сўм, Нукус шаҳар ва вилоят марказлари бўлган шаҳарларда 150 минг сўм, бошқа шаҳарларда 100 минг, аҳоли пунктларида эса 50 минг сўм этиб қатъий белгиланган миқдордаги солиқ ҳамда базавий ҳисоблаш миқдорининг бир баравари миқдориди, яъни 223 минг сўм ижтимоий солиқлар ҳисобланади.

Агар ёрдамчи ходим ёлланса уларга алоҳида солиқ солинади. Шунингдек, ўзини ўзи банд қилган шахс сифатида ҳам рўйхатдан ўтиб фаолият кўрсатишингиз мумкин. Ўзини ўзи банд қилган шахсларга 2020 йил учун ҳақиқатда ишлаган вақтидан қатъи назар, фақат базавий ҳисоблаш миқдорининг камида 50 фоизи (111 500 сўм) ҳажмида ижтимоий солиқ ҳисобланади.

Унутмаслик керакки, ўзини ўзи банд қилган шахслар ёлланма ишчиларни жалб қила олмайди.

Маълумот учун айтиб ўтиш керакки, 2020 йил 1 апрелдан 1 октябргача бўлган даврда яқка тартибдаги тадбиркорлар учун ижтимоий солиқнинг ойлик энг кам суммаси базавий ҳисоблаш миқдорининг 50 фоизига (111 500 сўм) қадар камайтирилган эди.

ПЕНСИЯ

Иш фаолиятимни давом эттирсам бўладими?

– Қасбим ўқитувчи. Соғлигим ёмонлашгани боис II гуруҳ ногиронлигини олдим. Иш фаолиятимни давом эттирсам бўладими? Ногиронларга қандай имтиёзлар бор?

Лайло ПЎЛАТОВА.
Хоразм вилояти.



Юсуфхон АБДУЛФАЙЗОВ,
Пенсия жамғармаси бош мутахассиси:

– Пенсия таъминотида оид меъёрий-ҳуқуқий ҳужжатларга асосан, агар фуқарога ногиронлик пенсияси тайинланиб, ушбу ногиронлик пенсия тайинланганидан сўнг меҳнат фаолиятини давом эттирса, унинг ногиронлик пенсияси тайинланганидан кейинги орттирган иш стажини ва ойлик иш ҳақи миқдорлари ёшга доир ёки боқувчисини йўқотганлик пенсиясини ҳисоблашда иш стажини ва ойлик иш ҳақи ҳисобида инобатга олиниши белгиланган.

Бундан ташқари, ногиронлиқнинг I гуруҳ ногиронлиги бўлган шахсларга пенсияни ҳисоблашнинг базавий миқдорининг 75 фоизи миқдориди, кўз бўйича биринчи гуруҳ ногиронлиги бўлган шахсларга пенсияни ҳисоблашнинг базавий миқдорининг 100 фоизи миқдориди, II гуруҳ ёлғиз ногиронлиги бўлган шахсларга эса пенсияни ҳисоблашнинг базавий миқдорининг 50 фоизи миқдориди ҳисоблаб чиқарилган пенсияларига устама ҳақлар белгиланади. Шунингдек, ушбу тоифадаги фуқароларга солиқ, транспорт ва соғлиқни сақлаш тизимларида бир қатор имтиёзлар белгиланган.

КАДАСТР

Кадастр учун қандай ҳужжатлар тақдим қилинади?

– Яшаб турган уйимни ҳужжатлаштириш, яъни кадастр қилиш учун қандай ҳужжатлар тақдим қилишим керак ва тартиби қандай?

Адҳам БОТИРОВ.
Фарғона вилояти.



Севара ЗОКИРОВА,
Давлат хизматлари агентлиги жамоатчилик ва оммавий ахборот воситалари билан алоқалар бўлими бошлиғи:

– Вазирлар Маҳкамасининг тегишли қарори билан тасдиқланган Кўчмас мулк объектига кадастр паспортини бериш бўйича давлат хизматлари кўрсатишининг маъмурий регламентига биноан, my.gov.uz порталида тўлов асосида сўровномада «Янги кўчмас мулк объектига (бирламчи) кадастр паспортни шакллантириш» бўлимини танлайсиз ва кўчмас мулкка бўлган ҳуқуқларни тасдиқловчи ҳужжатнинг сканерланган нусхаларини бириктирасиз.

Регламентнинг 16-бандида кадастр паспортини тайёрлаш муддати яқка тартибдаги тураржой учун – 5 иш кунига белгиланган. Бундан ташқари, кўчмас мулк объектиларининг тураржой фондига оид қисмига кадастр паспортини тайёрлаш ва кадастр ҳужжатларини расмийлаштириш объектининг 1 квадрат метр майдони учун (2787,5 сўм) базавий ҳисоблаш миқдорининг 1 фоизи, 25 фоизга кўпайтирилган ҳолда ҳисобланади.

ТРАНСПОРТ

Тонировка нархи арзонлашдими?

– Хабарларга кўра, автотранспортларнинг орқа ён ойнасини тонировка қилиш нархи арзонлаштирилибди. Шу ҳақда батафсил маълумот берсангиз.

Шуҳрат ДИЁРОВ.
Термиз шаҳри.

Шоҳруҳ ҒИЁСОВ,
Ички ишлар вазирлиги матбуот котиби:

– Вазирлар Маҳкамасининг 2020 йил 9 октябрдаги «Вазирлар Маҳкамасининг «туси ўзгартирилган (қорайтирилган) ойнали автотранспорт воситаларидан фойдаланишни тартибга солиш чора-тадбирлари тўғрисида» 2018 йил 18 июлдаги 547-сон қарорига ўзгартиришлар киритиш ҳақида»ги қарори билан, туси ўзгартирилган (қорайтирилган) ойнали автотранспорт воситаларидан фойдаланишни тартибга солиш бўйича айрим ўзгаришлар киритилди.

Жумладан, M1, N1 ва N2 тоифага оид автотранспорт воситалари орқа ён ойналарининг тусини ўзгартиришга (қорайтиришга) рухсатнома бериш учун тўлов ставкалари жисмоний шахслар учун базавий ҳисоблаш миқдорининг 5 баравари (1 млн. 115 минг сўм) этиб белгиланди. Бунга қадар ушбу миқдор БҲМнинг 10 баравари (2 млн. 230 минг сўм) эди.

Юридик шахсларга орқа ён ойнани қорайтириш учун тўлов миқдори ўзгармаган – БҲМнинг 10 баравари (2 млн. 230 минг сўм).

Шунингдек, орқа ва олд ён ойналар бўйича тусини ўзгартиришнинг тўлови миқдори ҳам аввалгидек сақланиб қолди, яъни жисмоний ва юридик шахслар учун БҲМнинг 50 баравари (11 млн. 150 минг сўм) миқдорини ташкил этади.

ЭЪЛОН:

Ўзбекистон Республикаси Президентининг 2020 йил 26 мартдаги «Ўзбекистон Республикаси Иқтисодий тараққиёт ва камбағалликни қисқартириш вазирлиги ҳамда унинг тизим ташкилотлари фаолиятини ташкил этиш тўғрисида»ги ПҚ-4653-сонли қарорига биноан, «Иқтисодиёт: таҳлиллар ва прогнозлар» журнали таҳририяти» давлат унитар корхонасини тугатиш ва функцияларини журнал муассиси — Прогнозлаштириш ва макроиқтисодий тадқиқотлар институти зиммасига юклатиш белгиланган.

Юқоридаги қарордан келиб чиқиб, давлат унитар корхонаси 2020 йил 19 ноябрдан ўз иш фаолиятини тўхтатиши эълон қилинади. Ариза ва шикоятлар 1 (бир) ой мобайнида «info@imr.uz» почтаси орқали қабул қилинади.

Самарқанд вилояти Маҳалла ва оилани қўллаб-қувватлаш бошқармаси жамоаси бошқарма бошлиғи Асқар Умаровга онаси **ШАОДАТ ая УМАРОВА**нинг вафоти муносабати билан таъзия билдиради.

