

ТОШКЕНТ ХАКИКАТИ

ЎЗБЕКИСТОН КП ТОШКЕНТ ОБЛАСТ. ШАҲАР КОМИТЕТЛАРИ, МЕХНАТКАШЛАР ДЕПУТАТЛАРИ ОБЛАСТ ВА ШАҲАР СОВЕТЛАРИНИНГ ОРГАНИ

№ 214

7

ДЕКАБРЬ СЕШАНБА 1954 ЙИЛ

БАҲОСИ 20 ТИНИН.

Ўишлоқ хўжалик маҳсулотлари тайёрлаш планини тезда бажарайлик

Областимиз қишлоқ хўжалик меҳнатчилари партия ва ҳукуматнинг бераётган вазифаларига таяниб, бу йил барча экинлардан мўл ҳосил етиштириш...

Партия ва ҳукумат қарорига ва сабабот етиштиришда қишлоқлар ва қишлоқчиларнинг моддий манфаатларини ошириш ва аҳолининг бу экинларга бўлган ва торабдор ошиб бораётган эҳтиёжини тўла қилиш учун...

Аҳолининг озик-овқат маҳсулотларига ва енгил саноатнинг хомашўга бўлган талабларини қондириш — жуда муҳим ишдир. Бу вазифанинг муваффақиятини ҳал этилиши ва давлат иқтиёрида маълум миқдорда запас фонднинг вужудга келиши...

Жуда кенг савдо тормоқларига эга бўлган матбуот сўзи кооперацияси қишлоқ хўжалик маҳсулотлари тайёрлашда катта роль ўйнайди. Қишлоқлар ва совхозлар томонидан давлатга топшириладиган маҳсулотлар миқдорининг камайиши...

Ҳодимлар қишлоқ ташкилотчилиги ёрдами, савдо ишлари ўзининг жондон иши, давлат оқидидаги масъулияти ва шарафидан бурчи деб қараган жойларда қишлоқ хўжалик маҳсулотлари тайёрлаш ва уларни сотиб олиш юзасидан 1954 йил учун берилган тошхират муваффақияти бажарилади.

Областимизда галла тайёрлаш плани 111 процент бажарилади, ўтган йилдаги қараганда галланинг товар маҳсулоти анча ошди. Қишлоқ хўжалик йилини яқинлаш дари тамом бўлаётган бир пайтда областимизда маҳсулот етказиб бериш юзасидан берилган тошхиратнинг кўп турлари, жумладан, шол, гўшт, сўт тайёрлаш...

Ўзбекистоннинг ёш пахтакорлари ВЛКСМ Марказий Комитетининг Фахрий ёрлиғи блан мукофотланди

Ўзбекистон пахтакорларининг социалистик мусобақасида мингларча ёш қишлоқчи ва механизаторлар қатнашмоқда. ВЛКСМ Марказий Комитети республикамизнинг пахта етиштиришда ва терилда ёнг яхши натижаларга эришган ёшларидан катта бир гуруҳининг Фахрий ёрлиғи блан мукофотланди.

қишлоқдаги механизмлардан ва қолхозлардаги мавжуд имкониятлардан фойдаланимаётган.

Тайёрлов органлари ҳодимлари ўртасида меҳнат иттифоқини бузиш, маҳсулот қабул қилиб олиш принципларига хилоф равишда иш тутиш, мижозларни, муҳим иш билан келган экинларни сарсон қилиш ҳолатлари кўп учрайди. Бўжа районидagi Зағотжот қишлоқлик башлигининг бошқа ишга ўтиши орасида 10 кунгача гўшт қабул қилиб олинмаган.

Маҳаллий партия ва совет ташкилотлари давлатга маҳсулот етказиб беришга ана шундай ёмон муносабатда бўлиш ҳолатларига қарши кескин кураш олиб боришларига эришди. Қарор қилинган давлат мажбуриятларининг муваффақияти бажарилиши шарт. Бунинг учун шенг тормоқли хўжаликка эга бўлган бизнинг қолхозларимиз ҳамма имкониятларга эгадирлар.

Маҳсулот тайёрлаш ва сотиб олишни кучайтириш учун қолхозлар билан жонли алоқада бўлиш, маҳсулотлар қабул қилиб олишда қат'ий тартиб ўрнатиш ва бу соҳада қолхозларга ҳамда қишлоқчиларга яқиндан ёрдам бериш — тайёрлов органлари ва матбуот кооперацияси ҳодимларининг энг муҳим вазифасидир. Афсуски, бу ташкилотларнинг ҳодимлари жойларда кам бўлишлари, ички резерв манбаларини ўрганишлари, қишлоқ меҳнатчиларига ўртасида тушуқтириш ишлари олиб боришлари, Шундай ҳоллар ҳам бўладики, қолхозчилар ихтиёрида сотиш учун галла, шол, картошка, сабзавот, сўт, туҳум ва бошқа нарсалар жуда кўп миқдорда жамғуриб қолгани ҳолда, матбуот кооперацияси ва тайёрлов органлари ҳодимларининг бепарволиги, ҳавсалазелиги орасида бу қоллар сотиб олишга қолди.

Шаҳарлар ва саноат марказларида озик-овқатни тайёрлаш ва уни аҳолига сотиш жуда муҳим ишдир. Бу соҳада тайёрлов ва савдо органлари катта фойдалиг кўрсатишлари зарур. Бунинг учун мавжуд транспорт воситаларидан шенг фойдаланиш зарур.

Қиш мавсуми матбуот кооперацияси ва тайёрлов органлари ҳодимлари учун катта сиводир. Бу даврда маҳсулотларни сақлаш ва уларни белгиланган жойларга ташиб келириш процесси анча қийинлашади. Маҳсулотларни соғуқ оқидириш, сифатини бузмай, яхши ҳолда харидорларга сотишга аниқроқ катта эътибор бериш керак. Бунинг учун кооперация ҳодимлари тез ва оператив ишлашлари лозим. Улар ўзларининг бутун ишларида совет екинчиларининг харад қуввати, талабчилигини ортти бораётганини ҳисобга олишлари, аҳоли учун қилма-қил ва юқори сифатли маҳсулотларни мўл-кўла етказиб бериш учун ҳамма чораларни кўришлари лозим.

Қолхоз қишлоқи катта моддий бойликларга эгадир. Қишлоқ хўжалик экинларидан мўл ҳосил олиниши, чорвачилик маҳсулотларининг оширилиши натижасида қолхозлар ва қишлоқчиларнинг маблағлари, товар маҳсулотлари йил сайин кўпайиб бормоқда. Қишлоқ меҳнатчилари ўзларидagi ана шу маҳсулотларни шаҳар аҳолига етказиб беришга ҳаммақат тайёрдирлар. Фақат ишни тўғри уюштириб олиш, маҳсулот тайёрлаш ва сотишни хартарафлама кучайтириш талаб этилади.

Қарбиров қолхоз, ҳарбир район қишлоқ хўжалиги маҳсулотлари тайёрлаш юзасидан 1954 йил учун белгиланган давлат планини ҳеч сўзсиз бажариши керак. Бу вазифани муваффақиятли ҳал этиш маҳаллий партия, совет ташкилотлари, тайёрлаш органлари ва матбуот кооперацияси ҳодимларининг давлат аҳамиятига эга бўлган муҳим вазифасидир.

Комитетининг Фахрий ёрлиғи блан мукофотланди. У ўз агрегати билан 72 тонна пахта терган. Мукофотланганлар орасида — Урта-чирик районидagi «Ленин йўли» қолхозининг термичиси Ш. Мирзолиева, Пахтакор районидagi Молотов номи қолхозининг термичиси З. Норкулова, Марҳамат районидagi Спердас номи қолхозининг термичиси М. Жумабоева ва бошқалар ҳам бор. Тошкент, Андижон, Фарғона, Қашқадарё областларидан — ва Ўзбекистоннинг бошқа областларидан ҳаммаси бўлиб юздан кўпроқ ёш пахтакорлар мукофотланди. (ТАСС).

МУСТАҲКАМ ТИНЧЛИК УЧУН, КОЛЛЕКТИВ ХАВФСИЗЛИК УЧУН!

Совет кишилари Европа мамлакатлари Кенгаши Декларациясини яқдиллик блан мақулламақдалар

ТИНЧЛИК ХУЖЖАТИ

СССР, Польша, Чехословакия, ГДР, Венгрия, Руминия, Болгария ва Албания Ҳукуматларининг а'ён қилинган Декларациясини Тошкент шаҳридаги олий ўқув юрталарининг профессорлари, ўқитчилари ва студентлари эър мамнуният блан қутиб олдилар.

Ўрта Осёе политехника институтининг факультетларида бўлиб ўтган митингларда уч мингдан ортиқ студент ва ўқитучи қатнашди. Химия-технология факультети коллективининг митингида ўқитучи, техника фанлари кандидати М. Жамалов сўзлади.

Мен Декларация қабул қилинганлиги ҳақидаги хабарни эър қувонч ҳисларига тўлиб-тошган ҳолда эшитдим. Бу хужжат Ватанимизнинг ва демократик лагерининг тинчликсеварлик сибатини кўрсатуши янги далилдир. Бу хужжат бутун дунёдаги ҳамма кишиларнинг орусини акс этдиради. Улар яқдиллик блан «урушга йўл қўймайлик!» демоқдалар. Биз фаниннг инсоният манфаатига хизмат қилишини истаймиз. Биз урушни хоҳламаймиз, лекин бу бизнинг заифлигимизни кўрсатмайди.

СССР ва ҳақ демократияси мамлакатлари имзолаган Декларация, — деди химия-технология факультети учинчи курсининг студенти Ян Марголин, — давлатимизнинг доно тинчликсеварлик сибатини ана бир марта тасдиқлайди. Ватанимизнинг ва демократик мамлакатларнинг ҳақлари ағресия кучларини йўқ қилиш, янги урушнинг олдини олиш учун қўлларидан келган барча чораларни кўрадилар.

Студентлар, профессорлар ва ўқитучилар саккиз мамлакат Декларацияси текстини қизғин мақуллаган резолюцияси яқдиллик блан қабул қилдилар ва ўқитишда ҳамда меҳнатдаги муваффақиятлари блан Совет давлатининг қудратини ошириш мажбуриятини олдилар.

В. И. Ленин номидаги Ўрта Осёе Давлат университетидagi, қишлоқ хўжалик, медицина, молия-экономика институтларидаги ва Тошкентнинг бошқа олий ўқув юрталаридаги митингларда ҳам шундай резолюциялар қабул қилинди. (ЎзТАГ).

СССР Олий Совети Президиумининг Фармони Тошкент темир йўлининг Тошкент областидаги мактабларининг ўқитучиларини орденом ва медальлар блан мукофотлаш тўғрисида

СССР Олий Совети Президиумининг 1948 йил 12 февралдаги Фармонига мувофиқ, кўпйиллик ва самарали ишлари учун мукофотлансинлар:

ЛЕНИН ОРДЕНИ БЛАН

Бурмистров Василий Прокофьевич — Тошкент станциясидаги 36-нчи ўрта мактаб ўқитучиси.

МЕХНАТ ҚИЗИЛ БАЙРОҚ ОРДЕНИ БЛАН

Маевский Сергей Петрович — Тошкент станциясидаги 34-нчи ўрта мактаб ўқитучиси.

«ХУРМАТ БЕЛГИСИ» ОРДЕНИ БЛАН

1. Засулинская София Гавриловна — Тошкент станциясидаги 36-нчи мактаб ўқитучиси.

2. Ионовна Мария Васильевна — Тошкент станциясидаги 36-нчи ўрта мактаб ўқитучиси.

3. Миртолипова Рудия — Тошкент станциясидаги 40-нчи ўрта мактаб ўқитучиси.

4. Харина Елена Леонидовна — Тошкент станциясидаги 37-нчи ўрта мактаб ўқитучиси.

«ШАВКАТЛИ МЕХНАТИ УЧУН» МЕДАЛИ БЛАН

1. Аносова Анна Филипповна — Сергел станциясидаги 35-нчи етти йиллик мактаб ўқитучиси.

Мустаҳкам тинчлик учун, коллектив хавфсизлик учун! (1-нчи бет). СССР Олий Совети Президиумининг Фармони (1-нчи бет). Тожикистон пахтакорлари тажрибасидан: Ҳосилни оширишнинг муҳим шартлари (2-нчи ва 3-нчи бетлар). ПАРТИЯ ТЕМАСИДА. С. Бородина.—Партия ташкиоти ҳақ исте'моли молларини кўпайтириш учун курашда (3-нчи бет). П. Бобоев. — Маҳсулот тайёрлаш планини тўла бажарайлик (3-нчи бет). Прагада қончилар қасаба союзлари халқаро бир-

лашмасининг иккинчи конференцияси очилди (4-нчи бет). Хитой жамоатчилиги Москва Кенгашида қатнашган мамлакатларнинг биргаликда чиқарган Декларациясини табриқламоқда (4-нчи бет). Поляк халқи Европа мамлакатлари Москва Кенгашининг қарорларини қўллаб-қувватламоқда (4-нчи бет). БМТ Бош Ассамблеясининг тўққизинчи сессияси (4-нчи бет). Бразилия Коммунистик партиясининг тўртинчи с'езди (4-нчи бет).

Бепён мамлакатимизнинг ҳамма жойларида ишчилар, қолхозчилар ва барча меҳнатнашларнинг кўп кишили йиғилишлари ва митинглари бўлиб ўтмоқда. Совет кишилари Европа мамлакатларининг Москва Кенгашида имзолаган Декларацияни яқдиллик блан қўллаб-қувватламоқдалар. Мамлакатимиз халқлари тинчликсевар давлатлар ўз хавфсизликларини та'минлаш манфаатларини қўллаб, тинчликсевар давлатларнинг бирлашган куч-қувватини қарши қўйишнинг ағресив кучларига қарша қилиб қўйиш учун кечинтириб бўлмайдиган чораларни кўришга қарор берганиларини тамонига мақулламақдалар.

Чирчиқ меҳнатнашларининг овози

Тинчлик! Бу ширин ҳозир шаҳардаги ҳамма саноат қорхоналарининг ҳақларида эшитиш мумкин. Шаҳар меҳнатнашлари Европада тинчлик ва хавфсизликни сақлаш юзасидан Москвада бўлиб ўтган Европа мамлакатлари Кенгаши қатнашчиларининг биргаликда чиқарган Декларациясини қизғин мақулламақдалар. Чирчиқ машинасозлари, химиклар-пайфалчилари, тискуватлар, бинокорлар ва Декларацияни гўт катта аҳамиятга эга бўлган тарихий ҳужжат деб баҳоламақдалар.

Ўрта Осёе химия машинасозлиги заводининг ишчилари, хизматчилари ва инженер-техник ҳодимлари Москва Кенгаши қатнашчиларининг Декларациясини муҳобама қилишга тўлақандилар. Минбарда қорхонанинг доғдор тоқари Еременко.

—Совет ҳукумати ва ҳақ демократик мамлакатлари имзо чеккан бу Декларация, — дейди у, — Европада ва бутун дунёда тинчлик ишнини мустаҳкамлашга қўшилган гўт катта ҳиссадир. Англия, Америка ва бошқа империалистик давлатлар халқларининг тинч, оёсайишта турмушига халақит бериш ва учинчи жаҳон уру-

шига эър бериб тайёргарлик кўриш мақсадида маш'ум Париж шартномасини амалда оширишга ҳаракат қилмоқдалар. Аммо биз бунга берақ қараб тураолмаймиз. Жавабон Ватанимизнинг куч-қувватини янада мустаҳкамлаш ишга муносиб ҳисса қўлиш мақсадида мен бундан кейин кучимга-куч, гайратимга-гайрат қўлиб ишлаймман.

Шунингдек, қорхона қувон ҳейлиниг мастери Ахтирцев, қозончи Масальский ва бошқа ўртоқлар ҳам Декларацияни қўллаб-қувватлаб таърирлар ва завод коллективини янада унумлироқ ишлаш, бешинчи бешйиллик тошхиратларини муздатида илгари бажариш ва шу асосда мақсадга яланган ташқари қўллаб юқари сифатда машиналар етказиб беришга таърирлар.

Митинг охирида Европа мамлакатларининг биргаликда чиқарган Декларациясини бир овоздан мақулловчи резолюция қабул қилинди.

Л. ШАМИС, Н. ГРИШИН.

Мамлакатимиз қудратини янада мустаҳкамлаимиз

— Биз, — деди фабрика бош диспетчер — ўртоқ И. Корнилов, — Европада тинчлик ва хавфсизликни та'минлаш юзасидан Европа мамлакатларининг Москва Кенгаши қатнашчиларининг чиқарган Декларациясини қўллаб-қувватлаймиз. Америка Қўшма Штатларининг раҳбар доиралари Гайрбий Германияни қудратини кўриш блан ўзларининг империалистик планларини амалда оширишга урумоқдалар. Брок, бизнинг тинчликсевар халқларимиз уларнинг бундай ағресив планларини барқот қилдилар. Фабрика коллективини Совет ҳукумати ва КПСС Марказий Комитетини иншонтириб айтдики, мамлакатимиз қудратини янада мустаҳкамлаш учун ўз ишнини систематик равишда яхшилаб борами ва давлат планларини тўла ва ошириб бажариш учун астойдил меҳнат қилади.

Ўртоқ И. Корниловдан кейин сўзга чиқ-

қан фабрика партия ташкилотининг секретари В. Кондратьев ва ялғор ишчилардан зағотвача тинчлик 5-нчи цех ишчиси В. Широ ва бошқа ўртоқлар фабрика ишчи, инженер-техник ҳодимларини бутун дунёда тинчлик учун кураш каби умум-халқ ишга муносиб ҳисса қўлиш мақсадида қўллаб-қувватлаб ишлабчиқаришга таърирлар.

Кеча Тошкентдаги 1-нчи пайфалқ фабрикасида Европада тинчлик ва хавфсизликни та'минлаш юзасидан Европа мамлакатлари Кенгаши қатнашчиларининг биргаликда чиқарган Декларациясини муносабати блан ишчи, инженер-техник ҳодимларининг митинги бўлиб ўтди.

Митинг қатнашчилари Декларацияни яқдиллик блан қувватлаб, резолюция қабул қилдилар.

М. ЗИМУХАМЕДОВА.

Завод ишчиларининг ирдоси

Тошкентдаги «Под'ёмник» заводида Европада тинчлик ва хавфсизликни та'минлаш юзасидан Европа мамлакатлари Ҳукуматларининг Декларациясини муҳобама қилишга бағишланган катта митинг бўлиди. Ишчилар ва муҳассислар бирин-кетин минбарга чиқадилар. Улар Европада тинчлик ишнини мустаҳкамлашга қаратилган бу хужжатни астойдил мақуллайдилар.

— Совет халқи, — деди модельчи дуғдор Алимухамедов, — иккинчи жаҳон урушининг дахшатларини ҳечқачон унутмайди. Биз урушини хоҳламаймиз, тинчлик ишнини қаттиқ туриб ҳисса қилмоқдамиз, лекин бу бизнинг заифлигимизни асдо билдирмайди. Совет халқи бизнинг бахтимизга ҳақ қилишга журат этган ҳарбир ағрессорога зарба беришга тайёрдир.

Ўртоқ Алимухамедов йиғилиш қатнашчиларини Европа давлатлари Ҳукуматларининг Декларациясини Совет Иттифоқининг янги қурилишлари учун кўтарма меҳнатнаш қиллаб чиқаришни кўпайтириш блан жавоб беришга қизғин қарайди. Шифтовичи Швайко, технолог Бабуров, электрвоситачи Шанкин, ишлабчиқарини бўлақининг башлиги Лифанов ўртоқлар ўз нутқларида унинг тақлифини астойдил қувватладилар.

Завод коллективини қабул қилинган резолюцияда бешйиллик планини муздатида илгари бажариш мажбуриятини олди. (ЎзТАГ).

Металлургларнинг бирдамлиги

Бекободдаги Ленин номи Ўзбекистон металлургия заводининг ҳақларида ишчилар, инженер-техник ҳодимлари ва хизматчиларининг Европада тинчлик ва хавфсизликни та'минлаш юзасидан Европа мамлакатлари Кенгашининг Декларациясини муҳобама қилишга бағишланган йўқиллик митинглари бўлиб ўтди.

Мартеп псих. Доғдор бўлаб эритучи Банибо Мирзаматовга сўз берилади. У булай дейди:

— Мен Европада тинчлик ва хавфсизликни та'минлаш юзасидан Европа мамлакатлари Декларациясини қизғин мақуллайман ва қўллаб-қувватлайман, чунки у Европада ва бутун дунёда тинчлик ва хавфсизликни сақлаб қолшга қаратилган. Бизнинг вазиғимиз — гайратта-гайрат қўлиб ишлаш, мамлакатга кўпроқ нўзат бериш. Ватанимизнинг иқтисодий қудратини мустаҳкамлашдан иборат.

Ўзбекистон металлургия мамлакатимиз қудратини янада мустаҳкамлаш мақсадида нўзат чиқариш йиллик планини 20 декабрьгача ва прокат чиқариш йиллик планини 21 декабрьгача бажариш мажбуриятини олдилар.

ОБЛАСТ РАВОНЛАРИДА ПАХТА ТАЙЕРЛАШНИНГ БОРИШИ Тўғрисида 1954 йил 6 ДЕКАБРЬГАЧА БўЛган МА'ЛУМОТ (процент ҳисоби блан)

Table with 3 columns: Районларнинг номи, Ёир кунда, Мавсум бошдан. Lists districts like Сирдарё, Ормонқанд, Мирзачўл, etc., and their cotton production percentages.

ОБЛАСТ СОВХОЗЛАРИДА ПАХТА ТАЙЕРЛАШНИНГ БОРИШИ Тўғрисида 1954 йил 6 ДЕКАБРЬГАЧА БўЛган МА'ЛУМОТ (процент ҳисоби блан)

Table with 3 columns: Совхозларнинг номи, Ёир кунда, Мавсум бошдан. Lists collective farms like «Малин», «Бобу», etc., and their cotton production percentages.

ТОҶИКИСТОН ССР ПАХТАКОРЛАРИ ТАЖРИБАСИДАН

ҲОСИЛНИ ОШИРИШНИНГ МУҲИМ ШАРТЛАРИ

Тошкент област аграрном ва инженерлар бригадаси Тоҷикистон пахта далаларида

Ўзбекистон ССР ва Тоҷикистон ССР пахтакорларининг социалистик мусобақаси ва ўз тажрибаларини ҳарвақт ўртоқлашиб келадиганликлари пахта ҳосилини ошириш ва унинг яхши миқдорини кўпайтиришнинг жуда катта воситасидир.

Тоҷикистон ССР меҳнатқашлари партия ва ҳукуматнинг директивларини бажариш учун қурашиб, кейинги йилларда пахта етиштиришни кескин равишда кўпайтирдилар ва ҳозирги вақтда Ватанимизга совет ва илгичча талаби сортлардан юз минглабча тонна пахта бермоқдалар.

Тоҷикистон пахтакорлари бу ютуқларга ҳоҳдончилик маданиятини кўтариш, агро-техниканинг янги, прогрессив усулларини жорий қилиш ва ғўзани парвариш қилиш ишларини тўла механизациялаш тўғрисида эришдилар.

Республика қолхозларида ва совхозларида чигитни торайтирилган қаторларга, квадрат шаклида уялаб экиш ҳамда ғўза парваришини муваппақ равишда амалга оширишнинг тўла механизациялаш имконияти тўғрисида.

Қолхозлар, МТС ва совхозларнинг ходимлари, қишлоқ хўжалик мутахассислари пахта ҳосилини оширишнинг янги ва самарали йўлларини қидиришда ҳамда республика партия ва совет ташкилотларининг

нинг актив ёрдами билан бу методларни жорий қилиш соҳасида катта иш бажардилар.

Қатор ораларини торайтириб чигит экиш пахта ҳосилининг оминини таъминлади ва кўп меҳнатни анча кам сарфлаш имкониятини берди.

Ноябрь ойининг охирида Тошкент областининг бир гуруҳи инженерлари ва агрономлари Тоҷикистон пахтакорларининг янги, прогрессив агротехника усулларини жорий қилишдаги илгер тажрибасини ўрганиш учун Тоҷикистон ССР га борган эдилар.

Областимиздаги машина-трактор станцияларининг инженерлари ва агрономлари Тоҷикистоннинг илгер МТСларида, совхоз ва қолхозларида, ялми-тектириш муассасаларида бўлишди. Тоҷикистон қишлоқ хўжалик меҳнатқашлари бизни жуда самимий қутиб олдилар. Улар агротехника соҳасида, торайтирилган қаторларга экин экишни механизациялаш соҳасида эришган ютуқлари билан таништирилдилар, пахта далаларини, торайтирилган қатор ораларини ишлаш учун мосланган машиналарни кўрсатдилар, ўзларининг бундан кейинги ишларини айтиб бердилар.

1. Торайтирилган қаторларга экиш

Бўй йиллик практика шунини кўрсатадики, қатор ораларининг кенлиги 70 сантиметр бўлганда ғўза тушларини жойлаштиришнинг агротехника талаблари таъминланади, ҳар гектар ердаги ғўза тушларининг миқдори етарли бўлмайди ва бу шароитда ғўза қатор ораларини ишлаш тўла механизациялаш имконияти тўғрисида.

Шу сабабдан торайтирилган қаторларга экин методига ўтildi. Бу метод ҳар гектар ердаги ғўза тушларининг миқдорини кўпайтириш ва қаторларда ғўза тушларини аниқ мувофиқ жойлаштириш ҳисобига уларнинг яхши ривожланиши учун шароит туддириш имкониятини беради. Бундан ташқари қатор оралари тор бўлганда чигитни квадрат шаклида уялаб экиш ва ғўза парваришини машина билан икки тонналама амалга ошириш мумкин бўлади.

Торайтирилган қаторларга экин методига ўттишда Ленинobod областининг айрим районлари маълум даражада катта роль ўйнадилар. Суз масаласи оғир бўлган бу районларда чигитни торайтирилган қаторларга экиб, ҳозирги вақтда пахтадан юзори ҳосил олишмоқда.

Қолғув республиканинг асосий пахтакор зоналари—Вахш ва Хисор водилари

сув билан яхши таъминланган ва илгичча оғир бўлганга қарамай, бундан ҳосил ҳам олинди.

Республиканинг партия ва совет ташкилотлари оғрада қилинишни сабабларини муҳокама қилиб, пахта ҳосилини оширишнинг аниқ мувофиқ йўлларини қидириб, Ленинobod области қолхозларининг тажрибасини Вахш ва Хисор водиларидаги пахтакор қолхозларда ҳам, совхозларда ҳам қўлланганига қарор бердилар.

Лекин бунда жанубий районлар шароитидаги агротехниканинг янги талаблари ҳам эътиборга олинди.

Вахш ва Хисор водиларида қатор ораларини 60 сантиметр қилиб экишни натижаларини текшириш қатор ораларининг 70 сантиметр бўлишига қараганда кўп даражада афзал бўлганлигини кўрсатди. Қатор ораларининг кенлигини 60 сантиметр бўлганда пахта ҳосили оқши, пахтанинг илмини анча тезлашди.

СоюзНИХИнинг Тоҷикистон зонал станцияси томонидан 1952 йилда Қўрғонтепа районидagi Куйбишев номи совхозда 108-ф сортда бўлган пахта етиштириш юзасидан ўтказилган тажрибаси қўйилган натижаларини берди:

Table with 5 columns: Экинни жойлаштириш схемалари, Ҳар гектар ердаги ғўза тушларининг миқдори (минг туп ҳисобида), Бир туп ғўзадagi кўсақларнинг миқдори, Ҳар гектардан олинган ҳосил (центнер ҳисобидан), Соғув тушганига қадар йилги олинган ҳосилнинг проценти

Бу жадвалдан кўриниб туриптики, қатор оралари торайтирилган далада ҳосил анча кўпайтган. Қатор оралари 60 сантиметр бўлганда ҳосилининг ўсиши гектарга 1,2 центнерни ташкил этган бўлса, 45 сантиметр бўлганда 5,57 центнерни ташкил этди.

Ҳар гектар ердаги ғўза тушларининг миқдори кўпайтирилган ҳосил туғилишини амалга оширишда, кўсақларнинг даҳжи камаймади ва уларнинг оқилини кечкилади.

Тоҷикистон ССР Фанлар академияси пахтачилик бўлими томонидан 1952 йилда «Сталинбод» совхозда 108-ф сортда пахта устида ўтказилган тажриба натижасида қатор ораларини торайтиришни яъни 60 сантиметр бўлиши кенг қаторлардаги нисбатан пахта ҳосили 3,3 центнер кўпайди.

Торайтирилган қаторларга экиннинг фойдалари 1950 йилда 34 қолхозда 3250 гектар ерда ва 1951 йилда 28 қолхознинг 7432 гектар ерида тешириб нуриди. Бу қолхозларнинг ҳаммасида қатор оралари 60 сантиметр бўлган далада ҳар гектар ердан олинган пахта ҳосили кенг қаторли даладагидега нисбатан 2 центнердан 8 центнергача кўпайган.

Шундай қилиб торайтирилган қаторларга экиннинг афзаллиги қолхоз ва совхоз-

ларнинг далаларида тажриба йўли билан ҳам, амалий йўл билан ҳам исботланади.

1952 йилда ҳамма экин ораларининг 70 процентдан кўпроқ қисмида торайтирилган қатор ораларига чигит экилди. Бунинг натижасида республика бир йил ичида ҳар гектар ердан олинган пахта ҳосилини 1951 йилдагига нисбатан қариб 3 центнер кўпайтириш имкониятига эга бўлди. Оржоникидебод, Сталинбод, Қўрғонтепа ва бошқа баъзи районлар пахтага 5—7 центнерга қадар кўпайтиришга эришдилар.

Бейинги икки йил ичида қолхозлар, МТС ва совхозлар ғўза парвариши соҳасидаги ҳамма ишларни мумкин қадар тўла механизациялаш учун қурашиб, янада кўпроқ торайтирилган қаторларга яъни қатор оралари 45 сантиметргега қаторларга экин усулларини жорий қилмоқдалар. Бундай қаторларга экиш амалда ҳар гектар ердаги ғўза миқдорини 100—120 минг тупга етказиш ва ундан ҳам ошириш имкониятини беради, бу эса ҳосилни янада оширади.

1953 йилда СоюзНИХИнинг Тоҷикистон зонал тажриба станцияси 45 сантиметрлик қаторларда 138-ф сортдан бўлган пахта етиштириш устида тажриба ўтказди ва қўйилган натижаларга эришти:

Table with 3 columns: Экинни жойлаштириш схемаси, Ҳар гектар ердаги ғўза тушларининг миқдори (минг туп ҳисобида), Ҳар гектардан олинган ҳосил (центнер ҳисобида)

Демак, ҳар гектар ерда олинган ҳосил 1,6 центнерни ташкил этди. 45 сантиметрлик қаторларга экиннинг афзаллигини бу йил Қўрғонтепа районининг пахтакорлари қатъий исботладилар.

Table with 4 columns: Йиллар, Пахта майдони (гектар ҳисобида), Қатор ораларининг кенлиги (60 см, 45 см), Ҳар гектар ердан олинган ҳосил (центнер ҳисобида)

1954 йилда қатор оралари 45 сантиметрлик экин майдони деярлик 40 минг гектар бўлиб, ҳамма экин майдонининг 30 процентини ташкил этди.

Жуда муҳим бир ҳолатни айтиб ўтиш керак. Қатор оралари 60 сантиметрлик ва 45 сантиметрлик далада пахта етиштиришнинг натижаларини ўрганиш тажрибачлари унумдор майдонларда ўтказилди ва шу билан бирга минерал ўғитлар кўп солинди.

2. Квадрат шаклида уялаб экиш ва ғўза парваришини узунасига-қўйдалангига ўтказиш методи

1953—1954 йиллар давомида республика қолхозлари ва совхозлари квадрат шаклида уялаб экиш ҳамда ғўза парваришини узунасига-қўйдалангига ўтказиш методида дала шароитида тажриба қилиб кўришга киришилди. Улар 60x45 ва 45x45 сантиметрлик асосий схемаларни ўрганидилар.

Table with 4 columns: Экинни жойлаштириш схемаси, Ҳар гектар ердаги ғўза тушларининг миқдори (минг туп ҳисобида), Ҳар гектар ердан олинган ҳосил (центнер ҳисобида), Соғув тушганига қадар йилги олинган ҳосилнинг проценти

Бу тажриба шунини кўрсатадики, квадрат шаклида уялаб экиш ва ғўза парвариши квадрат шаклида уялаб экишга қараганда чигитни узун қаторларга экишга қараганда ҳосил ортади.

60x45 ва 45x45 сантиметрлик схемалар юзасидан ўтказилган тажрибаларда ҳосил миқдори фарқ бўлмади.

1954 йилда Тоҷикистон ССР Фанлар академияси қишлоқ хўжалик институтини томонидан Сталинбод районидagi Сталин номи қолхозда 108-ф сорти устида ўтказилган тажриба ҳам ана шундай натижаларга эринди.

Қатор оралари 45 сантиметрлик далада квадрат шаклида уялаб экишни афзаллиги совхоз ва қолхозларнинг кўпгина далачилик бригадаларига амалий шароитда қатъий таъминланди.

Куйбишев номи совхозда Санд Тоғев бригадаси 75 гектар ернинг ҳар гектаридан 30 центнердан илгичча талаби пахта ҳосили олди. Қўрғонтепа районидagi Маленков номи қолхозда Хатам Маллаев бригадаси бундан ҳам юқори ҳосил етиштирди. У гектардан 36 центнердан илгичча талаби пахта йилги олди. Сталинбод районидagi Сталин номи қолхозда М.Жупон бригадаси 10 гектар ернинг ҳар гектаридан 37 центнердан ҳосил топширди.

Махсус селкалар бўлмаганлигидан чигит торайтирилган қаторларга мосланган «ССК» маркали оддий селкалар билан экилди.

3. Торайтирилган қаторлардаги экинни парвариш қилиш агротехникаси

Биз қолхоз ва совхозларнинг далаларидаги қўздан кечирган гектарлардаги ғўза тушларининг миқдори нормал бўлганлигини, ғўзалар бир текис жойлашганлигини, уларнинг ривожланиши тўғриси бўлганлигини кўрдик.

Ҳосилни йиғиштириб олиш пайтида ҳар гектар ердаги ғўза тушларининг ўртача миқдори совет сортлари бўйича 85—90 минг ва илгичча талаби сортлар бўйича 70—80 минг туп эди.

108-ф сортдан бўлган ғўза тушларининг бўйи 70—80 сантиметрдан ошмайди, уларда моноподал шохлар, бўгин оралари қисқа ҳосил шохлари кам учрайди. Тунинг габитуси тор. Ҳар туп ғўзада 8—12 тадан кўсақ бўлиб, булар шатта

нояга яқин, ҳосил шохларининг биринчи ўринларида жойлашган бўлади.

Экин ривожланиб турган давр давомида пахта далаларида 6—7 марта культивация, 5—6 марта чопиқ ва ўтаси ўтказилган бўлиб, бегона ўтлар йўқ эди.

Тоҷикистон пахтакорлари тор қаторли далада ушбу ишларни аниқлаш агротехника қўлланиш натижасида экиннинг ана шундай яхши ривожланишига ва даладорнинг маданий ҳолатида бўлишига эришдилар. Бундай далада ҳар гектар ердаги ғўза тушларининг миқдори кўпайтирилган бўлади.

Ғўза тушларининг миқдори. Чигитни яхши ундириб олиш ва ҳар гектар ерда ғўза тушларининг миқдори зарур даражада бўлиши учун кураш куада, шугорлаш ўтказилган вақтда қолдирилди. Қўзғи-қинчи даврда ёгингарчилик кам бўладиган районларда, шунингдек сувсиз қолган ҳамма майдонларда чигитни яхши ундириб олиш мақсадида афзалта яхоб берилди, зарас суғориш ва экиндан олдин суғориш ўтказилди.

Яхоб бериш ва зарас суғориш оддий усул билан ўтказилди. Экиндан олдин ағдарлар орқали суғорилади. Пахтакорлар экиндан олдин ерда туп тулаш масаласида алоҳида аҳамият бердилар. Бундан мақсад чигитни баравар ундириб олиш ва шу билан бирга экин ўсишдан биринчи даврда ғўзаларнинг нормал ривожланиши учун шароит яратишдир. Шу сабабдан экин ишлари биринчи кун кечкиданга ҳам қарамай, экиндан аввал зарур бўлган тақдирда даладор суғоришмоқда.

Экиндан аввал даладорнинг текисланиши ақилдан чигитнинг орта муқаддатлари ва баъбаравар уяб чигити учун жуда муҳим ўрин тутди. Даладорни текислаш учун грейдерлар ва моллар ишлатилди. Бу тақдирлар чигит сузи бермасдан чигитнинг бир тоқисла уяб чигитини таъминлади. Чигит сузи бериш эса жуда зарарли ҳисобланади.

Суғориш. Маълумки, ғўзани яхши ва нормал ривожлантиришда суғориш ҳақидан аҳамиятга эгадир.

Қатор оралари торайтирилган, ғўза миқдори кўпайтирилган далада юқори ҳосил олиш учун кенг қаторли даладорнинг шароитига қараб белгиланган суғориш схемаларини қўлланиб бўлмайди. Бунинг сабаби шундаки, областимиздаги кўп қолхозларда қатор оралари торайтирилган далада аввали йилларда қўзғилган натижалар олинмаган эди.

Тоҷикистон пахтакорлари суғориш муқаддатларини, схема ва нормаларини ўзгартирдилар. Улар биринчи вегетация суғориш муқаддатини мумкин қадар кейинга суғоришга ҳаракат қилмоқдалар. Даладорнинг шароитига қараб биринчи суғориш экин шовалли бошлаган вақтда, яъни шовалдан далада ва хатто экин тула қирабашаган вақтда ўтказилмоқда. Суғориш нормаларини қайта кўриш ва тўғрилик ҳақдан ташқари захлаб кетишига йўл қўймаслик мақсадида биринчи суғориш ва баъзан дастлабки иккинчи суғориш эгиз ташлаб ўтказилди.

Экин гулдай бошлаган билан суғориш кўпайтирилиб, ҳар 12—15 кунда бир марта ўтказиб турилади. суз ғўза норма билан берилди. Бу даврда сув ҳарбий қаторга қўйилди.

Биринчи вегетация суғориш ўтказилганга қадар кўпчилик қолхозларда пахта

далалари қамиди икки марта яхшилаб ишланди, яъни культивация, кетман чопиғи ўтказилди. Экин бегона ўтлар Уталади. Шундан кейинги даврда культивация ва кўз билан ишлаш тақдирлари суғориш билан маҳкам боғлаб олиб берилди. Ер ости сузалари икки-уч метр пахта бўлган бўлабозор ерларда жойлашган «Сталинбод» совхозда биринчи суғориш 25 майдан 25 июнь ўртасидаги даврда, иккинчи суғориш 10—15 июндан 21 июльгача ўтказилган. Экин ривожланиб турган бундай давр давомида бу совхозда экин 7 марта тўла суғорилган, экин майдонининг 50 проценти 8 марта, 22 проценти 9 марта суғорилган.

Куйбишев номи совхозда, Сталин номи, Молотов номи қолхозларда ва бошқа хўжалиқларда ҳам суғориш тахминан ана шундай ўтказилмоқда.

Бу шароитда суғоришнинг устига ва қўзи қатламларида ғўза илдизларининг нормал ривожланиши таъминланади ва экиннинг илмини билан ер устидаги қисмининг ривожланиши пропорционал бўлади. Биринчи ҳосил шохлари 6—7 ичи барг ёнганда ўсиб чиқади. Ғўза барглари ўйраб кетмайди, симптомли шохларнинг биринчи ўринларида етишган ҳосил элементлари тўқилиб кетмайди. Ғўза тупи илчам шаклида, гомламли ва ёттиқ бўлади.

Шу равишда ривожланган ғўзаларнинг пахтаги илмизининг пайтага ўсиш процесси сезилмади. Кўсақларнинг оқилиш суръати нормал бўлиши таъминланди.

Ана шундай шароитда ғўза ривожини охири даврда ўтказилган суғоришлар кўсақларнинг илминини кечкиртмайди, ҳосил янада кўп бўлганлигига ва юқори бўлишига қараб кўсақлар катта бўлишига ериш беради.

Бу қоранинг тўғри бўлганлигини Сталинбод районидagi «Сталинбод» совхозда пахта йилги-терминининг суръати таъминлади. Совхоз пахта терминини сентябр ойининг ўртасида бошлади. У 1 октябрда ҳам йиллик планнинг 26 проценти миқдорда пахта топширди. Шундан кейин кўсақларнинг оқилиши жуда тезланганлиги натижасида 1 ноябрьгача 85 процентга экин пахта топширилди. Совхоз далада оқиданга мажбуриятларни ноябрь ойида муқаддатли илгари бажариб бўлди.

Бу хўжалиқдаги деярлик ҳамма майдонларда сентябрдан охиригача ўтказилган суғоришлар пахтанинг илминини сезиланганлиги таъминлади.

Озиқлантириш. Совхозлар ва қолхозлар ғўзаларни озиқлантириш практикасида ўғит солинишни йиллик дўзаларини мумкин қадар майдалантириб ва ачиган ғўга билан аралаштириб уч-тўрт марта солиш қоидаларини қўллашмоқдалар.

Биринчи ва иккинчи озиқлантириш вақтида асосан фосфорни ўғит ва кўпроқ миқдорда азот солинди. Биринчи озиқлантириш биринчи культивация тамомланган вақтда бошланади.

Иккинчи ва шундан кейинги озиқлантиришлар ҳар сафар суғоришдан олдин ўтказилди.

Экинни озиқлантиришни шу равишда суғориш билан боғлаб олиб бериш ғўза тушларида ҳосил элементлари ўсиб чиқибетган ва кўпайибетган даврда ўғитни етарли миқдорда солишни таъминлади ва ғўза тушларининг гомлаб кетишига сабаб бўлмади.

4. Торайтирилган қаторлардаги ғўзаларни парвариш қилиш учун керак бўладиган машиналар

Самоат хали қишлоқ хўжалигини торайтирилган қаторлардаги ғўзаларни парвариш қилиш учун керакли машиналар билан ғўза таъмин қилаётгани йўқ.

Тоҷикистонда 60 сантиметрлик қаторлардаги экин Ўзбекистон ССР қолхозларидagi сингари У—3 маркали тракторлар билан парвариш қилинмоқда. Чигит экин учун ана шундай қаторларга мосланган «ССК» маркали селкалар ишлатилмоқда. Культивация қилинича эса сал ўзгартирилган КД маркали культиватор ва ўзгартирилмаган НКУ—2,8 маркали культиватор қўлланилмоқда.

У—3 маркали тракторга тиркаб ишлатилган ОДН маркали чангалчи-пуркачиликнинг 60 сантиметрлик қаторларга мослашди қийинчиликлар бўлди.

Қатор оралари 45 сантиметрлик далада чигит экин ва қатор ораларини ишлаш учун машиналарни тайёрлаш кўп даражада мураккаб ишдир.

Тоҷикистон механизаторлари техникани асосан ўз қучлари ва воситалари билан қайта куриб, бу вазифани кўп даража муваффақиятли бажардилар.

(ОХИРИ УЧИНЧИ БЕТДА).

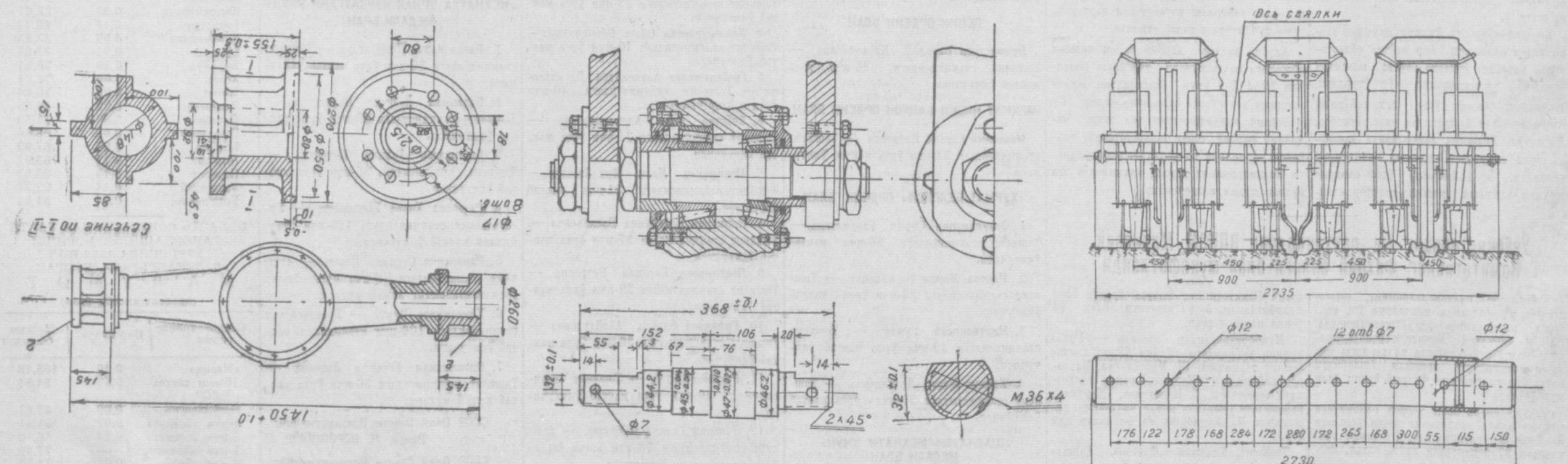

Сураҳларда: 1. 45 сантиметрлик қатор ораларини ишлашда У—1 трактори орда мостининг кенгайтириш схемаси. 2. 45 сантиметрлик қатор ораларини ишлашда У—1 трактори олдинги гилдирагининг ўрнатил шемаси. 3. «ССК» селкасининг 45 сантиметрлик қатор ораларини ишлашда У—1 трактори гилдирагининг олдинги ўрнин ўрнатил шемаси.



