

Обод қилган обод бўлар.

Ўзбек халқ мақоли



Ma'rifat

ENLIGHTENMENT • XALQ ZIYOLILARI GAZETASI • معرفت

1931-yildan chiqa boshlagan 2010-yil 16-noyabr, seshanba № 90 (8323) ISSN 2010-6416

Ўзбекистон Республикаси Президентининг Фармони

ИШ ҲАҚИ, ПЕНСИЯЛАР, СТИПЕНДИЯЛАР ВА ИЖТИМОЙ НАФАҚАЛАР МИҚДОРINI ОШИРИШ ТЎҒРИСИДА

Республика аҳолисининг даромадлари ва турмуш даражасини янада муттасил ошириб бориш, фуқароларга ижтимоий нафақалар, стипендиялар миқдори ўрта ҳисобда 1,1 баравар оширилсин.

1. 2010 йилнинг 1 декабридан бошлаб бюджет муассасалари ва ташкилотлари ходимларининг иш ҳақи, пенсиялар ҳамда ижтимоий нафақалар, стипендиялар миқдори ўрта ҳисобда 1,1 баравар оширилсин.

2. 2010 йилнинг 1 декабридан бошлаб Ўзбекистон Республикаси ҳудудида энг кам: иш ҳақи — ойига 49 735 сўм; ёшга доир пенсиялар — ойига 97 285 сўм; ягона тариф сеткаси бўйича бошланғич (нулинчи) разряд — ойига 49 735 сўм;

болалиқдан ногиронларга бериладиган нафақа — ойига 97 285 сўм; зарур иш стажига эга бўлмаган кекса ёшдаги ва меҳнатга лаёқатсиз фуқароларга бериладиган нафақа ойига 59 690 сўм миқдоридан белгилансин.

3. Белгилаб қўйилсинки, иш ҳақига қўшилаётган устама ва қўшимча ҳақларнинг барча турлари, шунингдек, пенсиялар, икки ёшгача бўлган болаларни тарбиялаётган оналарга, болалиқ оилаларга бериладиган нафақалар ҳамда энг кам иш ҳақига нисбатан белгиланган компенсация ва бошқа тўловлар 2010 йилнинг 1 декабридан бошлаб мазкур Фармонда белгиланган энг кам иш ҳақи миқдоридан келиб чиққан ҳолда амалга оширилади.

4. Белгилансинки, 2010 йилнинг 1 декабридан бошлаб барча турдаги пенсияларнинг ўртача 1,1 баравар оширилиши уларнинг амалдаги қонун ҳужжатларига мувофиқ қайта ҳисоблаб чиқилишини инобатга олган ҳолда амалга оширилади, бунда 1991 йилнинг 1 январигача ва ундан кейинги йилларда тайинланган пенсияларнинг миқдори тенглаштирилиши назарда тутилади.

Ўзбекистон Республикаси Молия вазирлиги ўн кун муддатда пенсияларни қайта ҳисоблаш тартибини ишлаб чиқсин ва тасдиқласин ҳамда барча турдаги пенсияларни оширишнинг аниқ миқдорларини белгиласин.

5. Ўзбекистон Республикаси Меҳнат ва аҳолини ижтимоий муҳофаза қилиш вазирлиги вазирликлар, идоралар, Қорақалпоғистон Республикаси Вазирлар Кенгаши, вилоятлар ва Тошкент шаҳри ҳокимликлари, бюджетдан молияланадиган ташкилот ҳамда муассасалар билан биргаликда пенсиялар, нафақалар, стипендиялар, бюджет муассасалари ва ташкилотлари ходимларининг лавозим маошлари миқдорини мазкур Фармон қоидаларидан келиб чиққан ҳолда ўз вақтида қайта ҳисоблаб чиқишни таъминласин.

6. Бюджет муассасалари ва ташкилотлари ходимларининг

иш ҳақи, пенсиялар, ижтимоий нафақалар ва стипендияларнинг оширилиши билан боғлиқ сарф-харажатлар республика Давлат бюджети ва Ўзбекистон Республикаси Молия вазирлиги ҳузуридаги бюджетдан ташқари Пенсия жамғармаси маблағлари ҳисобидан амалга оширилсин.

Хўжалик ҳисобидаги корхона ва ташкилотлар 2010 йилнинг 1 декабридан бошлаб мазкур Фармонда белгиланган энг кам иш ҳақига мувофиқ, ишлаб чиқариш самарадорлигини ошириш ва меҳнат сарфини камайтириш ҳисобига иш ҳақи миқдорини оширсин.

7. Ўзбекистон Республикаси Президентининг 2010 йил 9 июлдаги ПФ-4224-сонли Фармони (8-банди истисно қилинган ҳолда) 2010 йилнинг 1 декабридан бошлаб ўз кучини йўқотган деб ҳисоблансин.

8. Ўзбекистон Республикаси Адлия вазирлиги Молия вазирлиги билан биргаликда бир ой муддатда қонун ҳужжатларига ушбу Фармондан келиб чиқадиган ўзгартиш ва қўшимчалар тўғрисида Вазирлар Маҳкамасига таклифлар киритсин.

9. Мазкур Фармоннинг ижросини назорат қилиш Ўзбекистон Республикаси Бош вазири Ш.М.Мирзиёев зиммасига юклансин.

Ўзбекистон Республикаси Президенти
Тошкент шаҳри,
2010 йил 15 ноябрь

И. КАРИМОВ

САМИМИЙ ҚУТЛОВЛАР

Ўзбекистон Республикаси Президенти Ислам Каримов Жаноби Олийларига

Ассалому алайкум ва раҳматulloҳи ва баракотуху!

Муҳтарам Президент Жаноби Олийлари!

Сизни ва Сиз орқали барча юртдошларимизни улуг айём — Курбон ҳайити билан муқаддас заминда ҳаж ибодатини бажариб юрган ҳожиларимиз номидан самимий муборакбод этамиз.

Истиқлол шарофати билан динимиз арконларини эмин-эркин бажо келтириш учун барча шароитлар, хусусан, Ватанимиздан муборак ҳаж сафарига бораётган фуқароларимиз учун яратиб берилаётган қулай имкониятлар Сизнинг халқимизга бўлган оталарча ғамхўрлигингиз намунасиدير.

Мустақиллик йилларида миллий ва диний кадрларга, бағрикенглик тамойилларига кўрсатилаётган алоҳида эътибор ва эҳтиромингиз тўғрисида юртимиздан етишиб чиққан буюк ал-

ломалар қадамжолари обод этилиши, халқимиз, айниқса, ёшларимиз маънавиятини юксалтириш борасида амалга оширилган эзгу ва хайрли ишлар юртдошларимизни янада улкан зафарлар сари руҳлантормоқда.

Биз, ўзбекистонлик ҳожилар Маккаи мукаррама, Мадинаи мунаввара каби табаррук ерларда туриб, Сизнинг раҳнамолигингизда мустақил юртимиз ҳамisha омон, элимиз тинч, турмушимиз янада фаровон бўлишини Яратгандан илтижо қилиб сўрамоқдамиз.

Сизга, муҳтарам Президент Жаноблари, Аллоҳ таолодан мустаҳкам соғлиқ, бахт-саодат тилаб, халқимиз ва азиз диёримизни ҳамisha ўз паноҳида асрашини сўраб, дуолар қилиб қоламиз.

Ўзбекистон ҳожилари номидан муфтий У.АЛИМОВ

Макка шаҳри, Арафот водийси, 2010 йил 15 ноябрь

Муборак Курбон ҳайити муносабати билан Ўзбекистон Республикаси Президенти Ислам Каримов номига қатор хорижий мамлакат ва халқаро ташкилотлар раҳбарлари номидан самимий қутловлар келмоқда. Жумладан, Икки муқаддас масжид ходими, Саудия Арабистони Подшоҳи Абдуллоҳ бин Абдулазиз Ол Сауд, Америка Қўшма Штатлари Президенти Барак Обама, Миср Араб Республикаси Президенти Муҳаммад Хусний Муборак, Бирлашган Араб Амирликлари Президенти Шайх Халифа бин Зоид Ол Наҳаён, Кувайт Давлати Амири Шайх Сабоҳ ал-Аҳмад ал-Жобир Ас-Сабоҳ, Иордания Подшоҳи Абдуллоҳ Иккинчи бин Ал-Хусайн, Яман Республикаси Президенти Али Абдуллоҳ Солиҳ, Озарбойжон Республикаси Президенти Илҳом Алиев, Туркменистон Президенти Гурбангули Бердимухамедов, Қозоғистон Республикаси Президенти Нурсултон Назарбоев, Тожикистон Республикаси Президенти Имомали Раҳмон, Фаластин Миллий Маъмурияти Раиси, Фаластин Озодлик Ташкилоти Ижроия Қўмитаси Раиси Маҳмуд Аббос, Саудия Арабистони Подшоҳлиги Валиаҳди, Вазирлар Маҳкамаси Раисининг ўринбосари, Мудофаа ва авиация вазири, Бош назоратчи Султон бин Абдулазиз Ол Сауд, Бирлашган Араб Амирликлари Вице-Президенти, Бош вазири, Дубай Амирлиги Ҳокими Шайх Муҳаммад бин Рошид Ол Мактум, МДХ Динлараро кенгаши ҳамраиси, Кавказ мусулмонлари бошқармаси раиси Шайх-ул-ислом Аллошқур Пошшоода томонидан йўлланган табрикларда Қодир Аллоҳдан давлатимиз раҳбарига мустаҳкам соғлиқ, бахт-саодат, Ўзбекистон халқига тинчлик-хотиржамлик, тараққиёт ва фаровонлик тилаб, эзгу ва самимий истаклар билдирилган.

ОҚСАРОЙДА ҚАБУЛ

Ўзбекистон Республикаси Президенти Ислам Каримов 15 ноябрь кuni Оқсаройда Европа Иттифоқининг (ЕИ) тараққиёт бўйича комиссари Андрес Пиебалгс раҳбарлигидаги делегацияни қабул қилди.

Мамлакатимиз раҳбари меҳмонларни юртимизга ташрифи билан қутлар экан, Ўзбекистон билан Европа Иттифоқи ўртасидаги муносабатлар ривожланиб бораётганидан мамнуният изҳор этди.

— Бугун биз Ўзбекистон билан Европа Иттифоқи ўртасидаги муносабатлар изчил ривожланиб бораётганига гувоҳ бўлиб турибмиз. Ҳаётнинг ўзи икки томонлама манфаатли конструктив ҳамкорлик учун зарур шароит яратиш масаласини кун тартибига қўйишни тақозо этмоқда, — деди Ислам Каримов.

(Давоми 2-бетда.)

ФАРҒОНА ТАЖРИБАСИ:

МАКТАБ ИШИ УМУМХАЛҚ ҲАРАКАТИГА АЙЛАНМОҚДА



Ўзбекистон туманидаги 49-мактабнинг бугунги кўркем қиёфаси барчанинг ҳавасини келтирмоқда.

8—9-бетларга қаранг.

ОҚСАРОЙДА ҚАБУЛ

(Давоми. Боши 1-бетда.)

Ўз навбатида Европа Иттифоқининг тараққиёт бўйича комиссари самимий қабул учун Ўзбекистон Республикаси Президентига миннатдорлик билдириб, Бирлашган Европа Ўзбекистон билан сиёсий ва савдо-иқтисодий ҳамкорликни кенгайтиришдан манфаатдор эканини таъкидлади.

— Ўзбекистоннинг йигирма йил давомида босиб ўтган тараққиёт йўли, жумладан, глобал иқтисодий инқироз даврида иқтисодиётнинг барқарор ўсиши бизни хайратга солади. Сизнинг 12 ноябрь куни Ўзбекистон парламенти палаталарининг кўшма мажлисидаги маърузангиз билан танишиб чиқишга муяссар бўлдим. Сизнинг демократия — бу барқарорлик, вазиятнинг барқарорлигидир, деган фикрингизга тўла қўшиламан. Демократия муттасил ривожланиб борадиган жараён. Бу масалада универсал рецептлар йўқ. Фурсатдан фойдаланиб, Қирғизистон жанубида рўй берган воқеаларга вазминлик ва донолик билан муносабатда бўлганингиз, шунингдек, Афғонистонни ижтимоий-иқтисодий тиклаш борасидаги саъй-ҳаракатларингиз учун Сизга чуқур миннатдорлик билдиришга ижозат бергайсиз, — деди Андрис Пиебалгс.

Ўзбекистон билан Европа Иттифоқи ўртасидаги муноса-

батлар 1996 йилда имзоланган Шериклик ва ҳамкорлик тўғрисидаги битим доирасида кўплаб соҳаларда ривожланиб бормоқда. Ушбу битимга биноан бир неча «Ўзбекистон — Европа Иттифоқи» кўшма органи — Ҳамкорлик кенгаши, Ҳамкорлик кўмитаси, Парламент ҳамкорлиги кўмитаси, Савдо ва сармоёлар бўйича куйи кўмита, Адлия, ички ишлар, инсон ҳуқуқлари ва турдош масалалар бўйича куйи кўмита фаолият кўрсатмоқда. Шунингдек, илмий-технавий, таълим, маданият ва атроф-муҳитни муҳофаза қилиш соҳаларида ҳамкорлик бўйича биргаликда лойиҳалар ишлаб чиқилмоқда.

Мамлакатимиз билан Европа Иттифоқи ўртасида турли соҳалардаги савдо-иқтисодий ҳамкорликни ривожлантиришга муҳим аҳамият берилмоқда. Ўзаро товар айирбошлаш ҳажми ва Европа сармоёси иштирокида тузилган корхоналар сони ошиб бораётгани бунинг тасдиғидир. Хусусан, Европа Иттифоқи ишбилармон доиралари «Навоий» эркин-индустриал иқтисодий зонасининг сармоёвий салоҳиятига катта қизиқиш билдирмоқда.

Оқсаройдаги учрашувда ўзаро ҳамкорликни ривожлантириш истиқболларига доир ва томонларни қизиқтирган бошқа масалалар юзасидан фикр алмашилди.

(ЎЗА)

Президентимиз Ислон Каримов 12 ноябрь куни Ўзбекистон Республикаси Олий Мажлиси Қонунчилик палатаси ва Сенатининг кўшма мажлисидаги «Мамлакатимизда демократик ислохотларни янада чуқурлаштириш ва фуқаролик жамиятини ривожлантириш концепцияси» маърузасида оммавий ахборот воситалари учун кадрлар тайёрлаш ва қайта тайёрлаш тизимининг такомиллаштирилиши ахборот соҳасидаги фаолиятнинг сифати ва савиясини оширишга қаратилган чора-тадбирлар тизимида ҳал қилувчи аҳамиятга эга эканини алоҳида таъкидлади. Бу борада амалга оширилиши лозим бўлган вазифаларни белгилаб берди.

НАЗАРИЯ ВА АМАЛИЁТ УЙҒУНЛИГИ — МУВАФФАҚИЯТ ОМИЛИ

Ўзбекистон давлат жаҳон тиллари университетида бўлиб ўтган илмий-амалий конференцияда шу ҳақда гап борди. Талабаларнинг малакавий амалиёти самардорлигини ошириш масалаларига бағишланган ушбу тадбирда оммавий ахборот воситалари вакиллари, профессор-ўқитувчилар ва талабалар иштирок этди.

Ўзбекистон давлат жаҳон тиллари университети ректори А.Исмоилов Президентимиз Ислон Каримов раҳнамолигида мамлакатимизда кучли фуқаролик жамияти барпо этиш жараёнидаги кенг қўламли ислохотларда оммавий ахборот воситаларини ривожлантириш, уларнинг фаолиятини эркинлаштириш, моддий-техник базасини мустаҳкамлаш, журналист кадрларнинг касб салоҳиятини юксалтиришга

алоҳида эътибор қаратилаётганини таъкидлади.

Мамлакатимизда малакали журналист кадрларни тайёрлаш, касб малакасини ошириш борасида изчил ишлар олиб борилмоқда. Ўзбекистон Республикаси Вазирлар Маҳкамасининг 1999 йил 26 февралда қабул қилинган «Журналист кадрлар тайёрлаш ва қайта тайёрлаш тизимини такомиллаштириш тўғрисидаги» қарорига мувофиқ мазкур университетда халқаро журналистика факультети ташкил этилди. Ҳозир мазкур олий таълим даргоҳи ва Мирзо Улуғбек номидаги Ўзбекистон Миллий университетидаги журналистика факультетларида юзлаб йигит-қизлар таҳсил олмоқда.

Университетда олинган назарий билим амалиётда мустаҳкамланади. Талабалар-

ўттиздан ортиқ оммавий ахборот воситалари билан шартномалар тузилган. Талабалар яратилаётган бундай имкониятлардан самарали фойдаланмоқда. Улар, шунингдек, факультет қошидаги ўқув теле ва радио студиялари, «Халқаро журналист» ўқув газетасида амалиёт ўтамоқда. Факультетда мамлакатимизнинг етакчи журналистлари иштирокида семинар, учрашув, давра суҳбатлари мунтазам ташкил этилаётир.

Анжуманда талабалар амалиётини самарали йўлга қўйиш ишларини янада такомиллаштириш, бу борадаги ютуқ ва муаммолар, таҳририятлар билан олий таълим даргоҳлари ўртасидаги алоқаларни янада мустаҳкамлашга оид маърузалар тингланди.

Гулбахор УМРЗОҚОВА,
ЎЗА мухбири

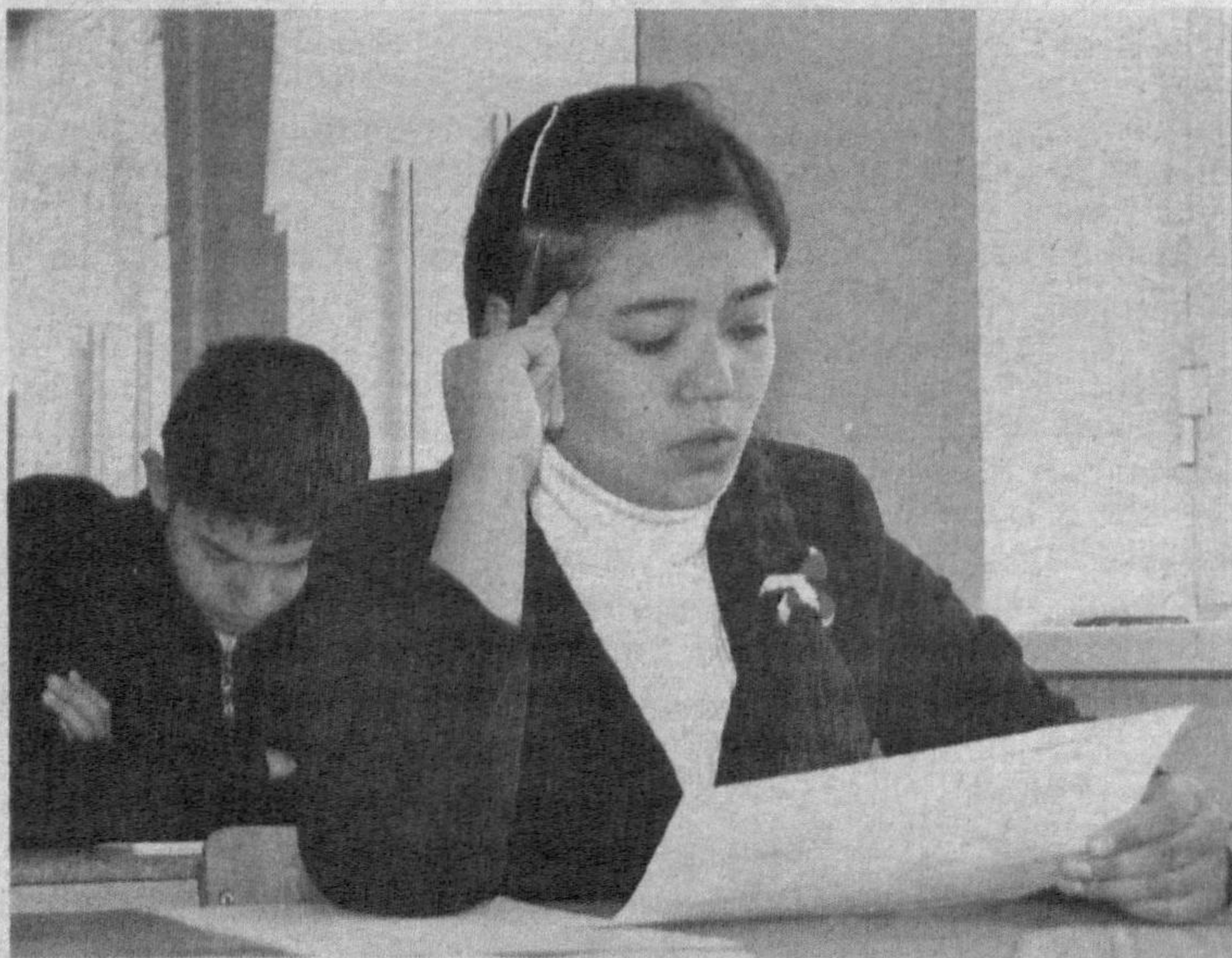

мақсадини кўзладик, — дейди кўрик-танлов ҳакамлар ҳайъати раиси, ЎЗМУ профессори Расул Фанихўжаев. — Беллашувда иштирок этувчи ўқувчиларга фанлардан 5та мисол берилди. Ҳар бир тўғри ечилган жавоблар 10 балдан баҳоланади. Энг кўп балл тўплаб, 1-,2-,3-ўринларни эгаллаган 3 нафар ўқувчи халқаро фан олимпиадасида иштирок этиш учун Республика терма жамоаси сафига қўшилади.

— Кўрик-танловда биринчи марта иштирок этяпман, — дейди Шаҳрисабз туманидаги 1-академик лицей ўқувчиси Сайёр Бердиев. — Ли-

ғона давлат университети қошидаги Ёрмозор академик лицейининг информатика фани ўқитувчиси Элбек Исмоилов. — Танлов баҳона ҳамкасбларимиз билан соҳадаги янгиликлардан бохабар бўлдик. Муҳими, бу танлов бир-биримиз билан қилинажак ижодий ҳамкорликни мустаҳкамлайди.

Шундай қилиб, «Лицейим — фаҳрим» кўрик-танлови голиблари аниқланди. Унга кўра, физика фанидан бухоролик Шаҳзод Бобомуродов 1-,ЎЗМУ қошидаги С.Сирожидинов номли академик лицей ўқувчиси Улуғбек

Кo'rik-tanlov

цейнинг ўқувчиларидан Жавлон Исомуродов 2-, Дониёр Ҳамроев 3-ўринни, информатика фани бўйича ТошДУ қошидаги компьютер технологиялари академик лицейи ўқувчиси Мирсаид Миролимжонов 1-, НамДУ қошидаги 1-академик лицей ўқувчиси Достон Исмоилов 2-, ТАТУ қошидаги Мирзо Улуғбек академик лицейи ўқувчиси Улуғбек Тўйчиев 3-ўринни қўлга киритди.

Танлов якунида голибларга Ўрта махсус, касб-ҳунар таълими маркази ҳамда

«ЛИЦЕЙИМ — ФАХРИМ»

Иқтидор вақтида пайқалса юзага чиқади, эътибор эса уни ривожлантиради. Айниқса, бу аниқ фанларни ўрганаётган ўқувчи учун жуда муҳим.

Ўзбекистон Республикаси Олий ва ўрта махсус таълим вазирлиги, Ўрта махсус, касб-ҳунар таълими маркази ҳамда Мирзо Улуғбек номидаги Ўзбекистон Миллий университети ҳамкорлигида ЎЗМУ қошидаги С.Сирожидинов номидаги академик лицейда «Лицейим — фаҳрим» Республика академик лицей ўқувчиларининг математика, физика, Ўзбекистон давлат жаҳон тиллари университети қошидаги 3-академик лицейда информатика

фанларидан кўрик-танлов ўтказилди.

Танловда республикада фаолият кўрсатаётган жами 142 академик лицейдан физика фани бўйича 102, математика бўйича 150 нафар ўқувчи иштирок этди.

— Танловдан академик лицей ўқувчилари орасидан иқтидорли ва истеъдодли ёшларни аниқлаш, уларнинг аниқ фанларга бўлган қизиқишларини ошириш, ижодий ва интеллектуал салоҳиятини руёбга чиқариш

цейимизда аниқ фанлар чуқурлаштириб ўргатилади. Ўқув масканимизда фан тўғрисидаги фаолияти йўлга қўйилгани эса билимларимизни янада мустаҳкамлашга ёрдам бермоқда.

Кўрик-танлов иштирокчилари аниқ фанлардан ёзма синовдан ўтиш билан биргаликда, ўзларининг ўқув даргоҳи ҳаёти акс эттирилган бадиий чиқишлар, кўргазмали расмлар намойиши, ижодий иншоларини ҳам тақдим қилишди.

— Бугунги танлов нафақат ўқувчиларни, балки фан ўқитувчиларини ҳам синовдан ўтказди, — дейди Фар-



Абдулхаев 2-, урганчлик Азизбек Қўзибоев 3-ўринни эгаллаган бўлса, математика бўйича БухДУ қошидаги 3-академик лицей ўқувчиси Сардор Ғаффоров 1-, шу ли-

Мирзо Улуғбек номидаги Ўзбекистон Миллий университетининг диплом ва эсдалик совғалари топирилди.

Хулкар РАҲАБОВА,
Аброр УМАРҚУЛОВ

Мактабда эндигина иш бошлаган ўқитувчи турли қийинчиликларга дуч келиши табиий. У олий таълим муассасасида педагогикага оид назарий билимларни етарлича эгаллаган бўлса-да, ҳали етарли даражада иш тажрибасига эга эмас. Тўғри, талабалар пайтида бир неча бор мактаб, касб-хунар коллежи ёхуд академик лицейларда педагогик амалиётни ўтаган, унда ўқувчилар билан ишлаш малакаси бироз бўлса ҳам шаклланган. Аммо ўқиш билан амалий ишнинг фарқли жиҳатлари талабгина. У энди билим олувчи эмас — ўқувчиларга таълим-тарбия берувчи, уларни тўғри йўлга бошловчи ва фарзандлар тафаккурини юксалтирувчи муаллим. Ўқитувчи ёш бўлса-да, унга бутун бошли синф ўқувчиларининг маънавий дунёқараши, билими, бир сўз билан айтганда, тақдири ишониб топширилади.

— Умумтаълим мактабда ёш ўқитувчи дуч келадиган биринчи муаммо унинг таълим даргоҳи муҳити ва педагогик жамоага мослашувида кўзга ташланади, — дейди Чилонзор туманидаги 90-мактабнинг информатика фани ўқитувчиси Бахтиёр Каримов. — Мустақил фаолият бошлаш даври, янги муҳит ва нотаниш инсонлар давраси уни бирмунча ҳаяжонга солиши, ўзини ноқулай ҳис қилишига сабаб бўлиши мумкин. Бу пайтда ёш мутахассис руҳий, маънавий ва методик ёрдам, қўллаб-қувватлашга муҳтож бўлади. Шу сабабли педагогик жамоа унга етарлича ғамжўрлик қилиши, мактаб ҳаётига қисқа вақт ичида мослашиб кетиши учун кўмак бериши муҳим.

— Янги иш бошлаган ҳар бир ўқитувчи табиийки, олий таълим муассасаларида педагогик маҳорат, муайян фан йўналишида назарий билимларни эгаллаган. Аммо умумтаълим фанларига оид қабул қилинган таълим стандартлари ва меъёрий ҳужжатларни бевосита амалиётда қўллашда бироз қийинчиликка учраши бор гап, — дейди Республика таълим маркази аниқ фанлар бўлими бошлиғи Низом Каримов. — Бунинг учун таълим муассасаси раҳбарияти, методика бирлашмалари, мактабнинг тажрибали, илғор ўқитувчилари эътиборли бўлишлари, маҳоратли педагогларнинг устоз сифатида бириктирилиши, уни зарур методик қўлланмалар билан таъминлаб бориш лозим.

Ёш ўқитувчилар илғор педагогик технологиялар асосида дарс ишланмаларини тайёрлаш, иш режасини тузиш, шунингдек, лаборатория, амалий машғулотлар, кўргазма найойишларини олиб бориш, аниқ фанлардан мисол ва масалалар ечишда айрим муаммоларга дуч келиши мумкин. Шунингдек, таълим жараёнига ахборот технологияларини татбиқ этишда айрим ёш ўқитувчиларда ҳам амалий тажриба етишмаётган ҳолатлар учрайди.

— Бугунги кунда талабаларимизнинг компьютер саводхонлигини ошириш мақсадида Жанубий Кореянинг бир нечта олий таълим муассасалари билан ҳамкорликда иш олиб бораяпмиз, — дейди Низомий номидаги Тошкент давлат педагогика университетининг ўқув ишлари бўйича проректори Дилшодбек Эргашев.

— Ушбу ҳамкорлик натижасида яқин кунларда университетимизда икки қаватли компьютер маркази иш бошлаш арафасида. Шунингдек, 60дан зиёд таълим муассасаларида педагогик амалиёт ўтаётган талабаларимиз методистлар, педагогика, психология, гигиена фанлари ўқитувчилари, таълим муассасасида бириктирилган раҳбар ўқитувчилар ҳамкорлигида иш жараёнида моддий-техник воситалардан самарали фойдаланиш малакасига эга бўлмоқдалар.

Олий таълим муассасаси томонидан ҳудудий таълим бошқармаларига юборилган сўровномалар натижасида битирувчи талабалар дуч келадиган муаммолар батафсил ўрганилиб, уларни бартараф этиш юзасидан зарур чоралар қўлланилаётир. Жумладан, би-

нисбатан камлик қиларди. Айни пайтда режа асосида дарсларни кузатиш ва таҳлил қилишга катта аҳамият қаратиб, “Устоз-шогирд” мактаби дастурига ижодий ёндашган ҳолда айрим ўзгаришлар киритганмиз. Яъни, **методика кунда унинг бир эмас, олти соат дарсини кузатиб, танаффус пайтларида биринчи соатда йўл қўйган камчилигини кейингисидатакоррлашмаслигини ўқитирман. У ҳар соатда турли ёшдаги, психофизиологик хусусиятлари бир-бирига ўхшамаган ўқувчилар билан ишлайди, шунга кўра, қандай педагогик технологиялардан фойдаланиш самара келтириши ҳақида аниқ тасаввурга эга бўлади. Натижада дарсдан дарсга унинг тажрибаси сайқалланиб, ошиб бормоқда.**

Ёш ўқитувчига маслаҳатлар

Ёш педагог — юртимиз таълим-тарбия соҳасининг келажagini таъминлайди. Унинг ўз касбининг етук эгаси бўлиб шаклланишида кўп жиҳатлар муҳим пойдевор вазифасини бажаради. Шундан келиб чиққан ҳолда тажрибали ўқитувчилар, методистлар ва назарийчилар фикри асосида ёш ўқитувчиларга қуйидаги маслаҳатларни тавсия қиламиз.

Иш тажрибаси юқори бўлган ўқитувчилардан билмаганларингизни сўрашдан уялманг. Тажрибали ўқитувчи мактаб муҳити, устоз-мураббийларнинг хулқ-атвори, ўқувчилар билими, қайси ўқувчи билан қандай ишлаш лозимлиги, бошқа шарт-шароитлар билан сизни таништиради, тегишли маслаҳатлар беради.

Устоз-ўқитувчилар дарсларига тез-тез кириб, улар тажрибасидан педагогик фаолиятингизда фойдаланинг. Устоз-ўқитувчиларнинг дарсига алоҳида тайёргарлик кўриб кiring. Сиз дуч келадиган масалада устознинг ёндашувини кузатинг, дарснинг Давлат таълим стандартлари, ўқув дастурлари ва дарсликларга мос тарзда ўтилишини ўрганиб, малака ва кўникмангизни мустаҳкамлаб бoring.

Мактаб методика бирлашмаси, туман ва вилоят методика марказлари билан доимий алоқада бўлинг. Бу ерда сизнинг педагогик фаолиятингизни мувофиқлаштириб турувчи барча зарур маълумотлар базаси шакллантирилган, шунинг-

дек, фанлар кесимида методистлар улардан фойдаланишнинг энг мақбул йўлларида сизни хабардор қилиб боради. Бу алоқа бевосита (агар иш жойингизга яқин бўлса) ёки билвосита (мактаб ҳудудидан анча олисда бўлса)

ЁШ ЎҚИТУВЧИ

У қандай методик ёрдамга эҳтиёж сезмоқда?

тирувчи талабанинг педагогик жамоага мослашиш, унинг компьютер саводхонлигини ошириш мақсадида бевосита таълим даргоҳларида педагогик амалиётни ўташ даври 13 ҳафтадан 24 ҳафтага узайтирилди. Хорижий тилларни ўзлаштириш бўйича муаммоларни ижобий ҳал қилиш учун эса ўқув дастурига амалий рус ва амалий ўзбек тили фанлари киритилди. Шунингдек, олий таълим муассасасида битирувчи талабаларга уч йилгача доимий методик ёрдам кўрсатиш ташкил этилган бўлиб, улар кафедра ўқитувчилари томонидан яратилган методик адабиёт ва тавсиялар билан таъминлаб турилади.

Янги ўқитувчи билан мактаб юқори синф ўқувчиси ёши ўртасидаги фарқ унчалик катта бўлмайди. Шу сабабли агар ёш педагог ўқувчи билан дўстона алоқа ўрнатиб, тил топиша олса, ишлаш ҳам мароқли, ҳам фойдали бўлади. Аксинча бўлса... Янги иш бошлаган айрим ёш ўқитувчилар ўқувчи тилини тополмаслик, уларни ўз фанига қизиқтира олмасликдан қийналиши табиий. Энг афсусланарлиси, бу ҳолат айрим ҳолларда ўқитувчининг мактабдан бешиб, танлаган касбини ташлаб кетишига ҳам сабаб бўлиши мумкин.

— Ёш педагоглардаги ташаббускорлик, янгиликка интилувчанлик ва ҳаракатчанлик ўз вақтида рағбатлантирилиши, ўқувчилар билан ишлашда нималарга эътибор қаратиш кераклиги тажрибали ўқитувчилар томонидан ўргатилиши даркор, — дейди Бахтиёр Каримов. — Бу йил мактабимизда бир неча ёш ўқитувчи иш бошлади. Миллий истиклол госяси туркумига кирувчи фанлар ўқитувчиси, Зулфия мукофоти совриндори Ёркиной Эрназаровага устозлик қилаяпман. Ёркиной қисқа вақт ичида билими, иқтидорли, изланувчан ва ташаббускор ўқитувчи сифатида ҳамманинг эътиборига тушди. Аммо унинг педагогик маҳорати, ўқувчилар билан ишлашдаги тажрибаси

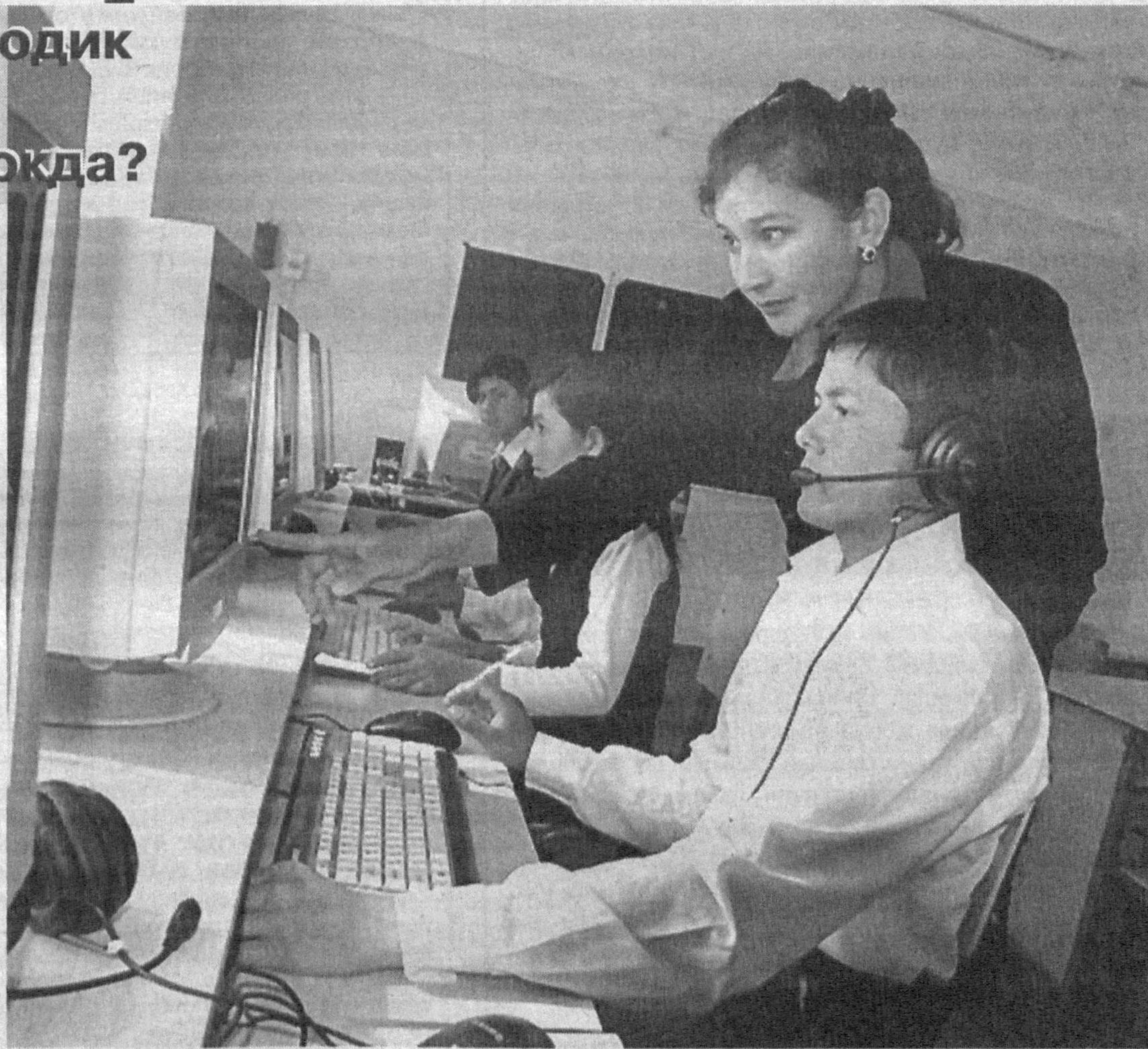

Нафақат “Устоз-шогирд” мактаби фаолиятида, балки ушбу жараёнга жалб қилинмаган устоз ва шогирдлар орасида ҳам дарс муҳокамаси — таҳлилини ўтказиш муҳим аҳамиятга эга. Дарс таҳлилда тажрибали устозлар томонидан эндигина педагогика оламига қадам қўйган ўқитувчининг ўқувчиларда билим, кўникма ва малакани шакллантириши масалаларидан тортиб, дарсга тайёргарлик кўриши, дарс структураси, унинг технологик харитага риоя қилинишига эътибор қаратиши юқори самарадорлик омилидир. Шу мақсадда мактабимизнинг маҳоратли ўқитувчилари ёш педагоглар билан устознинг маънавий қиёфаси, маданияти, ўзини туттиши, ўқувчилар билан муомаласи, тартиб-интизоми, меҳрибонлиги ва қаттиққўллик ўртасидаги чегара ва уларнинг меъёрлари ҳақида суҳбатлашамиз, барча шогирд-ўқитувчиларга маслаҳат ва йўл-йўриқ кўрсатилади.

йўлга қўйилиши мумкин. Сиз ҳафтанинг қайсидир куни методистлар қабулида бўлиб, жорий этилган янгиликлардан бохабар бўлишингиз, сизни қийнаётган муаммоларни бартараф қилиш бўйича қимматли маслаҳатлар олишингиз мумкин.

Ўз фанингизга тегишли Давлат таълим стандартлари, ўқув дастурлари, уларга берилган шарҳлар ва таълим жараёнида қўллашга доир тавсияларни ўқинг, иш режасини тузишда уларни асос қилиб олинг. Бугун барча фанлардан Давлат таълим стандартларига шарҳлар, ўқув дастурларининг амалиётга жорий этилиши юзасидан методик қўлланма ва тавсиялар умумтаълим мактабларига етказилган. Шунингдек, устоз-ўқитувчиларнинг узоқ йиллар давомида тўпланган методик базаси сизга асқотиши аниқ. Устозингиздаги зарурий ахборотлар, методик қўлланма ва тавсияларни ўрганиб чикинг.

Ўзингизга керак бўлган маълумотларни қўшимча адабиётлар, таълим нашрлари, шунингдек, интернетдаги www.uzedu.uz, www.ziyounet.uz сингари ахборот-таълим порталларидан қидиринг, ахборот-ресурс марказларидан яратилган шароит ва имкониятлардан тўла фойдаланишга ҳаракат қилинг. Бугунги кунда интернетдаги ахборот-таълим порталларида ўқув дарсликлари, Давлат таълим стандартлари, ўқув дастурлари, намунавий иш режалари, таълим тизимига татбиқ этилган янгилик, ўзгаришлар ва бошқа методик маълумотларнинг электрон нусхалари жойлаштирилган.

Мактабнингиз, туманингиз доирасида турли анжуманлар, ўқув-семинарларида фаол иштирок этинг, ўқувчилар ўртасида синфдан ташқари ишлар, жумладан, кўрик-танловлар ташкил этинг.

Санжар РУСТАМОВ,
«Ma'rifat» мухбири



ТОШКЕНТ ВИЛОЯТИНИНГ ЗАНГИОТА ТУМАНИДАГИ Н.БОЙМУХАМЕДОВ НОМИДАГИ ҚИШЛОҚ ВРАЧЛИК ПУНКТИ 2010 ЙИЛНИНГ «ЭНГ НАМУНАЛИ ҚИШЛОҚ ВРАЧЛИК ПУНКТИ» ДЕБ ТОПИЛДИ.

Тошкент врачлар малакасини ошириш институтида тиббиёт ходимларининг касб байрамига бағишлаб ўтказилган тантанали йиғилишда ушбу ҚВПга «Дамас» автомашинаси топширилди. Соҳа ходимлари, олимлар, халқаро ташкилотлар ва кенг жамоатчилик вакиллари иштирок этган тадбирда юртимизда соғлиқни сақлаш тизимини тубдан ислоҳ қилиш, тиббиёт масканларининг моддий-техник салоҳиятини юксалтириш ва аҳолига сифатли ва малакали тиббий хизмат кўрсатиш ишлари юксак савияга кўтарилгани алоҳида таъкидланди.

Пойтахтимизнинг Хамза туманидаги 27-оилавий поликлиника «Энг намунали оилавий поликлиника», Хоразм вилояти Хива туманидаги «Беруний» қишлоқ врачлик пункти мудири Ҳалима Авезова «Энг фаол умумий амалиёт шифокори», Жиззах вилояти Пахтакор тумани А.Абдуҷабборов номидаги ҚВП ҳамшираси Камола Тоҳирова «Энг фаол патронаж ҳамшираси» номинациялари бўйича голиб бўлди.

САМАРҚАНД ВИЛОЯТИНИНГ ОКДАРЕ ТУМАНИДАГИ 2-УМУМТАЪЛИМ МАКТАБИДА ВИЛОЯТ ОНА ТИЛИ ВА АДАБИЁТ ФАНИ ЎҚИТУВЧИЛАРИНИНГ СЕМИНАРИ БЎЛИБ ЎТДИ.

Унда Окдарё, Пойарик, Қўшрабат ва Иштихон туманларидан ташриф буюрган педагоглар иштирок этишди. Ўқитувчилар таълим тизимини такомиллаштириш мақсадида жорий этилган ўзгаришлар билан янада яқинроқ таништирилди. Жумладан, ўқувчилар билимини баҳолашда рейтинг тизими, синф журналларини юритишда ўзгаришлар ўқитувчилар иш юкмаси, она тили ва адабиёт фанидан янги оптималлаштирилган иш режа ва узвийлаштирилган ўқув дастурининг жорий қилинганлиги ҳақида сўз борди. Мазкур фан ўқитувчилари ўртасидаги «Устоз-шоғирд» мактабларининг ютуқ ва камчиликлари таҳлил қилинди.

Р.ШАВКИЕВ,

Қўшрабат туманидаги 18-умумтаълим мактаби она тили ва адабиёт фани ўқитувчиси

МАМЛАКАТИМИЗДАГИ БАРЧА ТАЪЛИМ ДАРГОХЛАРИДА ЎЗБЕКИСТОН РЕСПУБЛИКАСИ КОНСТИТУЦИЯСИ ҚАБУЛ ҚИЛИНГАНЛИГИНИНГ 18 ЙИЛЛИГИГА ПУХТА ТАЙЁРГАРЛИК КЎРИЛМОҚДА. ЖУМЛАДАН, ҚЎШРАБОТ ТУМАНИДАГИ УРГАНЖИ ХИЗМАТ КЎРСАТИШ ВА СЕРВИС КАСБ-ХУНАР КОЛЛЕЖИДА ҲАМ БУ САНАГА БАҒИШЛАНГАН ТАДБИРЛАР РЕЖАСИ ИШЛАБ ЧИКИЛИБ АМАЛГА ОШИРИЛМОҚДА.

— Коллежимизда ўқувчилар ўз таълим йўналишларига кўра беш гуруҳга бўлинган. «Конституция — бахтимиз қомуси» мавзусидаги тадбирга уларнинг барчаси жалб қилинади. Унда ўқувчилар Конституциянинг боб ва бўлимлари, моддаларини шарҳлаб беришади. Тадбир ўтказилгунга қадар ўқувчиларим онгига Конституцияда инсонпарварлик ғоялари, умуминсоний қадриятлар, миллий истиқлол мафкураси чуқур сингдирилганини даро ва семинар машғулотларида турли методик усуллар воситасида сингдириб бораман. Бу эса коллежимизда илк бор ўтказилаётган тадбирнинг эсда қоларли ўтишини таъминлайди, — дейди коллеж ўқитувчиси Ўткирбек Абдуноров.

Ҳ.ТҶИМАНОВА

Миллий УРФ-ОДАТЛАРИМИЗНИНГ АҲАМИЯТИНИ ТАЛАБА-ЁШЛАРГА КЕНГ ТАРҒИБ ҚИЛИШ МАҚСАДИДА ТОШКЕНТ ДАВЛАТ ИСЛОМ УНИВЕРСИТЕТИДА «КОВОҚ САЙЛИ» ЎТКАЗИЛДИ.

Ковоқнинг инсон саломатлигидаги ўрни, хусусиятлари талабалар тайёрлаган кўргазмали воситалар орқали намойиш қилинди. Айниқса, қовоқдан ишланган сават, кўза, пиёла шаклидаги миллий хунармандчилик буюмлари кўпчиликнинг ҳайратини оширди.

Тадбирда, шунингдек, талабалар тайёрлаган сомса, манти, чучвара каби йигирмага яқин миллий таомлар ҳам тайёрлаб келинди.

Университет бадиий жамоаларининг театрлаштирилган сахна кўриниши, қовоқ мавзусидаги аския, ҳазил-мутойибалар сайилга кўтаринкилик бағишлади.

Тадбир якунида «Энг намунали тарғибот», «Энг яхши миллий таомлар», «Қовоқ воситасидаги пазандалик кашфиётчиси» номинациялари голиблари аниқланиб, эсдалик совғалари билан тақдирланди.

Мардона РЎЗМАТОВА

МИРЗО УЛУҒБЕК ТУМАНИДАГИ 312-МАКТАБГАЧА ТАЪЛИМ МУАССАСАСИ ТАРБИЯЛАНУВЧИЛАРИ «МЕХРЖОН» — ҲОСИЛ БАЙРАМИНИ НИШОНЛАДИЛАР.

Тадбир давомида болажонлар полиз экинлари — қовоқвой, тарвузвой ва турли хил меваларга «айланишиб», шеър ва кўшиқлар, сахна кўринишлари намойиш этишди, рақсга тушишди. Айниқса, байрам сўнгида «Афанди»нинг куз фасли неъматларидан кичикинтойларга улашиши уларнинг қувончига қувонч қўшди. Шунингдек, байрамга ота-оналар ва маҳалла фаоллари ташриф буюриб, тарбияланувчиларнинг хурсандчилигига шерик бўлдилар.

— Муассасамизда айни пайтда 80 нафар болажон тарбияланмоқда. Саводхонлик, расм чизиш, рақс, инглиз тили тўғрақлари мунтазам фаолият олиб бормоқда. Болажонлар тўғрақларда ўрганган шеър ва кўшиқларини бугунги тадбирда намойиш этишди. Меҳмонлар тарбияланувчиларимиздан хурсанд бўлишди, — дейди МТМ услубчиси Гулистон Искандарова.

Назokat ИБРОҲИМОВА,
ЎзДЖТУ талабаси

ТЕРМИЗ ШАҲРИДА «ОНАЛАР КУЙЛАГАНДА» АНЪАНАВИЙ РЕСПУБЛИКА КЎРИК-ТАНЛОВИНИНГ ҲУДУДИЙ БОСКИЧИ БЎЛИБ ЎТДИ.

Анъанавий тарзда ўтказиб келинаётган кўрик-танловда Сурхондарё ва Қашқадарё вилоятлари голиблари алла, лапар, айтишув, ёр-ёр, ўлан ижрочилиги бўйича ўз маҳоратини намойиш этди.

Бундан ташқари тадбир доирасида Сурхондарё ва Қашқадарё вилояти вакилларининг халқ хунармандчилиги буюмлари кўргазмаси намойиш этилди. Қизиқарли ўтган танловда Сурхондарё вилояти вакиллари голиб деб топилди, танловнинг мамлакат босқичига йўлланма олди.

ЮНУСОБОД ТУМАНИДАГИ 260-МАКТАБДА ЎЗБЕКИСТОН КОНСТИТУЦИЯСИГА БАҒИШЛАНГАН «ОНА ТИЛИМ — ЖОНУ ДИЛИМ» МАВЗУСИДА ТИЛ БАЙРАМИ ЎТКАЗИЛДИ.

Мактаб ўқувчи-ёшлари, ўқитувчилар ва ота-оналар иштирок этган мазкур тадбирда ёш авлодга давлатимиз томонидан кўрсатилаётган эътибор ва ғамхўрлик, Ватанни англаш ва севиш сингари мавзулар жонли сахна кўринишлари, ўқувчиларнинг бадиий чиқишлари орқали намойиш этилди.

— «Баркамол авлод йили» муносабати билан бу каби тадбирлар таълим масканимизда кўпгаб ўтказилмоқда, — дейди мактаб директорининг илмий-ўқув ишлари бўйича ўринбосари, Халқ таълими аълочиси Зухра Қаюмова. — Булардан кўзланган мақсад — ёш авлодни юксак ватанпарварлик ва буюк аждодларга садоқат руҳида тарбиялаш, элу юртимизнинг ҳақиқий фидойи фарзандлари бўлиб етишмоқларига эришишдир.

ШАЙХОНТОХУР ТИББИЁТ КОЛЛЕЖИДА «БАРКАМОЛ АВЛОД» ЙИЛИ МУНОСАБАТИ БИЛАН «СЕНГА ҲАМИША ТАЪЗИМДАМИЗ, ОНА ВАТАН» ДЕБ НОМЛАНГАН ТАДБИР БЎЛИБ ЎТДИ.

Ижтимоий фанлар кафедраси томонидан ташкил этилган ушбу тадбир беллашув тарзида ўтказилиб, коллежнинг биринчи босқич ўқувчи-қизлари ифодали ўқиш, мутахассислик бўйича қисқа савол-жавоб, эркин мавзу каби шартлар бўйича билим ва маҳоратларини намойиш этдилар. Айниқса, пойтахтимизнинг диққатга сазовор масканлари — Темурийлар тарихи Давлат музейи, Мустақиллик майдони, Шайхонтохур макбараси, Ҳазрати Имом мажмуаси, осмонўпар телеминора ҳақидаги саволларга иштирокчилар аниқ ва тўлиқ жавоб беришди.

Тадбир давомида ўтказилган ғовринли савол-жавоб томошабинларни бироз сергак торттирди. Барча шартларда юқори натижа кўрсатган Моҳина Рихсиева голиб деб топилди.

Зумрад НИЗОМИДИНОВА

Давлатимизнинг Асосий қонуни — мамлакатни демократик йўлдан ривожлантиришнинг ҳуқуқий кафолати экан, инсон ҳуқуқлари — демократик жамиятнинг умумэтироф этган таъминидан биридир. Давлатимиз мустақилликни қўлга киритганидан сўнг ўтган давр ичида фуқароларнинг ҳуқуқ ва эркинликларини таъминлаш борасида масъулиятли ва мураккаб ишлар амалга оширилди.

Дунёдаги ривожланган демократик давлатларда истиқомат қиладиган ҳар бир шахс кундалик ҳаётида Конституцияда белгилаб қўйилган ҳуқуқ ва эркинликларига бевосита мурожаат қилади ҳамда ушбу Асосий қонунга ўзининг ҳуқуқ ва эркинликларини кафолатлаб берувчи олий юридик ҳужжат сифатида қарайди. Шунинг учун ҳам демократик жамиятда яшаётган ҳар бир шахс Конституциянинг мазмун-моҳиятини чуқур англаб олиши ҳамда шахсий ҳаётида учраб турадиган муаммоларнинг ечимини айнан Конституциядан топа билиши зарур.

Маълумки, демократик ҳуқуқий давлат куриш йўлидаги энг дастлабки ва энг муҳим қадам Конституцияни ўрганиш ҳамда уни ҳаётга татбиқ этишдан бошланади. Зеро, Ўзбекистон Республикаси Президентининг 2001 йил 4 январда эълон қилинган «Ўзбекистон Республикаси Конституциясини ўрганиши ташкил этиш тўғрисида»ги фармойиши ҳам демократия йўлида улкан бир қадам қўйиш учун катта туртки бўлди.

Мана шу мақсадда давлатимиз раҳбари Ўзбекистон Республикаси Конституциясини болалар боғчасидан бошлаб ўргатиш, мактабларда ўқув фани тариқасида ўқитиш, олий ўқув юрларида эса махсус курс сифатида ўрганишни вазифа қилиб қўйди.

Ҳуқуқий билим ва маданият миллат етуқлиги ва инсон баркамоллигининг энг муҳим жиҳатларидан саналади. Демак, ҳуқуқий маданият инсон маданиятининг ажралмас бўлаги экан, мазкур тарбияни амалга оширишда умумтаълим муассасаларида ташкил этиладиган тадбирлар муҳим ўрин эгаллайди.

Шу мақсадда Халқ таълими вазирлиги томонидан чиқарилган буйруқнинг мазмун-моҳияти барча таълим муассасаларида «Конституциямиз — ҳуқуқ ва эркинликларимиз кафолати» шиори остида ҳуқуқий маданият ойлигини ташкил этиш ва уни юқори савияда ўтказишга қаратилган.

Ушбу ойликни ташкил этишни барча таълим муассасалари 8 декабрь — Ўзбекистон Республикаси Конституцияси қабул қилинган кунга бағишланган байрам тантаналарини нишонлаш юзасидан чора-тадбирларни амалга ошириш режасини ишлаб чиқишдан бошлаш лозим. Бунда қуйидаги тадбирларни эътибордан четда қолдирмаслик зарур:

— Ҳар бир таълим муассасасида юқоридаги буйруққа асосан жорий йилнинг 10 ноябридан 10 декабригача «Конституциямиз — ҳуқуқ ва эркинликларимиз кафолати» шиори остида ойлик ташкил этиш;

— белгиланган Низом асосида «Инсон, унинг қадр-қиммати, ҳақ-ҳуқуқи олий қадрият», «Ўзбекистон келажаги баркамол авлод қўлида» мавзусида иншолар танлови ташкил этиш;

— Президент Ислом Каримовнинг жорий йил 12 ноябрида бўлиб ўтган Ўзбекистон Республикаси Олий Мажлиси Қонунчилик палатаси ва Сенатининг қўшма мажлисидаги «Мамлакатимизда демократик ислохотларни янада чуқурлаштириш ва фуқаролик жамиятини ривожлантириш концепцияси» деб номланган маърузасини ўрганишни ташкил этиш;

— «Президент асарлари билимдони» танлови, «Ўзбекистон Республикаси Конституцияси — давлат ва жамият тараққиётининг ҳуқуқий асоси» мавзусидаги фото ва расмлар кўргазмасини, «Конституция билимдонлари» викторинасини ўтказиш;

— «Конституция — бахтимиз пойдевори» кўрик-танловларини ташкил этиш;

— жойлардаги оммавий ахборот воситаларида Ўзбекистон Республикаси Конституциясининг мазмун-моҳияти, унинг давлатимиз ва жамиятимиз ҳаётида юз бераётган оламшумул ўзгаришларнинг ҳуқуқий асоси эканлиги, юртимизда инсон ҳуқуқи ва эркинликларини ҳимоялаш механизмларининг такомиллашуви каби мавзуларда туркум мақолалар билан чиқиш;

- Республикаимизнинг босиб ўтган мустақил тараққиёт йўли ва олдимизда турган вазифаларнинг маъно-моҳияти ва аҳамияти ҳақида сўз юритиш;

- Конституциянинг мазмун-моҳияти;

- Миллий ва маданий қадриятларимизнинг Конституцияда акс этилиши;

- Ўзбекистон Республикаси Конституциясида инсон ҳуқуқи ва эркинликларининг кафолатланиши;

- Билим олиш ҳуқуқининг давлат

маданий ҳуқуқлар тўғрисидаги пакетларни, шунингдек, инсон ҳуқуқлари ва эркинликлари соҳасидаги бир қатор ҳужжатларни ратификация қилди.

Таълим олиш ҳуқуқига тегишли халқаро ҳужжатлар (хусусан, 1960 йил 14 декабрдаги Таълим соҳасидаги камситишларга қарши кураш тўғрисидаги конвенция) шуни эътироф этадики, «таълим» ибораси ўқитишнинг барча турларини ва бошқичларини қамраб олади ва таълим олиш имконига эга бўлиш, таълим

Tavsiya



венцияда мустаҳкамланган жами ҳуқуқларини бирор-бир камситишларсиз таъминлаш ва шу мақсадда миллий қонунчилик тизимини ривожлантириш ҳамда амалий ёрдам кўрсатишни зиммаларига олган. Худди шу мақсадни кўзлаб, Халқ таълими вазирлиги томонидан бир қанча тарғибот-ташвиқот ишлари ва амалий ишлар амалга оширилди.

Мамлакатимизнинг равақи ва

КОНСТИТУЦИЯМИЗ – ҲУҚУҚ ВА ЭРКИНЛИКЛАРИМИЗ КАФОЛАТИ

Ўзбекистон Республикаси Конституцияси қабул қилинган кунни таълим муассасаларида кенг нишонлашга тайёргарлик кўриш ва уни ўтказиш бўйича методик тавсия

— таълим муассасаларида ҳуқуқшунос мутахассислар иштирокида Ўзбекистон Республикаси Конституцияси, инсон ва фуқаролар ҳуқуқларини ўрганиш бўйича турли маънавий-маърифий тадбирлар ташкил этиш;

— таълим муассасаларида ҳуқуқшуносликка оид фанлардан дарс берувчи ўқитувчиларнинг атроф маҳалларда яшовчилар билан «Ўзбекистон Республикаси Конституцияси — инсонпарварлик ва адолат таянчи» мавзусида давра суҳбатлари ва учрашувларни ташкил қилиш;

— Вояга етмаганлар комиссиясининг бўлимлари билан ҳамкорликда «Вояга етмаганлар назоратсизлиги ва ҳуқуқбузарлигининг профилактикаси ягона қонун билан тартибга солинади» мавзусида умумтаълим мактаблари ўқувчилари билан учрашувлар ташкил этиш;

— ушбу тадбирлар якунида юридик адабиётлар кўргазмаси, энг яхши фото ва расмлар кўргазмасини ва бошқа кўргазмаларни ташкил этиш.

Юқоридаги тадбирларни белгилаш билан бир қаторда байрам олдидан умумий ўрта таълим мактабларининг бошланғич синфларида «Биз мустақил юрт фарзандларимиз!», «Соғ танда соғлом ақл!», «Кичкина деманг бизни!...» каби мавзуларда расмлар танлови, «Асосий қонунимиз ҳақида нималарни биламиз?», «Асосий ҳуқуқларимиз» каби мавзуларда катта байрам тадбирларини ўтказиш мумкин.

Юқори синф ўқувчилари ўртасида «Конституция — бахтимиз пойдевори», «Фотонигоҳ ортида Ватан акси!» фотокўргазмалар, «Қомусимиз — номусимиз», «Асосий қонунимиз — мустақиллигимиз гарови», «Инсон ҳуқуқлари ва эркинликлари» каби мавзуларда дарслар, очиқ тарбиявий соатлар ташкил этиш мақсадга мувофиқдир.

Мактабда ўтказиладиган катта байрам тадбирини мактаб раҳбари бошлаб, Конституцияимизнинг қабул қилиниши, мазмун-моҳияти ва унинг ҳаётимизда тутган ўрни ҳақида, мустақиллик йилларида мамлакатимизнинг демократик тараққиётини таъминлаш ва фуқаролик жамиятини шакллантириш борасида амалга оширилган ишлар ҳақида маълумот беради. Байрам тадбирини очиқ деб эълон қилади. Ўзбекистон Республикасининг давлат мадҳияси янграйди.

Мактаб раҳбарининг маърузаси куйидаги режа асосида шакллантирилиши мақсадга мувофиқ:

тимиз томонидан кафолатланиши ҳамда бу соҳада амалга оширилаётган ишлар;

- Ўзбекистон Республикаси Президенти И.Каримовнинг жорий йил 12 ноябрда бўлиб ўтган Ўзбекистон Республикаси Олий Мажлиси Қонунчилик палатаси ва Сенатининг қўшма мажлисидаги «Мамлакатимизда демократик ислохотларни янада чуқурлаштириш ва фуқаролик жамиятини ривожлантириш концепцияси» деб номланган маърузасидаги мамлакатимизда демократик ислохотларни янада чуқурлаштириш ва фуқаролик жамиятини ривожлантириш борасида амалга оширилиши лозим бўлган ишлар, улардан кўзланган мақсад.

Ташкил этилаётган тадбирлар ўқувчилар қалбида Мустақиллигимиз ҳақидаги тушунчаларни кенгайтириши, эркинлик, озодлик, ўз давлат тилига эга бўлиш, миллий ва маънавий қадриятларнинг қайта тикланганлиги тўғрисидаги билимларни мустаҳкамлашга хизмат қилиши лозим.

Конституцияимиз халқ тинчлиги ва осойишталигининг кафолати, Ўзбекистоннинг жаҳон ҳамжамиятидаги мавқеининг асоси, халқаро майдондаги ташқи сиёсатининг ҳуқуқий омили, халқимиз шаъни ва қадриятларининг бош ҳуқуқий мезонидир. Унда инсонларнинг озод ва обод яшаш, меҳнат қилиш, илм олиш ва бошқа кўплаб ҳуқуқлари қатори сайлаш ва сайланиш ҳуқуқлари ҳам кенг ўрин берилган.

Ўзбекистон Республикаси демократик ҳуқуқий давлат куриш учун ҳаракат қилар экан, ҳар томонлама ривожланган, эркин шахсни шакллантиришни ўзининг асосий вазифаларидан бири деб билди. Ўзбекистон Республикаси Конституциясида асосий мақсад қилиб қўйилганидек, фуқаролик жамияти ҳар томонлама ривожланган шахслардан ташкил топиши керак. Давлатнинг фаолияти ҳар бир шахснинг қобилиятини ривожлантириш ва уни жамият фаровонлигини юксалтиришга жалб этишга қаратилган.

Конституцияимизда белгилаб қўйилган инсон ҳуқуқларидан бири билим олиш ҳуқуқидир.

Таълим олиш ҳуқуқи шахснинг асосий ҳуқуқларидан биридир. Ўзбекистон Республикаси Инсон ҳуқуқлари умумжаҳон декларациясига (1948 йил) асосланиб берилган ҳуқуқни амалга оширишнинг фаолият кўрсатаётган механизмни яратди. Ўзбекистон парламенти бу декларацияни, фуқаролик ва сиёсий ҳуқуқлар, иқтисодий, ижтимоий ва

нинг даражаси ва сифати, шунингдек, таълим бериш шароитларини ўз ичига олади. Ўзбекистон Республикаси Конституцияси халқаро ҳуқуқнинг умумэтироф этган принциплариغا риоя қилади. Инсон ҳуқуқлари умумжаҳон декларациясининг 26-моддасида ҳар бир инсоннинг таълим олиш ҳуқуқи эътироф этилади ҳамда таълим олишда ҳеч бўлмаганда бошланғич ва умумий таълим бепул бўлиши лозимлиги қайд этилади. Давлатимизнинг Асосий Қонунининг 41-моддасида ҳар ким билим олиш ҳуқуқига эга. Бепул умумий таълим олиш давлат томонидан кафолатланади. Мактаб ишлари давлат назоратидир, деб таъкидланади.

Мамлакатимизда амалга оширилаётган ислохотлар замирида эртанги кун эгаларини, соғлом, баркамол авлодни тарбиялаш, улғайтириш вазифаси мужассам. Жамиятимиз келажак авлод олдидан масъулиятни ҳис этган ҳолда уларнинг муносиб ворислар бўлиб етиштирилиши ҳамда давлат ва жамият тараққиётига ўзларининг муносиб улушларини қўшишларига умид боғлайди. «Қонун устуворлигини таъминламасдан туриб ҳуқуқий давлат куриб бўлмайди» деган тамойилга асосланган ҳолда, аҳолининг ҳуқуқий маданиятини юксалтиришни умумтаълим муассасаларидан бошланади.

Жаҳонда инсон ва фуқаро ҳуқуқлари бўйича қабул қилинган халқаро ҳуқуқий ҳужжатлардан 60дан ортиги Ўзбекистон томонидан ратификация қилинган. Шу жумладан «Бола ҳуқуқлари тўғрисида»ги конвенция 1989 йилнинг 20 ноябрь кунини қабул қилинган. «Инсон ҳуқуқлари Умумжаҳон Декларацияси» руҳини сақлаб қолган ушбу конвенцияни қабул қилишдан мақсад кейинги йиллар давомида юзага келган болалар билан боғлиқ замонавий муаммоларни ўз вақтида ҳал этишдан иборатдир.

Бугунги кунга келиб 150дан ортиқ мамлакат «Бола ҳуқуқлари тўғрисидаги конвенция»ни ратификация қилган ва бу билан ёш авлод келажакни муҳофаза этишга тайёр эканликларини намоён этганлар. Конвенцияни ратификация қилган давлатлар унга риоя этишнинг кафилигини расмий жиҳатдан тан оладилар.

Ўзбекистон мазкур Конвенцияни 1989 йилдаёқ ратификация қилган.

Конвенция мамлакатимиз ҳудудида 1990 йилдан бошлаб кучга кирди. Иштирокчи давлатлар 18 ёшга тўлмаган барча шахсларнинг Кон-

келажакка ёшлар қўлида экан, ёшларга бўлган эътибор доимо давлатимизнинг диққат марказидадир. Шу мақсадда Президентимиз томонидан 2008 йил «Ёшлар йили», 2010 йилнинг «Баркамол авлод йили» деб эълон қилинганни таъкидлаш жоиз.

2007 йил 1 декабрда (2008 йилнинг 8 январидан бошлаб кучга кирган) Ўзбекистон Республикасининг «Бола ҳуқуқларининг кафолатлари тўғрисида»ги янги Қонуни қабул қилиниб, бола ҳуқуқлари институти янада ривожланди.

Шунингдек, жорий йилда Вояга етмаганлар ўртасидаги назоратсизлик ва ҳуқуқбузарликлар профилактикасини ягона қонун ҳужжати билан тартибга солиш мақсадида Ўзбекистон Республикасининг «Вояга етмаганлар ўртасидаги назоратсизлик ва ҳуқуқбузарликлар профилактикаси тўғрисида»ги Қонуни қабул қилинди.

Вояга етмаганларнинг назоратсизлиги, қаровсизлиги ва уларнинг ҳуқуқбузарлик содир этишларининг олдини олиш, гайриижтимоий хатти-ҳаракатларни келтириб чиқараётган сабаблар ва шарт-шароитларни аниқлаб, бартараф этиш мақсадида қабул қилинган қонунда вояга етмаганларнинг ҳуқуқлари, эркинликлари ва қонуний манфаатларини ҳимоя қилишни таъминлаш ҳамда уларни ҳуқуқий меъёрларга итоақорлик руҳида тарбиялашга алоҳида эътибор қаратилган.

Вояга етмаганлар ўртасида ҳуқуқбузарлик ва тартибузарликларнинг олдини олишга қаратилган профилактика чора тадбирлардан бири улар ўртасида уларни қизиқтирган турли мавзуларда учрашувлар ўтказиш, ёшларнинг ҳуқуқий маданиятини юксалтиришдир. Биринчи галда уларга инсон деган улуг номга доғ туширмаслик ва Ватанига, ота-онасига, аждодларига муносиб фарзанд бўлиб етиштирилиши лозимлигини тушунтириш, Юртбошимиз «Юксак маънавият — энгилмас куч» асарига таъкидлаганидек, «...ҳар кун ҳар соатда фидойи бўлиш, ўзини томчи ва томчи, заррама-зарра буюк мақсадлар сари чарчамай, толиқмай тинимсиз сафарбар этиб бориш, бу фазилатни доимий, кундалик фаолият мезонига айлантириш — ҳақиқий қахрамонлик» эканлигини тушунтириб бориш мақсадга мувофиқдир. Зеро, ўзининг ҳуқуқларини ва жамият олдиданги мажбуриятларини билган, бурчларини тушуниб етган ёшларгина буюк давлат кура олади.

Уйлаймизки, азиз ўқитувчилар мазкур тавсияга ижодий ёндашган ҳолда тадбирлар самарадорлигини таъминлашда фидойи бўлишад.

Республика таълим маркази ижтимоий фанлар бўлими

Мактаб — 1-сиф ўқувчиси учун турфа кашфиётлар олами. Бунда у илк бор шу вақтга қадар ўзига сирли туюлган ўқиш ва ёзишни ўрганadi. Ушбу билимлар эса илм қулфларига калит бўлади. Аммо мактаб остонасига қадам қўйгунга қадар улғайган оила муҳитидан ҳам ёки болалар боғчасининг беғубор оламидан ҳам анча фарқли бўлган бу янги ҳаёт муҳитида у ўз ўрнини топиши, ундан кутилаётган, сўралаётган талабларга жавоб берадиган бўлиб камол топиши учун устозининг ҳам, ота-онасининг ҳам кўмагига муҳтож. Бу, ўз навбатида, биз педагоглар ва ота-оналар зиммасига бир қанча талаблар юклайди. Ота-оналар билан ҳамкорликни тўғри ташкил қилишда эса синф раҳбари томонидан ташкил этилган ота-оналар мажлисининг ўрни алоҳида. Мажлис ота-оналарни 1-сифда ўқиётган фарзандининг таълим ва тарбиясида учрайдиган қийинчиликлар билан таништириш, улар билан тўғри мулоқот ўрнатишга кўмаклашади.

Табиийки, савол туғилади: ёш синф раҳбари ота-оналар мажлисини ташкил этишда нималарга эътибор қаратмоғи жоиз. Ушбу саволга ўз тажрибам асосида жавоб беришга ҳаракат қиламан.

Энг аввало, ўқитувчи мажлисни ташкил қилишдан олдин унда муҳокама қилинадиган масалаларни аниқлаштириб, пухта ҳозирлик кўриши талаб этилади.

Дастлабки мажлисда қуйидаги масалалар муҳокама қилиниши мумкин:

а) 1-сиф боласининг физиологик ва психологик хусусиятларидан келиб чиқиб, мактабга кўникмасини шакллантириш; б) боланинг мактаб муҳитига мослашишида, шунингдек, дуч келиши мумкин бўлган салбий таъсирларга қарши иммунитетни шакллантириб боришда оиланинг мактаб билан ҳамкорлиги.

Ота-оналар таклиф қилинган, мажлис жараёнига қадар ҳам иложи борича уларнинг диққатини торта-

диган кучли таъсир қилиш воситаларини яратиш ижобий самара беради. Масалан, синфни "Биз энди ўқувчимиз!", "Менинг мактабдаги биринчи кунларим", "Ўқувчилар учун қоидалар" каби расмли кўргазмалар, плакатлар воситасида безаш мумкин. Бу уларни мажлисга тайёрлаш вазифасини ҳам ўтайди.

Йиғилиш аввалида ўқитувчи иштирокчиларга шундай мурожаат қилиши мумкин:

"Хурматли ота-оналар, бугун биз сизлар билан катта ҳаёт бўсағасида турган жигарбандларимизнинг

ки кунлар қандай таъсир қилгани ҳақида фикр алмашади.

Йиғилишга мактаб шифокорининг ҳам чақирилиши мақсадга мувофиқ бўлиб, у болаларнинг физиологик, биологик жиҳатдан ривожланиши, соғлиги ҳақида керакли тавсиялар беради. Унинг организмидаги ўзгаришлар билан таништиради. Табиийки, мактаб ўқув жараёнида боланинг боғчага қараганда жисмоний толиқиши кўпаяди. 1-сиф ўқувчиси учун уйда шундай шароит яратиш керакки, у дарс тайёрлаётган вақт оралиқларида 5-10 дақиқа дам

сирга эга. У ота-она-

ларга фарзандининг психологик қийинчиликларини қандай енгиш кераклигини тушунтиради. Психолог бола мактабда ўзини назорат қила билиши хусусида керакли тавсиялар беради. Боланинг мактабда эришган илк ютуқларини ота-она эътибордан четда қолдирмаслиги лозимлигини уқтиради.

Ота-оналар қатъий равишда фарзандининг мактабдаги, синфидаги шароитини ўрганиши, унинг вақтни қандай ўтказётган-

Sinf rahbarlariga yordam



билан кифояланмасдан, руҳий-маънавий томондан ҳам қўллаб-қувватлаш орқали унда ўз-ўзини бошқариш ҳамда ўзини ҳимоя қилиш кўникмасини шакллантириб бориш каби масалалар ҳам мутахассиснинг диққат марказида бўлади. Албатта, у ўз соҳасини янада чуқурроқ билганлиги боис ота-оналарга катта таъсир ўткази олиши табиий.

Таниқли педагог ва психолог С.Соловейчин ота-оналар учун болани мактабга кўниктириш юзасидан баъзи қоидаларни ишлаб чиққан. Шу қоидаларни ҳар бир ота-она билиши мақсадга мувофиқдир. Агар ушбу қоидалар боланинг хонасига осиб қўйилса, доимо эса сақлашга туртки бўлади. Ҳар ҳафтанинг охирида мазкур қоидалар бўйича ота-она боласини текшириб туриши аҳамиятлидир.

Қоидалар:

- ўзгалар нарчасини унинг руҳсатисиз олма;

- баҳо учун ўқитувчи билан тортишма ва ўқитувчидан хафа бўлма;

- яхши натижалар ҳақида ўйла;

- дўстларингни ёмонлама, ҳеч кимнинг изидан сўзлама ва гап ташима;

- ҳамма вақт озода юр;

- кўпроқ «Қани дўст бўлайлик», «Бирга ўйнайлик», «Уйга бирга борайлик» деган сўзларни ишлат;

- ёдингга сақла! Сен ота-она ва ўқитувчи учун бирдек суюклансан!

Демак, биз ўқитувчилар жажжи болажонларимизнинг баркамол вояга етиши учун ота-оналар билан ҳамкорлик ишларини тўғри ташкил қилишимиз ўта аҳамиятлидир. Таълим сифатини яхшилаш ва самардорлигини оширишда, айниқса, бoshlang'ich синф ўқувчиларига алоҳида эътибор қаратиш зарур.

Г. ЮСУПОВА,
Қорақалпоғистон
РПҚҚТМОИ «Мактабгача
ва бoshlang'ich таълим»
кафедраси катта
ўқитувчиси

ОТА-ОНАЛАР МАЖЛИСИ

кун тартибига қандай масалалар қўйган маъқул?

таълим-тарбияси борасида суҳбатлашамиз. Уларнинг мактаб остонасига ишонч билан илк қадамларини қўйишлариға ёрдам бера олсак, келажакда қоқилмасдан йўлларини топиб кетишлари янада осон кечади. Шунинг учун бир-биримизга яқиндан ёрдам бериб боришимиз жуда ҳам зарур.

Болаларимиз мактаб ўқув жараёнига кўниккунга қадар айрим физиологик ҳамда психологик қийинчиликларга дуч келади. Бу қийинчиликларни биргалашиб қандай енгишимиз мумкин? Бугун шулар ҳақида суҳбатлашамиз. Сизларни қизиқтирган саволларга жавоб беришга ҳаракат қиламиз. Фикр-мулоҳазаларингизни эшитамиз ва ўзаро муҳокама қиламиз".

Шу тарзда синф раҳбари йиғилишнинг мавзуси, унинг мақсад ва вазифаси билан таништиради. Ота-оналар билан боланинг биринчи куни қандай ўтгани, болага мактабдаги дастлаб-

олиши лозим. Шунингдек, фарзандимизнинг соғлиги билан боғлиқ, хусусан, дарс тайёрлаётган вақтда унинг тўғри ўтиришига аҳамият қаратиш борасида атрофлича тушунча бериш эътиборга молик. Жумладан, куйидаги масалаларга алоҳида аҳамият қаратиш лозим:

— умуртқа поғонасининг тўғри ўсиши;

— китоб ўқишда кўзлар зўриқшининг олдини олиш;

— бола организмида витаминлар етишмовчилигига йўл қўймаслик;

— боланинг тартибли ва рационал овқатланишини ташкил қилиш;

— спорт билан шуғулланишига эътибор қаратиш.

Шунингдек, болага ўз саломатлиги учун ўзи жавобгар бўлишини тушунтириш каби жиҳатларга алоҳида аҳамият берилади.

Ота-оналар мажлисига психологни таклиф қилиш ҳам, албатта, ижобий таъ-

лиги билан қизиқиши ўта муҳим. Шу билан бир қаторда ота-она фарзандининг бирга ўқийдиган синфдошлари, дўстлари билан қизиқиши, мулоқотда бўлиши керак. Айниқса, бу ёшдаги болага жисмоний жазо бериш, кўрқитиш, уриш, бировнинг олдида, хусусан, дўстларининг кўз олдида обрўсизлантириш акс натижа бериши мумкин. Ота-она боласининг темпераментини билиши керак. Масалан, оғир, босиқ, киришимли бўлмаган бола мактаб муҳитига тез ўргана олмайди. У сизнинг назоратингизда арзимас кўринган сабаб учун ҳам мактабга бўлган қизиқишини тез йўқотиши мумкин. Уйда ота-она боланинг дарс тайёрлашига зарур шароит яратган ҳолда у билан қўшимча тайёргарлик кўриши, уйга вазифаларни бажаришда кўмаклашиши ҳам зарур. Болани фақат мактабдаги дарсларда олган аъло баҳолари учунгина рағбатлантириш

БОЛА ТАФАККУРИДА ЭВРИЛИШ

Эллиққалъа тумани халқ таълими бўлимига қарашли "Шодлик" мактабгача таълим-тарбия муассасасида ўғил-қизларнинг ҳар томонлама соғлом камол топиши учун барча шарт-шароит яратилган.

2010-yil — Barkamol avlod yili

Мазкур муассасада айни пайтда 200 нафар ўғил-қиз тарбияланмоқда. Боғчада болаларнинг иқтидор ва салоҳиятини юзага чиқариш учун таълим-тарбиянинг ноанъанавий, юксак самарали усулларидан фойдаланишга алоҳида эътибор қаратилаётир. Шунингдек, бу ерда хорижий тилларни ўрганиш, бадий гимнастика ва рақс тўғрақлари ҳам ишлаб турибди.

Суратда: "Шодлик" мактабгача таълим муассасаси тарбияланувчилари.

Арслон КАННАЗАРОВ (ЎЗА)
олган сурат.



МУСИҚИЙ ИФОР — ҲАР БИР ЮРАККА!

Халқимиз азал-азалдан санъатни қадрлаб, унга ошуфта бўлиб келган. Тўрткўл болалар мусиқа ва санъат мактаби янги авлод вакилларининг санъатга меҳр қўйиб улғайишлари, қалбларида ўзбек халқи санъати, маданияти, бой қадрияти, урф-одатларига муҳаббат ва ифтихор туйғулари жўш уриб воёга етишларига ўзининг беминнат ҳиссасини қўшиб келмоқда. Энг муҳими, тўрткўллик болаларнинг бўш вақтлари мазмунли ва мароқли ташкил этилишида ундаги турли тўғараклар, гуруҳларнинг фаолияти катта ёрдам бермоқда.

— Президентимизнинг «Болалар мусиқа ва санъат мактабларининг моддий-техник базасини мустаҳкамлаш ва уларнинг фаолиятини яхшилаш бўйича 2009—2014 йилларга мўлжалланган Давлат дастури тўғрисида»ги қарори ижросини таъминлаш мақсадида мактабда жуда катта ўзга-

ришлар, ўқувчилар учун кўпгина қулайликлар яратилди, — дейди мактаб директори М.Табаев. — Мактабнинг моддий-техник базасини мустаҳкамлаш учун салкам 450 млн. сўмлик мусиқа асбоблари ва инвентарлар олиб келинди.

200га яқин мусиқа ва санъатга ошно болажонларни ўз бағрига олган ушбу масканда 30га яқин педагог фаолият олиб бормоқда. Улар орасида кўп йиллик тажрибага эга бўлган ўқитувчилар билан бирга, замонавий технологияларни ҳам чуқур ўзлаштираётган, замон билан ҳамнафас ёш педагоглар ҳам меҳнат қилишмоқда. Улар 20 мутахассислик бўйича болажонларга таълим бериб келишаётир.

Албатта, эътибор, ғамхўрлик ва рағбат ҳар бир ёшни руҳлантиради, шижоат ва куч бахш этади. Янги ўқув йилини замон талабларига жавоб бера оладиган санъат масканида,

чиroyли, шинам хоналарда бошлаган ва бундай эътибордан илҳомланган ўқувчилар турли танловларда ҳар йилгидан-да фаолроқ иштирок этишди, ўз маҳоратларини намойиш этишга интилишди. «Анъанавий хонандалик» ва «Зарбли чолғу асбоблари» йўналишларида 2 нафар ўқувчининг «Янги авлод» респуб-

рой очиб, таълим сифати яхшиланиб, энг асосийси, болажонлар меҳри, эътибори ва ишончини қозонаётганлигидан ота-оналар жуда мамнун. Айниқса, фарзандининг ҳунар эгаллаб, санъат билан дўст тутиниб воёга етаётганидан фахрланишмоқда.

— Қизларимнинг иккаласини ҳам шу мактабга ўқишга бердим. Бири ўз қизиқиши билан ўқишни бошлаган бўлса, иккинчи қизим опасига эргашиб санъат сирларини ўрганапти. Ҳозирда пианинода чалишни ўргангач, танловларга ҳам жалб қилина бошлади, — дейди С.Ибодуллаев.



Jarayon

лика болалар ижодиёти фестивалининг Қорақалпоғистон Республикаси босқичида 1-ўринни эгаллагани фикримизнинг ёрқин мисолидир. Шунингдек, ушбу мактаб битирувчилари таълимнинг кейинги босқичларини нуфузли ўқув масканларида давом эттираётганликлари мактаб жамоаси қалбидан фахр ва ифтихор туйғуларини жўш урдирмоқда.

Болалар мусиқа ва санъат мактабининг кундан-кунга чи-

ёш авлоднинг ҳар томонлама ётуқ, баркамол бўлиб камол топишида спорт ва дунёвий билимлар билан бир қаторда санъатнинг ўрни ҳам беқиёс. Санъатни тушунган, ҳеч бўлмаганда ҳис эта олган инсон атрофда қиларга муҳаббат қўя олади, дунёни ёрқин рангларда кўришга интилади ва энг муҳими, ундай инсонлар қалбидан ҳеч қачон ёмонлик уруғлари кўкармайди.

Соҳиба МУЛЛАЕВА,
«Ma'rifat» муҳбири

Чинозлик Мирсоат ўн олти ёшда. Унинг имконияти чекланган бўлишига қарамай, тумандаги 40-мактабда фаолият юритаётган «Соғлом авлод гунчалари» расм тўғарагининг энг фаол аъзоларидан бири. Гарчи расм чизиш Мирсоат учун мушкул бўлса-да, қизиқиш, умид, ирода туфайли барча машаққатларга бардош бериб, нозик кўллари қалам тутган. У ранг-тасвир орқали ўз дунёсини яратишга, ҳаётга бўлган муҳаббатини изҳор қилишга интилади. Яқинларининг айтишича, машғулотларга қатнай бошлагандан бери турли инжикликлару хархашалардан тийилиб, тушкунлик ва ҳафсаласизлик исканжасидан қутулишга, яшаш тарзини бутунлай ўзгартиришга муваффақ бўлди. У келажакда расом бўлишни орзу қилади.

2010-yil — Barkamol avlod yili

ҳайкалтарошлар, беназир халқ усталари, муҳандислар ва меъморлар керак. Тасвирий санъат ва чизмачилик фани ана шу ишларни амалга ошира оладиган ўнлаб турдаги мутахассисликларни тайёрлашга хизмат қилади.

Тоирхон Мансуровда фидоийликни кўрасиз. Шунинг учун ҳам у ҳар бир

даги имконияти чекланган ногирон болалар ҳам мунтазам қатнашиб, ижод сирларини ўрганишади. Тўғаракка келолмайдиган ногиронлар билан Тоирхон Мансуров алоҳида шуғулланади.

Тўғарак қатнашчиларининг асарлари туман, вилоят, республика ва халқаро миқёсда ўтказил-

ФАН ОЙЛИГИГА ЭЪТИБОР ОШМОҚДА

Халқ таълими вазирлигининг 2009 йил 11 сентябрдаги «Умумтаълим мактабларида «Фан ойликлари»ни ўтказишни такомиллаштириш тўғрисида»ги буйруғига асосан «Ноябр—рус тили ва адабиёти фан ойлиги» деб эълон қилинди. Ойлик доирасида пойтахтдаги барча умумтаълим мактабларида турли тадбирлар, шоир-ёзувчилар билан давра суҳбатлари, маънавий-маърифий семинарлар ўтказилмоқда.

«Баркамол авлод йили» Давлат дастури доирасида ўтказилаётган фан ойлигида «Менинг оилам» расмлар танлови, «Энг яхши деворий газета» кўриги, «Компьютер ва интернет билимлари учун» ўқувчилар ва ота-оналар учун акция, «Иқтисод ва экология», «Соғлом бўлишни хоҳлайсизми», «Рус тили — менинг ҳаётим» мавзуларида иншолар танлови ҳамда «Замонавий педтехнологияларнинг ранг-баранг методларини қўллаб, инновацион технология асосида таълим самарадорлигига эришиш» каби семинар-тренинглр ўтказилмоқда.

Бугунги кунда юртимизда таълим сифати ва самарадорлигини ошириш, илғор педагогик усулларда дарс ўтишни йўлга қўйиш, баркамол авлод тарбиясида рус тили ва адабиёти фанининг ролини янада ошириш, уларни ўз иқтидорини намойиш этишига имконият яратиш муҳим масала саналади. Ойлик доирасида пойтахтдаги умумтаълим мактабларида очик дарслар ташкил қилинмоқда. Бу дарсларга таниқли адабиётшунос олимлар, шоир ва ёзувчилар жалб этилганки, бу ёшларнинг рус тили ва адабиёти фанларига бўлган қизиқишини янада оширишга хизмат қилади. Аҳамиятлиси, ойлик баҳона ўтказилаётган семинарларда умумтаълим мактабларида рус ва чет тилларини ўргатиш учун яратилган шароит, янги ўқув ва методик қўлланмалар, ўқувчиларни тўғаракларга жалб этиш борасидаги амалий ишлар муҳокама қилинмоқда. Шунингдек, дарс жараёнида ўқитувчи ва ўқувчи ўртасидаги мулоқотни эркинлаштирувчи воситалар ишлаб чиқиш, хорижий тилларни ўқитишда интерактив ўйинларнинг аҳамияти борасида мукамал маълумотлар берилаяпти.

Фан ойлигини ўтказишдан кўзланган асосий мақсад эса ўқувчиларнинг рус тили фани бўйича билим самарадорлигини оширишга эришиш, мазкур фанга қизиқишларини янада кучайтириш, таълим ва дарс сифатини юқори босқичга кўтаришдан иборатдир. Шу билан бирга, таълим жараёнига, хусусан хорижий тиллар йўналишидаги фанларга илғор педагогик, ахборот ва инновацион технологияларни жорий этиш, ёш педагогларнинг ижтимоий ҳимоясига кўмаклашиш, таълим-тарбия сифатини янги босқичга кўтариш ва устоз-шогирд тизимини оммалаштиришдан иборат.

Дилафруз САИДОВА,
183-мактаб ўқитувчиси

УМИДЛАР УЙҒОТИБ...

Тоирхон Мансуров мўйқалам ёрдамида нафақат соғлом, балки тумандаги Мирсоат каби имконияти чекланган бир неча болалар қалбидан ҳам яшашга иштиёқ туғдириб, мустаҳкам иродани шакллантира олган устозлардан бири. У ўттиз олти йилдирки, ўз билим ва тажрибаларини Чиноз туманидаги 40-мактаб ўқувчиларига улашиб, уларга тасвирий санъат ва чизмачилик фанидан дарс бериб келмоқда. Ўтаётган фани ёш авлоднинг маънавий дунёси — қалби, диди ва тасаввурини тарбиялашда алоҳида ўрин тутишини чуқур англаган муаллим ҳар бир дарсга алоҳида тайёрлик билан ёндашади. Дарсларини кўргазмалли, янги педтехнологиялар билан бойитиб, қизиқарли тарзда олиб бориши сабабли, кўплаб ўқувчилар қалбидан ушбу фанларга ҳавас уйғота олди.

— Тасвирий санъат фани ўқитувчиси кўп қиррали ҳамда чуқур билимга эга бўлиши керак, — дейди у. — Масалан, чавандоз расмини чизиш орқали болаларга ўтмишимиз, миллий қадриятларимиз, удумларимиз, кийимлар тарихи, отлар-

нинг зотини ва яна қанчадан-қанча қизиқарли маълумотларни берсангиз, дарсингиз янада жонли чиқиб, улар тасаввурини даги тасвирлар қоғозга осон кўчади.

Унинг фикрича, дарслар ўқувчи маънавий дунёси, тафаккурини ривожлантирар экан, демак, сарфланган вақт бесамар кетмабди. У болаларга расм чизишни ўргатиш жараёнида миллий қадриятларимизга мос ранг ва тасвирлардан фойдаланишга интилади ва шарқона ранглар жилоси бола психологиясида меҳроқибат, раҳм-шафқат, эзгулик туйғуларини шакллантиришда муҳим аҳамиятга эга, деб ҳисоблайди.

— Мустақиллик шарофати билан барча соҳада миллатимиз маданияти сарчашмаларига мурожаат этиш имконияти туғилди, — дейди қуюнчак муаллим. — Ўзбекистон тарихи ва санъатининг кўплаб қирралари кашф этилди. Масалан, Президентимиз ташаббуси билан меъморий ёдгорликлар таъмирланиб, янгидан-янги иншоотлар, йўллар, кўприклар қурилмоқда. Ўзбекистоннинг бунёдкорлик салоҳиятини оширишда истеъдодли расомлар,

масалага виждонан ёндашади. Мактабда 2002 йили ташкил этилган «Соғлом авлод гунчалари» тўғараги унинг ҳаётини принципларига мосдир. У ўқувчиларни ўз фанига шунчалик қизиқтира олдики, болалардаги ички талаб уни қирқ беш дақиқалик дарс жараёни билан қониқмасликка ундагандек бўлди. Тўғарак бу мақсадни амалга оширишда унга жуда қўл келди. Тўғарак раҳбари машғулотларни олиб бориш вақтида аъзолар билан ҳамфикр бўлишга, улар қалбидан кечаётган ўйлар, руҳиятидаги рўй бераётган ўзгаришларга жиддийлик билан қараб, оталарча меҳр кўрсатишга интилади. Чизилган расмларнинг ютуқларини санаши асосида бўлажак расом кўнглини чўктирмайдиган нозик тушунтиришлар орқали камчиликларини кўрсатади, уларни бартараф этиш йўллари ҳам ўргатади. Шундагина боладаги илк қизиқиш тўғри шаклланиб, у ҳақиқий истеъдод даражасига эришади. Ҳозирги кунда мазкур тўғаракда қирққа яқин ўқувчи расм ва чизмачилик фани сирларини ўрганмоқда.

Машғулотларга туман-

Аброр УМАРҚУЛОВ,
«Ma'rifat» муҳбири

«Менинг мактабим — менинг фахрим!». Ушбу гап ҳар бир билимталаб ўқувчи ҳамда ёшларга таълим-тарбия улашишни ҳаётининг мазмунига айлантириган ҳар бир ўқитувчига дахлдор. Мактаб — келажак остонаси. Демак, ушбу дароғда, унинг ютуғи ютуғи ташвишга ўзини елкадош билган ҳар қандай шахс, оила, жамият келажакка масъуллигини тeран аңғлайди. Юртимизда таълим соҳаси ислохотларига ҳалқимиз томонидан ана шу нуқта назардан қаралаётгани муваффақиятлар асоси бўлмоқда, десак янглишмаймиз.

МАКТАБ — ҲАҚИҚИЙ МАНАВИЯТ МАСКАНИ

Моҳиятан қараганда, 2004-2009 йилларда Мактаб таълимини ривожлантириш давлат умуммиллий дастури чин маънода умуммиллий аҳамиятга молик масала сифатида юртдошларимизни янгидан-янги бунёдкорлик сария қорламоқда. Мамлакатнинг қай бир гўшасига борманг жяхон андозаларига жавоб берадиган, ҳар томонлама кўркам, замонавий технологиялар билан жиҳозланган, обод умумтаълим муассасаларига кўзингиз тушади. Ушбу бунёдкорликлар замирида жуда катта фидойилик, меҳнат, шу юрт эртаси учун қайғуриш, уни янада обод, фаровон қилиш, фарзандларимизни эса биздан-да билими ва бахтли кўриш мақсади муҳассас.

Юртбошимизнинг яқинда БМТнинг йирик анжуманида мамлакатимизда таълим тизими қаратилаётган юксак эътибор ва ғамхўрлик, бу борада амалга оширилаётган ишлар, ёшларимизнинг порлоқ истиқболи учун ажратилган маблағлар ҳақидаги фикрлари бутун дунё афкор омасида хайрат ва ҳавас уйғотгани, кўплаб эътирофларга сазовор бўлганлиги қалбимизда фаҳр уйғотгани рост.

Бугун умумтаълим мактабларида бўлсангиз, ҳар бир иш, ҳар бир масала ҳалқингиз ўз ишига айланганини, мактабнинг ютуғи ота-онанинг, ўша маҳалланинг, туманинг, вилоятнинг фаҳр-ифтихорига айлиб бораётганининг гувоҳи бўласиз.

Бу шунчаки баландлардурс сўз эмас, балки ўз олдига аниқ мақсадларни қўйган, бу йилда барчани бирлаштира олган, эзгу ва хайрли ташаббусларга қанот бўладиган ҳаётий дастур бўлмоқда. Фаргона вилоятида бошланган ушбу ташаббус умуммиллий дастур асосида бунёд этилган, капитал таъмирланган ва бутунлай янгича қиёфа касб этган мактабларни кўз қорачиқдай асраш, замонавий техник ва технологик жиҳозлардан самарали фойдаланиш, мактабларни энг обод, энг кўркам масканга айлантириш каби улғувор мақсадларга ундовчи куч бўлди. «Янги мактабни қуриб берган давлат, вақти-соати келиб, таъмирлаб ҳам беради», деган лоқайдлик боткоғига ботиб қолишга барҳам берадиган катта куч бўлди. Ёшлар онгига миллий гоё, Ватан раванки йўлида жон фидо

интернет сайтида эълон қилиб борилади. Муассасанинг WWW.PARVOZ.INFO электрон сайтида «Электрон журнал» бўлими мавжуд бўлиб, ота-оналар интернет орқали ўз фарзандларининг кундалик ўзлаштириши бўйича маълумот олиш имконига эга. Мактабда компьютер технологиясига боғланган интерактив доскадан фойдаланилади. Ҳар бир синфхона фан йўналишларидан келиб чиққан ҳолда замонавий кўргазмалар билан жиҳозланган бўлиб, раҳбар барча синфхоналардаги дарс жараёнини ўз компьютери орқали кузатиб бориш имконига эга. Бу эса таълим сифатига жуда катта таъсир кўрсатади.

Мактаб ҳовлисидаги ўзига хос экзотик манзара, гўзал ва фуюнкор табиат мўъжизасини кўриб, санаториянинг ўзини-ку, деган фикр ўтади ҳаёлингиздан. 200 тупдан зиёд гуллар, арча ва шомлоқ дарахтлари, шунингдек, шафтоли, гилос, ўрик, хурмо, анжир, қўйинги, жаннатмакон юртимизнинг ҳар бир мевасини бу ердан топа оласиз. Ҳам

ҳодимлари шанбалиги» эълон қилиниб, ундан тушган 378 миллион 915 миң сўм маблағ Фаргона шаҳридаги 41-мактаб-интернатнинг ошхонасини қуриш, вилоятда эҳтиёж қилинган 28та таълим муассасасига 10100 донна шифер харид қилиш, Қува-сой шаҳридаги 90-маҳсус мактаб-интернат биносини таъмирлаш, Марғилон шаҳар ўқувчилар ижодийет маркази ҳамда Фаргона шаҳар болалар ва ўсмирлар спорт мактабига жиҳозлар харид қилиш, маҳсус электрон китоблар сотиб олиш, Марғилон шаҳридаги 17-мактаб спорт залини таъмирлаш каби ишларга сарфланди. Қувонарли томони мактаб раҳбарларимизнинг ўзи ҳам бу ишларда ташаббускорга айланиб, ўз шариоитларидан келиб чиққан ҳолда қўшимча имкониятлар яратиш йўлида изланаётганлигидир.

Юқоридаги фикрларнинг исботини Данғара туманидаги 4-мактаб фаолияти мисолида ҳам кўридик. Атиги 0,50 га умумий фойдаланиш майдонига эга бўлган мактаб мўъжазгина иссиқ

шаббуси. Дастлаб ушбу гулнинг 100 донна картошка-урғунини олиб келган эдик. Ундан «00дан» ортиқ уруғ олдик ва иссиқхонада сақлаб, кейинги йил баҳорда яна эдик. Ҳозир улар 1,5 миңдан ортиқроқ картошка-урғун беради. Бир донна гул уруғининг бозорда 200 сўмдан туршини қилинаётганлиги мўъжазликни аниқлаштиришга мўлжалланган бу тажриба боғча фаолиятида муҳим аҳамият касб этибди. Унинг моҳиятига эътибор қаратилса, тарбиячи ўсмавларни тарбиялашчи қизалоқларга кўя турт хурмо, 20 туп шафтоли, 15 туп ялон сакура дарахти ҳам тартиб билан экилган. 2та иссиқхонада эса помидор, бодиринг, лимон кўчатлари гуриқари ўсиб этибди.

— Лимон кўчатларидан бу йил қаламчалар ўтказдик, — дейди бизга ҳамроҳлик қилётган директор ўринбосари Мунаввар Қулмамова. — Бу ҳам яхшигина даромад. Директоримиз ушбу ўқувчилар учун стипендия қўйиб қилишини айтгандан бери бу қаламчаларга меҳрим келти-

гача таълим муассасасида жорий этилган ва жуда яхши самара берган бир тажриба экан. Ушбу туман мактабига таълим муассасалари ҳовлисига ўсма ўсимлиги экиш жорий қилинди. Бир қарашда кўзга кўринмас бўлса-да, ота-оналар ва тарбиячилар жиҳозда 200 сўмдан туршини қилинаётганлиги мўъжазликни аниқлаштиришга мўлжалланган бу тажриба боғча фаолиятида муҳим аҳамият касб этибди. Унинг моҳиятига эътибор қаратилса, тарбиячи ўсмавларни тарбиялашчи қизалоқларга кўя турт хурмо, 20 туп шафтоли, 15 туп ялон сакура дарахти ҳам тартиб билан экилган. 2та иссиқхонада эса помидор, бодиринг, лимон кўчатлари гуриқари ўсиб этибди.

— Лимон кўчатларидан бу йил қаламчалар ўтказдик, — дейди бизга ҳамроҳлик қилётган директор ўринбосари Мунаввар Қулмамова. — Бу ҳам яхшигина даромад. Директоримиз ушбу ўқувчилар учун стипендия қўйиб қилишини айтгандан бери бу қаламчаларга меҳрим келти-

фойдаланиб, тупроқдан зар ун-дирек, озгина ташаббускорлик ортидан барчадан раҳмат олиб, мактаб моддий-техник базасини янада бойитиб, таълим самараларини ошираётганлар ҳам беғубор нигоҳ ташлаб ўтирган болага нисбатан қалбда янада қучлироқ меҳр туғди. Ўз навбатида боланинг ҳам тарбиячиси-га нисбатан муҳаббатни ортади. Учинчиси эса, қизчасининг боғчадан қўш-қўзига ўсма қўйилган ҳолда қайганини кўрган ота-онанинг тарбиячиларга ҳурмати орта ортадики, асло қамаймайди.

Шу оддийгина услуб қўйилганда, шу даражада яқинлаштириш хизмат қилар экан, мактабдаги боғ-роғларни гуллаб-яшлатиб, киши ҳавасини келти-

пьютерлар топширилди. «Муқимий фой» фермер ҳўжалиги 33-мактаб томини ёпиш учун ёғоч берди, «Умид» фермер ҳўжалиги эса 14-мактабга қурилиш-таъмирлаш ишлари ҳамда спорт жиҳозлари учун 5 миллион сўмлик ёрдам кўрсатди. Умуммиллий дастурнинг умумхалқ ишига айланиб улғургани шу эмасми?!

7-мактаб дастур асосида жорий таъмир қилинган бўлиб, асосий эътибор унинг том қисмининг шифер билан ёпишга қаратилган эди. Жамоа эса шу билангина тўхтаб қолмади. Бюджетдан ташқари маблағ топиб, мактабни қиёфасини ҳам тубдан янгилашга киришиб кетди. Бунинг учун эса мактаб ҳудудидаги мевали дарахтлардан илжи борица самарали фойдаланишга ҳаракат қилинди. Дарахтар оқори навали меваларга пайванд қилинди, унинг ости қисмига ҳам салқинга мос сабзавотлар экилд. Даромад эса йилдан-йилга орта бошлади. Бугун унинг қиёфасини кўрган киши яқиндагина қанчалар яна ушбу ҳужжатнинг

«Менинг мактабим — менинг фахрим!»

йили фахрли 2-, 3-ўринларни эгаллаш, 9-синф ўқувчиси Дилрабо Усмонованинг мана 18-мартаба республика чемпионилигини қўлдан бермай келаётганлиги, Осиё чемпиони деган номга сазовор бўлганлиги, ўз-ўзидан эмас албатта.

— Чунки бугунги кун ўқитувчисининг нуфузи ҳам, меҳнатига муносиб рағбат ҳам йил сайин ошиб бормоқда, — дейди мактаб директори Р.Ҳакимов. — Биргина ўқитувчининг ойлик маошини оладиган бўлсак, 450, 500 миң сўмдан ошиб кетди. Шундай экан бор куч-ғайрат билан ишламасликнинг эри гуноҳ.

65-давлат ихтисослашган умумтаълим мактаб-интернатига борганимизда таълим муассасаси томини шиферлаш ишлари авжида эди. Вилоят ХТБ, туман ҳокимлиги, фермер ҳўжаликлари томонидан берилган кўмак жамоада мактабни энг обод таълим муассасасига айлантириш иштиёқини янада оширган шундоққина билиниб турарди. Халқ таълими бошқармаси томонидан берилган 800 донна шифер, туман ҳокимлигининг 9 миллион сўмлик маблағи, фермер ҳўжаликларининг 2 миллион сўмдан ортиқроқ бўлган ёғоч маҳсулотлари, аслида, шунчаки ёрдам эмас, фидойи устозларнинг мислсиз меҳнатларига жавобан миннатдорлик рамзи, десак, хато бўлмайди. Чунки, ушбу мактаб ўқувчилари эришаётган муваффақиятлари ҳақиқатдан ҳам эътирофга муносиб. Ўша кун мактабнинг солиқ ўқувчиларидан жяхон иқтисодийети ва дипломатия университетининг 4-курс талабаси. Президент стипендиаси совирдорини Шоҳрух Фуломов ҳам устозларини кўргани ва эришган ютуқлари учун уларга миннатдорлик билдиргани келган экан.

— Шу йил ёзда Ташки ишлар вазирлиги йўлнамаси билан Буюк Британиянинг Лондон Дипломатик Академиясида ёзги амалиётда бўлиб қайтдим, — дейди Шоҳруҳ. — Ўқиб давомийда устозларимнинг нечоғлик чўқур билим берганликларини ҳис қилиб ич-ичимдан уларга миңг бора раҳматлар айтдим. Бизда хоржий давлатлар таълим тизимидан фарқи ўлароқ ҳар томонлама кенг қамровда таълим берилиши нақадар тўғри эканлигини ўшанда аңглаб өтдим. Кимдир географияга оид, кимдир кимёга тааллуқли, яна қайсидир бир давлат вакили математика фанидан қийинчиликка учиради. Менинг бу фанларни осон ўзлаштиришим учун хайратда қолдирди. Мен эса фаҳр билан Ватанимни, устозларимни ёдга ол-

дир. Ўқиб мобайнида барча мамлакат вакиллари ўртасида бўлиб ўтган «Дипломатик нуқт ўзлаш» муسابақасида Ўзбекистон номидан иштирок этиб, мамлакатимизда олиб борилаётган ислохотлар моҳиятига бағишланган нутқим билан биринчи ўринга сазовор бўлишим эса мен учун яна бир улкан бaxт бўлди.

Шу ўринда ушбу мактаб-интернат билан боғлиқ баъзи эътирофларни келтириб ўтмасак бўлмайди: — 2008 йили фанлар олимпиадасининг республика бўлимида қорғанди, — дея ҳўқоя қилди туман ХТБ мудири М.Ботирова. — Ўқувчилар орасида 65-мактабнинг ҳам 6 нафар ўқувчиси бор эди. Бизнинг пойтахтга келганимизни эшитган Ташкент шаҳридаги олий ўқув юртиларда тахсил олаётган айнан мана шу мактабнинг 40 нафардан ортиқ ўқувчилари тўпланишганда кўзимга беихтиёр ёш келди. Чека бир туманининг, чека бир қиллобга таълим олган ёшларимиз мана шундай жойларда, нуфузли даргоҳларда таълим олаётганлиги, халқро таълимларда Ватанимиз шарафини муносиб ҳўқоя қилишга бағишланганлиги ўзларидан эшитиб жуда фарғлиб кетдим. Мана 3 йилдирки, ушбу мактаб ўқувчилари туман ва вилоят ўқу олимпиадасида жамоа ҳисобида 1-ўринни қўлдан бермай келишади. 2007-2008, 2008-2009 ўқув йилларида Мактаб ўқувчиси Нуриддин Йўлдошев МДХ мамлакатлари ўртасида бўлиб ўтган «Дастурчи» қўриқ-тамловида республика тарма жамоаси сафида муваффақиятли иштирок этди.

Ташаббус, изланиш ҳеч қачон беиз кетмайди. Оқар сунинг қадри қанчалик баланд бўлса, ватан раванки ва элнинг бахтини, фарзандларимизнинг камолини ўйлаб, ижобий маънода беҳаловат бўлган жамоанинг эришган натижаларини, элу халқ орасида топан ҳурмат-эътибори ҳам шунчалик улғу бўлади. Юртимизда ана шундай катта меҳнат, фидойилик намуналарини кўрсатиб, эртаси эгалари бўлган ёшларга чўқур билим бераётган, уларнинг тафқури ва салоҳиятини юксалтириш учун тиним билмай изланаётган зив аҳллари бисёр. Дароғ ҳар бири энг муқаддас дароғ бўлиш мактабнинг яратувчилари, эртасининг бунёдкорларидир.

Бахтиёр ЁҚУБОВ, Баходир ШОҚИРОВ, «Ma'rifat» муҳбирлари Бурҳон РИЗОҚУЛОВ олган суратлар.



Данғара туманидаги 4-мактабнинг 2та иссиқхонасида киш остонасида ҳам болақоллар учун ёзги сабзавотларнинг сархил навлари пишиб өтилмоқда.

ФАРҒОНА ТАЖРИБАСИ: МАКТАБ ИШИ УМУМХАЛҚ ҲАРАКАТИГА АЙЛАНМОҚДА



Баркамол авлод таълим-тарбияси йўлида барча шариоитлар муҳайб. Фаргона шаҳридаги 41-ихтисослашган боғча-мактаб мажмуасида ҳам таълимдан қайтган ўқувчилар дарс жараёнига яна қизгин киришиб кетдилар. Мана шундай таълим мақсатида билим олаётган ҳар бир ўқувчи қалбида фаҳр-ифтихор, улкан орзулар ва эртанги куннинг иқболлари улғаяётганига шубҳа йўқ.



Фаргона шаҳридаги 40-ихтисослашган мактаб-интернатда таълим муассасасининг маҳсус сайтига ўқувчилар ўзлаштиришининг мониторинги жойлаштирилмоқда.

ҳона ҳамда кичик ёр майдонини ўзидан бир йилда 2 миллион сўмдан ортиқроқ маблағ топишга эришгани кўпчилигини хайрон қолдирса керак. Бунинг сирини «шу соҳа мутахассиси», яъни биология фани ўқитувчиси Санъатхон Исмолова очтиди. Чунки, ушбу ерлар нафақат қишлоқ ҳўжалигига ихтисослашган даромад келтирувчи микро-участка, балки «Ёш биологлар» тўғараги азозларининг амалий билимлар майдони ҳамдир.

— Мана бу 2 сотихлик майдондаги қарамларни қўраясизми, — дейди Нафиса опа. — Бу шу йилнинг ҳисобидан учинчи ҳосил. Февраль ойида плёнка остига картошка уруғлари, унинг чека қисмларига эса қарам экандик. Июнь ойида картошка йиғиштириб олинди, ўрнига кека қарам уруғларини сеғдик. Бу усул биология фанида алмаш-лаб экиш мавзусида ўтилади. Аммо кўпгина таълим муассасаларида амалий тажриба ўтказилмайди. «Барчангиз уйланингиз-да бунинг гувоҳи бўлгансиз», деб қўя қолинадиз. Биз эса назар билан амалиётни боғлашга ҳаракат қилдик.

— дея жилмайдя Мунаввар опа.

Разм солсангиз, кўкка буй чўзаётган лимон кўчатларининг барчаси дурқун. Гўё улар ҳам бу хушбағардан қувонгандек. 2 йил ичида мактаб ҳовлисида кириш дарвозаси, ўқитувчилар овқат қилганини хонаси, навабатилик супаси айнан бюджетдан «шарқаш» қилинган маблағ ҳисобидан қуриб битказилди. 748 нафар ўқувчи таълим оладиган мактабнинг байрам тадбирлари ҳам фаол устоз шогирдларга байрам совғасисиз ўтмайди, албатта. Синфхоналар ва залларга қўйилган кўргазмали баннер плакатлар ҳам сифатлиги билан алоҳида ажралиб турибди. Буларнинг ҳаммаси мактабнинг қўшимча топилаётган даромадлари ҳисобидан тўлдирилётгани эътиборлидир.

УСМАГА ЙўРЛИДАН МЕХР

Дейдиларки, меҳнат ва хунар ҳар қачон эгасига фақат яхшилик, ҳур-иззат келтиради. Шу маънода, таълим мутасаддисининг изланиш ва ташаббусига эга бўлиши, фақат юқоридан келадиган ёрдамни қутиб ўтирмай, ҳам моддий-техник базани ҳам мазмунини бойитишга интилиши фақат ижобий ўсишга ҳақмат қилади. Дарвоқе, юқоридан қарлашчи сизни ажаблантирган бўлса керак. Бу ҳам Фаргона вилояти ёр майдонидан ҳам унумли

радиган масканга айлантирган, устига-устак фанларни алоқ бақоларга ўзлаштирган фарзанди-га стипендиялар жорий этган муассасаси нима учун ота-оналарнинг меҳри ошмасини? Бу шундай узилмас заңжирки, уни ириш дарвозаси, ўқитувчилар овқат қилганини хонаси, навабатилик супаси айнан бюджетдан «шарқаш» қилинган маблағ ҳисобидан қуриб битказилди. 748 нафар ўқувчи таълим оладиган мактабнинг байрам тадбирлари ҳам фаол устоз шогирдларга байрам совғасисиз ўтмайди, албатта. Синфхоналар ва залларга қўйилган кўргазмали баннер плакатлар ҳам сифатлиги билан алоҳида ажралиб турибди. Буларнинг ҳаммаси мактабнинг қўшимча топилаётган даромадлари ҳисобидан тўлдирилётгани эътиборлидир.

ТУПРОГИДАН ЗАР УНАР ЎЗБЕКИСТОННИНГ

Ўзбекистон тумани ҳудуд хатдан Фарғонанинг чека туманларидан бири. Аммо таълим-тарбия жараёни, эришилаётган ютуқлар, тумандаги мактаблар ҳаёти билан яқиндан танишган киши бу гўшага нисбатан «чекда» сифатини ишлатгани келмайди. Негаки, қай бир таълим муассасасига борманг, янглигу изланишлар, қурилиш ва ободдончилик ишларининг гувоҳига айланасиз. Мактабларини обод қилибгина қолмай, дўпдиқекли ва ёр майдонидан ҳам унумли

туб моҳиятини тўла аңглаб етол-маганлигини, унда буюк мақсадларга қўзланганлигини сўғи йилларда теран аңглаб етганлигини тани олишимиз керак, — дейди Ўзбекистон тумани ХТБ мудири Муаззам Ботирова. — Мустақиллигимизнинг 19 йиллиги арафасида Ўртбошимизнинг Бухорога қилган сафари давомида маърузаларини эшитиб, беихтиёр кўзимга ёш келди. Мана шундай мураккаб вазиятда тинчлик, осудалик, фаровонлик ҳукмрон юртимизда яна қанчалик ота-она ҳам таълим-тарбия жараёнига беъэтибор қараб қўймайди. Бу муносабатлар эса мактабларда бундан-да қучлироқ акс-садо бериши ва фарзандлар келажакги йўлида барчани бирлаштириши кундек равшан.



Мактабга эътибор — келажакка эътибор. Мамлакатимиздаги ислохотлар мазмун-моҳиятини аққ эттирган бу эзгу даъват Фаргона шаҳридаги 41-давлат ихтисослашган умумтаълим боғча-мактаб мажмуасига вилоят ҳокимлиги томонидан 45 млн. сўмлик 14 донна ноутбук ўқув компьютерлари тақдим этилганида ҳам ўз ижобатини топди.

«ДУППИ ТИКДИМ ИПАКЛАРИ ТИЛЛОДАН ИПАКЛАРИ ТИЛМОДАН»

Дўппи тикдим ипаклари тиллодан, тиллодан, Ипаклари деманг, зари тиллодан, пиллодан...

Учтепа хунармандчилик касб-хунар коллежида замонавий билимлар қаторида ёшларнинг кўплаб хунарларни мукамал эгаллашлари учун зарур шароитлар яратилган.

— Ўқувчилар билан ишлаш куч бағишлайди, — дейди коллежнинг касбий таълим устаси Азиза Муродова. — Уларнинг орзу-интилишларига кулоқ тутиб, ўзимнинг ҳам ёшлик чоғларим ёдимга тушади. Ишга қандай кайфиятда келишимдан қатъи назар, дарсда қизларнинг хунарга бўлган

Муродова. — Яқинда келинликка тараддуд кўраётган қариндошимизнинг қизига дўппи тикиб бердим.

Азиза опанинг айтишича, юртимизда зардўзлик санъати I-II асрлардан бошлаб ривожланган. Унинг илк кўринишлари зарбоп кийимлар ва зардўзи буюмларда акс этган. Шогирдларга бу хунар жуда ёшлигидан — тўрт, етти ҳатто ўн йил мобайнида ўргатилган.

Диққатимизни меҳр билан дўппи учун безак танлаётган Барно Зокирова тортди.

— Зардўзликда нақш элементлари муҳим вазифани бажаради, — дейди ҳали ёш бўлишига қарамай чойнакпўш, нимча тиқишга улгурган

лана — бахт, қуёш — ҳаёт, олов — голибликни ифодаласа, шер — мардлик, оққуш — меҳр-оқибат, товуқ — гўзаллик, булбул — садоқат, оху — гўзаллик, оқ кабутар — тинчлик, ўрдак — тўкин-сокинлик, балиқ — машхурлик, қўчқор шохи — жасурликни тараннум этган.

Чиндан ҳам ажодларимиз томонидан яратилган зардўзлик санъати усулларининг мураккаблиги бу хунарнинг асрдан асрга ўтиб, яшаб келаётганига асос бўлади. Айниқса, зардўзликнинг касб-хунар коллежлари дастурига киритилиши ёш авлодда миллий урф-

Kollej ustaxonasida



қизиқиши руҳимни кўтаради. Бу эса мени уларга яна ҳам кўпроқ билим беришга ундайди. Яқинда коллежимизда ўтказилган «Энг яхши касб-хунар устаси» кўрик-танловида шогирдларим биринчиликни кўлга киритди.

Дарҳақиқат, устахона остонасидан ўқувчи-қизларнинг оёғи узилмайди. Шунданми, дарсдан кейин қолиб иш фартугини тақабтган қизлар ҳам талайгина. Ҳозир дарс бўлмасда биз ҳам қизларнинг ортидан зардўзлик хонаси томон юрдик.

— Бу ишни яқинда бошладим, — дейди қўлидаги чойнак ёпқичига гул солаётган коллеж ўқувчиси Мухлиса Абдуллаева. — Ёшлигимда нина ушлашга ҳам укувим йўқ эди. Бу ерга келгач, мураккаб нарсаларни ҳам тиқишга қўлим келишиб қолди. Ҳатто кўниқўшни, маҳалладаги қизларга ҳам бу хунарни ўргатяпман.

— Хунарни пухта эгаллагач, келинлик сарпойимни ҳам зардўзлик маҳсулотлари билан тўлдирмоқчиман, — дейди суҳбатимизга қўшилиб Лобар

Барнохон. — Онам ҳам тиккан буюмларимни кўриб қувонади. Кейин бувим айтиб берган айрим маълумотларни гапириб беради. Унинг сўзлашича, қадимда момоларимиз тиккан дўппилардаги шакллар рамзий маъно ифодалаган экан. Масалан, бодом гули нақши — бахт-иқбол, барглар — баҳорий уйғониш, новда — бойлик, тангалак — тўкин-сокинлик, гул — гўзаллик, лола — ёрқинлик, олма — муҳаббат, анор — эзгулик, гулсафсар — осойишталик, қалампир нақши эса ёмон кўздан асрашга ишора қилинган. Геометрик нақш элементлари, қуш ва ҳайвонлар сурати ҳам рамзий нақшлар ҳисобланади. Яъни, тенг томонли учбурчакнинг тик турган ҳолати ҳаётнинг бошланиши, квадрат — дунёнинг тўрт томони, осмон саройи, қуёш фарзанди, абадий ёруғлик, тўғри тўртбурчак — ишонч, ромб — аёл, ёр рамзи, айлана — олам, бахт, қуёш, одамларни ёвузликдан қайтариш, беш қиррали юлдуз — ҳаётнинг қисқалиги, ярим ай-

одатларимиз, ажодларимизга нисбатан фахр-ифтихор туйғуларини уйғотади.

— Зардўзликда зар иплар билан бирга безаклар ҳам муҳим, — дейди Мунаввар Рихсимухаммедова. — Улар бир-бирини тўлдириб, зардўзи буюмлар чиройини очади. Ликкак, Вағар, Олмос қуббалар, пулакчалар, шаба (мунчок)лар, жияклар ана шу безак турига қиради.

— Келажакда бу хунарни эгаллаб, устозимга ўхшаган муаллима бўлмоқчиман, — гапиради давом этади Мунаввар. — Негаки, у хунар билан инсон кам бўлмаслигини, барча яхши ишларнинг калити хунар эканлигини доим такрорлайди.

Ҳа, Мунавварнинг гапида жон бор. Сўзимиз якунида Низомий Ганжавийнинг қуйидаги байтлари ёдимизга тушади:

**Ўқиб ўрганилган ҳар битта хунар,
Хунармандга бир
кун фойда келтирар.**

**Хулқар ФАРМОН қизи,
"Ma'rifat" муҳбири**

Ҳар қандай тилнинг пайдо бўлиши ва ривожланиши ижтимоий ҳодисалар, жамият тараққиёти билан боғлиқ. Тил жамиятдан ташқарида яшай олмайди. Шу билан бирга, у тинимсиз ҳаракатда, ривожланишда. Жамиятдаги ўзгаришлар турли урф-одатлар, фан ва техниканинг тараққиёти натижасида пайдо бўлади. Лингвистик ўзгаришлар эса тилнинг ўзига хос қонунқоидалари асосида лексикада акс этади. Лексика инсон фаолияти билан боғлиқ равишда доим ўзгариб туради. Айни шу жараён француз тилида асосан уч йўл билан амалга ошади:

1) янги сўзлар ясаш; 2) тилдаги мавжуд сўзларнинг маъно ўзгариши, лексиканинг ички имкониятлари асосида; 3) бошқа тиллардан ўзлашган сўзлар ҳисобига.

Француз тили миллий тил даражасига кўтарилгандан буён бошқа тиллардан ҳам сўзларни ўзлаштириб

ЎЗЛАШГАН СЎЗЛАР — ТИЛНИНГ БОЙИШ МАНБАИ

келади. Лингвистик далил сифатида ҳар бири ўз мустақиллигини сақлаган икки тилнинг ўзаро алмашинуви олишимиз мумкин. Бу бошқа тиллардан «ўтказиб» олинган ҳақиқий сўздир. Бир халқ бошқа халқ тилидан пайдо бўлган тушунча ва сўзни ўзлаштириб олиш билан бирга, шу предмет ва тушунчани ҳам қабул қилиб олади. Бу лексик ўзлаштира дейилади. Масалан, француз тилига инглиз тилидан денгизга оид docg, sloop, кинога оид producer, scen-light, сиёсат, иқтисод, ҳисоб-китобга оид leader, dumping, lock-out, reconkersion, темир йўлга оид wagon, rail каби сўзлар ўзлашган. Француз тилига бошқа тиллардан ўзлашган географик сўзлар: colibri (Кариб денгиз мамлакатларидан), kangourou (Австралиядан), tomate (Мексика), soua (Манжуриядан). Француз тилшуноси Л.Деруанинг фикрича, ўзлаштира сўзлар ўзи мансуб бўлган тилнинг бошланғич элементига тўлалигича мос келмайди.

Ҳозирги замон француз тили бир қатор морфологик элементларни ҳам бошқа тиллардан ўзлаштириб олган. Масалан, ard ва aud суффикслари немис тилидан ўзлаштирилган: aud суффикси немис тилидаги baldaudacieux ва wald-maitre сўзларидан келиб чиққан бўлиб, атоқли отларнинг иккинчи элементи сифатида қўшиб ишлатилган: Arnand, Renand, Rigand. XV—XVI асрларда Францияда бу қўшимча суффикс сифатида қабул қилинган бўлиб, у кишининг жисмоний хусусияти, феъл-атворини ифодаловчи сифатлар ясашга хизмат қилади. Масалан: coutaud, poirand, rouglant, penaud, finand; бир қанча тиббиётга оид — ite(bronchite, pe-

Tadqiqot

ritomte), oide (antrooide, tupoide), algie (nevralgie, serphalalgie) каби қўшимчалар юнон тилидан ўзлашган.

Айрим пайтларда француз тили бошқа тиллардан янги маъноли сўзларни ўзлаштириб олган ва аънавий сўзларнинг эски маъносига янги маъно юклаган. Масалан, jalousie сўзи иккинчи «форсча» маъносини италян тилидаги gelosia сўзидан ўзлаштирган; convention ва parlement сўзлари сиёсий маъносини инглиз тилидан ўзлаштирган.

Бир халқ тилининг бошқа тиллардан сўз ўзлаштириши бошқа халқнинг маданияти, сиёсий ва иқтисодий таъсири натижасида юзага келади. Шунинг учун ҳам италян тилидан ўтган кўпгина сўзлар XVI ва XVIII асрларга тўғри келади, чунки ўша вақтда Италия фан,

санъат ва иқтисодиётнинг айрим соҳаларида Франциядан анча устун турарди. Инглиз тилидан ўтган сўзлар XVIII ва XIX асрларга тўғри келади, чунки бу даврда Англия жаҳон миқёсида энг юқори ўринга кўтарилган эди.

X асрда кўпгина русча сўзлар француз тилига кириб келди. Сўзларни бошқа тиллардан ўзлаштириш тил ва шу тилни яратувчи халқ тарихи ўртасидаги яқин алоқаларни акс эттиради. Табиийки, француз тили бутун ривожланиши давомида бошқа тиллардан кўп сўз ўзлаштирган.

Бу жараён ҳозир ҳам давом этмоқда. Масалан, инглиз тилидан realier(an sens «comprendre»), pick-up, cocktail каби сўзлар, рус тилидан эса spoutnik, luniqul, lunokhod сўзлари ўзлашган.

Сўзларнинг бошқа тиллардан ўзлаштирилиши бир тилдан иккинчи тилга тўғридан-тўғри ўтган бўлиши мумкин. Шуниси қизиқки, бир пайтлари француз тилидаги сўз бошқа тил томонидан ўзлаштирилган бўлиб, вақтлар ўтиши билан француз тили шу сўзларни қайта ўзлаштирган. Қадимги француз тилидаги desport («ўйин, кўнгли очиш») сўзи инглиз тилига ўзлаштирилган эди, кейинчалик француз тилига «sport» шаклида маъносини ўзгартирган ҳолда қайтиб кириб келди, шунингдек, record «эсдалик» сўзи ҳам спорт атамаси сифатида маъносини ўзгартариб қайтиб келган; яна bougette («кичкина саватча») сўзи товуш таркибини ўзгартариб budjet шаклида қайтиб келган.

Умуман олганда, бу каби ўзлашмалар тилнинг бойиш манбаларидан бири саналади.

**Умида ИСРОИЛОВА,
ЎзМУ хорижий филология факультети магистранти**

ҚУРБОН ҲАЙИТИ МУБОРАК БЎЛСИН!

Ўзбекнинг ҳар амали, яхши кунда бир ҳикмат, бир ибрат бор. Байрамлари элга хушайфият улашиш баробарида, маънавият сабоқлари, ўғитларини дилларга жо этади. Мустақиллигимиз шарофати билан халқимизнинг миллий анъана ва удумлари янада қадр топиб, улуғ айёмлари қайта тикланди. Айни кунда юртимизда шоду хуррамлик, шукроналик билан қарши олинаётган муборак Қурбон ҳайити ана шундай айёмларимиз сирасига киради. Хусусан, муҳтарам Президентимизнинг яқиндагина матбуотда эълон қилинган «Қурбон ҳайитини нишонлаш тўғрисида»ги қарорида ҳам мазкур байрамнинг маънавий ҳаётимиздаги ўрни ва аҳамияти таъкидланиб, унинг халқимизга хос меҳр-мурувват, бағрикенглик ва саховат ифодаси экани қайд этиб ўтилгани ҳам бежиз эмас. Байрам кунлари кўнгиллар йўқланиб, давраларда ўзбекона азалий қадриятлар, одоб-ахлоқ, хайрли эзгу амаллар хусусида сўз очилади. Юртдошларимиз бир-бирларини қутлаб, яхши тилаклар билдиришади.

Биз ҳам муштарийларимизни ана шу муборак сана билан табриклаб, донишмандларимиз ота-она олдидagi фарзандлик бурчи мавзусига қаратилган суҳбатига ошно этмоқни лозим топдик. Зеро, алломалар фарзандларнинг ўз ота-оналари учун бутун борлиқлари — ҳам тани, ҳам тили, ҳам дили, ҳам моли билан хизматда бўлишлари, уларни рози қилиб, дуоларини олиш кераклигини бот-бот ўқтиришади.

ТАН БИЛАН ХИЗМАТДА БЎЛИШ

1. Тану вужудингиз билан ота-она хизматида ҳозир нозир турунг.
2. Гуноҳ бўлмайдиган ишга буюришса, буйруқларини шу заҳоти, сўзсиз бажо келтиринг.
3. Ҳатто ҳажга ёки илм излаб кетаётган бўлсангиз ҳам уларнинг розилигисиз сафарга чиқманг.
4. Бирор ишни бажаришдан қайтаришса (агар ўша ишни бажармаслик гуноҳ бўлмаса) қайтинг.
5. Уларни кўрганда ўрнингиздан турунг ва ўтирганларидан кейин ўтиринг.

6. Ота-она билан кўчада кетаётганда олдинга ўтиб кетмай, бир қадам орқада юринг (Фақат лой ёки музгарчиликда ёки кўрқич маъносида олдинда ёки ёнда юришга ижозат берилади).
7. Уларнинг номларини айтиб чақирманг, ҳазил-мазах қилманг.
8. Улар ҳузурида қовоқ солманг, хўмрайиб қараманг.
9. Чақирингиз, «лаббай» дея ёнларига тез етиб келинг.
10. Улар хизматида бўлганда иш буюришса, эринчоқлик билан малол кўрманг.

Qadriyat

ТИЛ БИЛАН ХИЗМАТДА БЎЛИШ

1. Ота-онангиз билан сўзлашганда юмшоқлик ва одоб билан гаплашинг.
2. Сўзлашган пайтда овозни баянд кўтарманг.
3. Ота-она ҳузурида заруратдан ортиқча гапларни гапирманг.
4. Гаплашаётганларида гапларини бўлиб ташлаб ёки сўз қистириб кетманг.
5. Уларнинг сўзларини асло рад қилманг.
6. Улар билан буйруқ ёки таъна оҳангида гаплашманг.
7. Ота-онага қаҳр оҳангида гапириб, норози қилманг.
8. Танбеҳ билан гапириб, дилларини оғритманг. Бирор хизмат буюришса ёки маслаҳат беришса «уф» деманг.

ДИЛ БИЛАН ХИЗМАТДА БЎЛИШ

1. Дил-дилдан ота-онангизга раҳм-шафқат кўрсатинг.
2. Ота-онани чин дилдан дўст тутинг.
3. Уларнинг шодлик пайтларида хурсанд бўлинг.

Муҳтарам муштарий, Муборак Қурбон ҳайити маълум маънода покланиш байрами ҳам саналади. Тозариш эса кўнгилни губорлардан, хижилликлардан халос қилишдан бошланади. Юқорида биз тилга олган битиклар, эҳтимол, сизга жуда танишдир. Лекин турмушнинг ададсиз ташвишлари туну кунларингизни банд этиб, хаёлингиздан узоқлаштирган бўлса ажаб эмас. Улуғ айём кунларида уларни яна бир бор ёдга олиш фойдадан холи эмас.

О.МУРОДУЛЛАЕВА тайёрлади.

Ҳар бир ижодкор адабиёт оламида ўз йўлидан боради. Пирмат Шермухамедовнинг ҳам ўзига хос усули бор. У ўзининг йирик асарларини ёзишда, асосан, илмий-маърифий йўлни танлайди. Адибнинг «Яхшилар баҳори ёхуд Маҳмуд Замахшарий даҳоси» (Тошкент, «Ношир» нашриёти, 2010) асари ҳам илмий-маърифий йўналишда битилган.

Асар қаҳрамони Маҳмуд Замахшарий ўз даврида «Устоз уд-дунё» («Бутун дунёнинг устози»), «Устоз ул-араб вал-ажам» («Араблар ва ғайриараблар устози»), «Фахри Хаворазм» («Хоразм фаҳри»), «Каъбат ул-адаб» («Адаб аҳли учун бамисоли Каъба»), «Жоруллоҳ» («Оллоҳнинг кўшнис») каби номлар билан шарафланган бўлса-да, бой илмий мероси бизда чуқур ўрганилмаб келингани муаллиф олдида талай мураккабликлар туғдириши табиий эди.

Асар билан танишган китобхон адиб чуқур изланишлар олиб борганига шохид бўлади. «Ўрта асрларда Хоразм диёридан олис Арабистонга бориб, араб тили грамматикасини мукамал тарзда ишлаб чиққан, илм-фаннинг кўплаб бошқа соҳаларида ҳам шухрат қозон-

ЗАМАХШАРИЙ МАЪРИФАТИ

ган... жисмоний ногиронлигига қарамай, дунёнинг кўплаб мамлакатларига машаққатли сафарлар қилган, теран билими ва илмий салоҳияти билан бутун ислом оламини лол қолдирган бу зот, ҳеч шубҳасиз, халқимиз учун маънавий етуклик тимсоли» (И.Каримов) сифатида мураккаб ҳаёт ва ижод йўлини босиб ўтган.

Муаллиф асар қаҳрамонининг илмий-ижодий фаолияти тасвирига киришар экан, биринчи навбатда, Замахшарийнинг ўз асарлари ва бошқаларнинг у ҳақдаги асарларига суянади. Улардан иқтибослар келтириш билан ўз фикрларини асослашга ҳаракат қилади. Жумладан, Жўржи Зайдон, Н.Сулаймоновнинг «Асос ул-балоға», С.Айний, А.Рустамов, Э.Умаров, З.Исломовнинг «Муқаддима ул-адаб», шайх Абдулазиз Мансур, У.Ува товнинг «Атвоқ уз-заҳаб» асарлари ҳақидаги фикр-мулоҳазалари аллома ижодининг туб моҳиятини англашга йўналтирилган бўлса, «Рабий ул-аброр ва нусус

ул-ахбор» («Яхшилар баҳори ва хабарлар баёни») асарининг яратилиш тарихи юзасидан буюк олимнинг ўзи билдирган қуйидаги мулоҳазалари ижодкор сиймосини тўлароқ тасаввур қилишга ёрдам беради: «Мен бу китобни «Ал-Кашшоф» ўқувчилари зехнига

Tagriz

дам бериш, билим ва қобилиятларини фикрлашга ишлатиб, бундан толиққан дилларига ором бериш, зерикканларида ўқиб завқланишлари мақсадида ёздим. Ундан Касир бин Абдурахмоннинг Иззага ёзган ғазаллари ва Жамил бин Абдуллоҳнинг гўзал шеърларини ўқийсан. Яхши суҳбатдош хоҳласанг, ундан яхши суҳбатдош йўқ, янги хабар керак бўлса, ундан яхши хабарчи йўқ. Ҳузнга мойил бўлсанг, кўз ёшингни шашқатор оқизар, шодон кулги керак бўлса, ундан ичакузди латифалар товасан». Адиб асарда Маҳмуд За-

махшарийнинг инсон сифатидаги маънавий-руҳий олами тасвирига алоҳида эътибор беради. Яна ҳам тўғрироғи, улуғ бобокалонимизнинг ҳаёт ва ижод йўлига теран нигоҳ ташлайди. Жуда кўп ўринларда қаҳрамоннинг хотиралари — хаёл кўзгусига мурожаати орқали китобхонни унинг сирли, сеҳрли дунёсига бошлайди.

Асарда Замахшарийнинг абадиятга дахлдорлигини илмий изланишлари билан маънавий камолот чўққиси сари интилишлари мисолида асослаш йўлидан борилади. «Қадим-қадимдан давом этиб келаётган бир ҳақиқат бор, — дейди у шогирди Тоҳирга. — Фақат илм ва қилинган савоб ишларгина тошга битилган ёзувлар сингари авлодлар онги, шуурида муҳрланиб қолади».

Муҳими шундаки, муаллиф айни ҳақиқат асар қаҳрамонининг ҳаётий аъмоли эканлигини кўрсата олган. Унда Замахшарий-

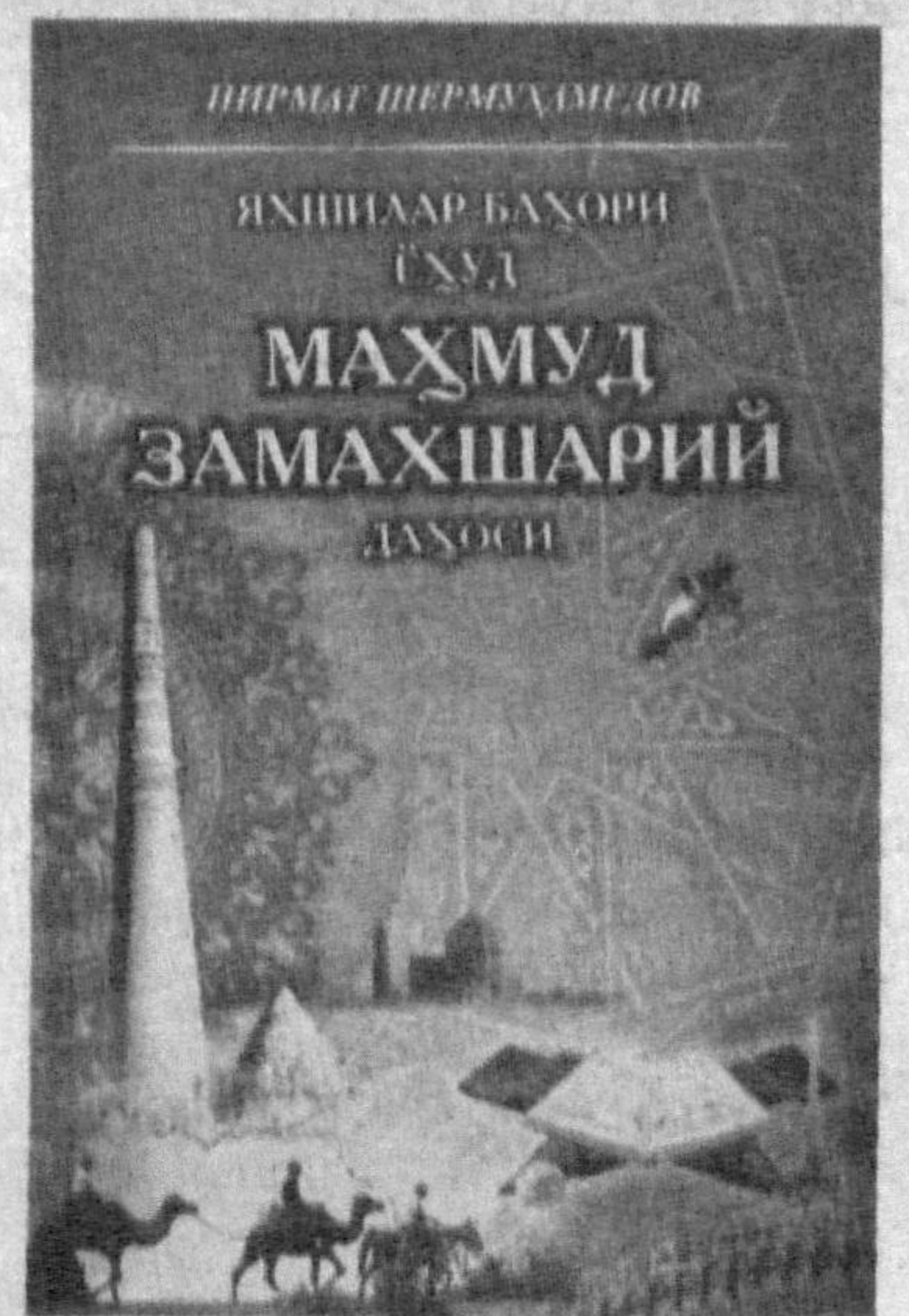

нинг устози Муътазила Исфаҳоний, сарой аъёнлари: Рашидиддин Ватвот, Низомулмулк, қомусий олимлар: Умар Хайём, Абу Ҳомид Ғаззолий билан илм-фаннинг турфа муаммолари, табиат, жамият ва коинотнинг инсон руҳияти билан боғлиқ ички алоқасига доир баҳс-мунозаралари тасвири орқали диққатимиз маънавиятимизнинг теран томирларига қаратилади.

Маҳмуд Замахшарий тимсолининг ўша даврдаги жамият ҳаёти, халқнинг маданий-маиший турмуш даражаси доирасида тасвирланиши асарнинг ютуғидир.

Сафо МАТЧОНОВ, педагогика фанлари доктори, профессор

ПАРА-, ГИПЕР- «БОЛА»ЛАР ВА

ЭЛЛИПС:

улар математикага
қаердан келган?

Бошланғич синфда таълим олувчи Нодира акасининг уйга вазифаларни бажариш жараёнини кузатар экан, ўзи учун тушунарсииз алгебра дарслигига боқиб, савол берди:

— Акажон, бу қандай китоб?

— Бу математиканинг юқори синфдаги дарслиги. Ҳозир эртанги дарсга тайёргарлик кўраёпман. — Мана бу расмдаги нима, буқанинг қайрилма шохларими?

— Йўқ, қўлингдаги зоология дарслиги эмас-ку. Бу алгебрадаги жуда қизиқарли тушунча — парабола.

— Қандай бола?

— Бола эмас, па-ра-бо-ла.

— У ким?

— Парабола одам эмас. Мана бу кўриб турган шаклинг доиравий конус дейилади. Агар доиравий конусни P текислиги кесиб ўтса, кесим юзасида парабола шакли пайдо бўлади. Илмий таърифга кўра, бу — 2-тартибли ясси эгри чизиқ.

— Ростданми? Жуда қизиқ экан. Лекин менга парабола жуда узундай туюлаяпти. Фақатгина кесимдаги сурат бўлса у тугаб қолмайди.

— Сенинг бу тушунчаларингда аниқлик бор. Парабола шуниси билан аҳамиятлики, унинг «шоҳ»ларини қанча чўзсак ҳам, улар бири бири билан туташмайди, бир-бирини кесиб ўтмайди. Шунинг учун уни туташмайдиган ясси чизиқлар деб ҳам атаймиз. Чизиқлар марказдаги нуқтадан бараварига узоклашади.

— Бир вақтнинг ўзида иккита конус битта текислик билан кесиши мумкинми?

— Мана, китобнинг бу жойида шу ҳақида ҳам гапирилган. Агар тўғри ва тескари конуслар битта текисликда кесишса, бу бўлинма натижасида параллел ўқлар пайдо бўлади. Бошқача айтганда, кесим юзасида иккита симметрик шохдан иборат гипербола ҳосил бўлади. Унга фанда икки узлуксиз тармоқдан иборат бўлган 2-тартибли эгри чизиқ таърифи ҳам берилган.

— Алгебрада «бола»лар жуда ҳам кўп экан-да.

— Сен «болалар» деб таърифлаган бу шакллар конус кесимлари деб аталади. Конусни текислик билан кесиш орқали эллипс ҳам ясалади.

— У пара- ва гипер- «бола»нинг «укаси» экан-да.

— Агар P қия текислиги доиравий конусни кўндаланг кесиб ўтса, кесим юзасида эллипс ҳосил бўлади.

— Эллипс бизнинг математика китобимиздаги айланага жуда ўхшар экан. Шунинг учун адаштириб юбораяпман. Менга улар тўғрисида кенгрок тушунча беринг. Парабола, гипербола ва эллипс менга жуда сирли сўзлардай туюлаяпти.

— Бу аслида кўпчиликни қизиқтирадиган савол. Синфдошларим ҳам қайси ўринларида бу юзалар керак бўлади, ўзи бу «бола»лар ва эллипс қандай вазифани бажаради, умуман, уни ўрганиш шартми, деган фикрларни билдирганини эшитганман.

Бу саволларга мустақил равишда жавоб излаганимда эса парабола, гипербола ва эллипс атамалари алгебра ва геометрия фанида юза номларини аташда қўлланилишини билиб олдим. Аслини олганда, бу юзалар конус кесимларига тегишлидир. bigpi.bysk.ru сайтида берилишича, юза номларининг келиб чиқишига юнонча «қўшимча» «ортиқ» ва «кам» сўзлари туртки бўлган. Яна Ўзбекистон Миллий энциклопедиясида келтирилишича, «гипер» сўзи «ўта юқори» маъносидан ҳам ишлатилади. Парабола сўзи

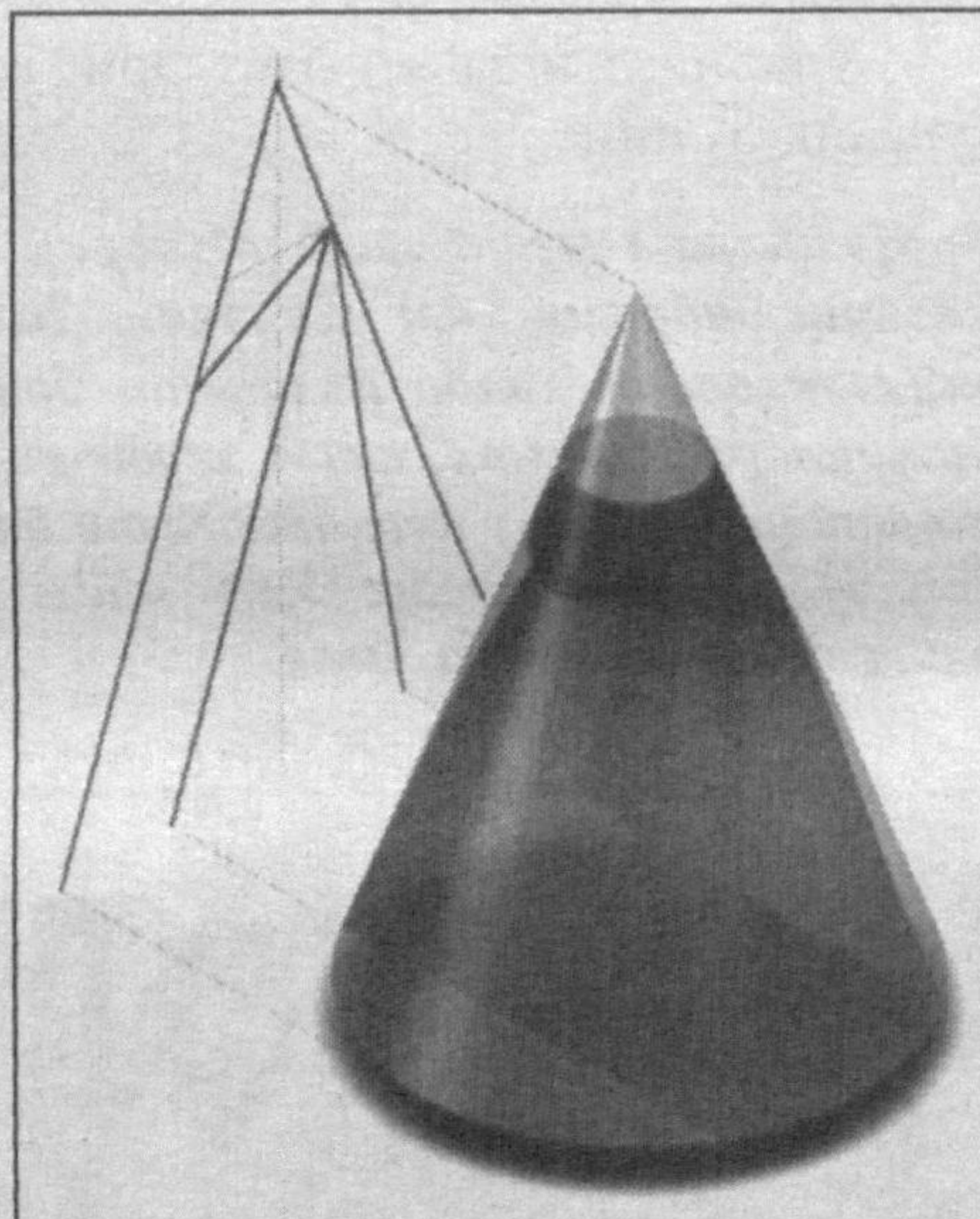

эса «қиёс», «ўхшатиш» маъноларини беради.

— Ростдан ҳам бу тушунчалар ҳаётда қачон керак бўлади?

— Аслида ҳеч бир тушунча математикага шунчаки кириб келмаган. Улар табиатнинг қайсидир ҳолатларидан кўчирма эканини унутмаслик зарур. Конус кесимлари ҳам табиат ва техникада тез-тез учраб туради. Масалан, сайёралар орбитаси, яъни уларнинг қуёш атрофида айланиши эллипс шаклини эслатади. Бошқача айтганда бўлсак, эллипс самовий jismlar ҳаракатидан кўчирмадир. Шунингдек, эллипсни фанда берк эгри чизиқ ҳам дея аташади.

— Ростдан ҳам берк эгри чизиққа ўхшар экан. Унинг тугаган нуқтасини топиб бўлмайди.

— Яна шуни айтиш мумкинки, параболанинг хусусиятларини ўзида жамлаган параболик ойнадан техникада жуда кўп фойдаланилади. Унинг ўзига хос жиҳати ҳамма нурлар параллел равишда бир нуқтадан тарқалади. Бу аксарият ҳолларда ботиқ кўзгули телескопларда қўлланилади. Парабола шаклидаги кўзгуни ҳатто радар антеннаси ва махсус микрофонларда ҳам кузатиш мумкин.

Ёруғлик манбаидан келаётган нурни параболик қайтар-

гич орқали параллел нур дастаси шаклида тарқатиш имкони бўлгани учун кучли ёриткич ва автомобиль чироқларида парабола шаклидаги кўзгу ишлатилади. Қолаверса, Миллий энциклопедия маълумотларига қараганда, эллиптик ойна электр лампалар ишлаб чиқаришда қўлланилади. Шунингдек, қуёш энергиясидан фойдаланиш, хусусан, концентраторларда ҳам параболик шаклдаги ойналар керак бўлади.

Иншоотлар қуришда ҳам конус кесимлардан фойдаланилади. Жумладан, 1859—1939 йилларда яшаган ихтирочи В.Шухов томонидан лойиҳалаштирилган радиоминора бир паллали гипербола шаклида барпо этилган. Космик кеманинг самодани ҳаракати ҳам конус кесимларига менгзалади. «Сайнс» илмий нашрида берилган маълумотга қараганда, агар космик кеманинг тезлиги секундига 7,9 километр ҳаракат йўналиши Ер сиртига параллел бўлса, қурилма нисбатан катта бўлмаган баландликда орбита бўйлаб ҳаракатланувчи Ер йўлдошига айланиб қолади. Агарда унинг тезлиги секундига 7,9—11,1 километрга етса, кема орбитаси эллиптик шаклда бўлади. Кеманинг секундига 11,2 километр тезликда ҳаракатланиши парабола, янада каттароқ тезликда эса гипербола шаклида ҳаракат қилишига асос бўлади. Булар конус кесимларининг табиатда тез-тез учрашига мисол бўлади.

— Конус кесимларини ўзи ким ўйлаб топган?

— Улар одамлар томонидан ўйлаб топилмаган. Конус кесимлари табиатда мавжуд бўлган. Бу шакллар олимлар томонидан тадқиқ этилиб, математик қонуниятлар кашф этилган. Лекин унга ном берган, конус «кесилса» бу шаклларнинг пайдо бўлишини аниқлаган математиклар бор.

— Ким экан улар?

— Аслида математика жуда қадимий фан. Инсон санашни ўрганганидан бошлаб, нарсаларнинг саногини, юзаларни ҳисоблашга эҳтиёж сезган. Парабола, гипербола ва эллипснинг конус кесими сифатида пайдо бўлиши милоддан олдинги даврларга бориб тақалади.

Илм-фанда эътироф этилишича, геометрия фанининг учта устуни сифатида Аполлоний Пергский, Евклид ва Архимед кўрсатилади. Шу билан бирга, улар антик даврнинг буюк олимлари деб тан олинган. «Википедия» электрон манбасида келтирилишича, ана шу уч йирик олимнинг бири Аполлоний шуҳратини 8 китобдан иборат конус кесими борасидаги изланишлари оламга ёйган. Ушбу асарларда парабола, гипербола ва эллипснинг асосий назарияси яратилган. Айнан Аполлоний бу эгри чизиқларга ном беришни тақлиф қилган. Унга эса бу «уч оға-инилар» фақат конус кесими деб аталган. Яна шуни таъкидлаш керакки, у асимптота, абсцисса, ордината, аппликата каби атамаларни ҳам математикага олиб кирган.

Аполлонийнинг асосий тўрт китоби бизгача асл ҳолатда сақланиб

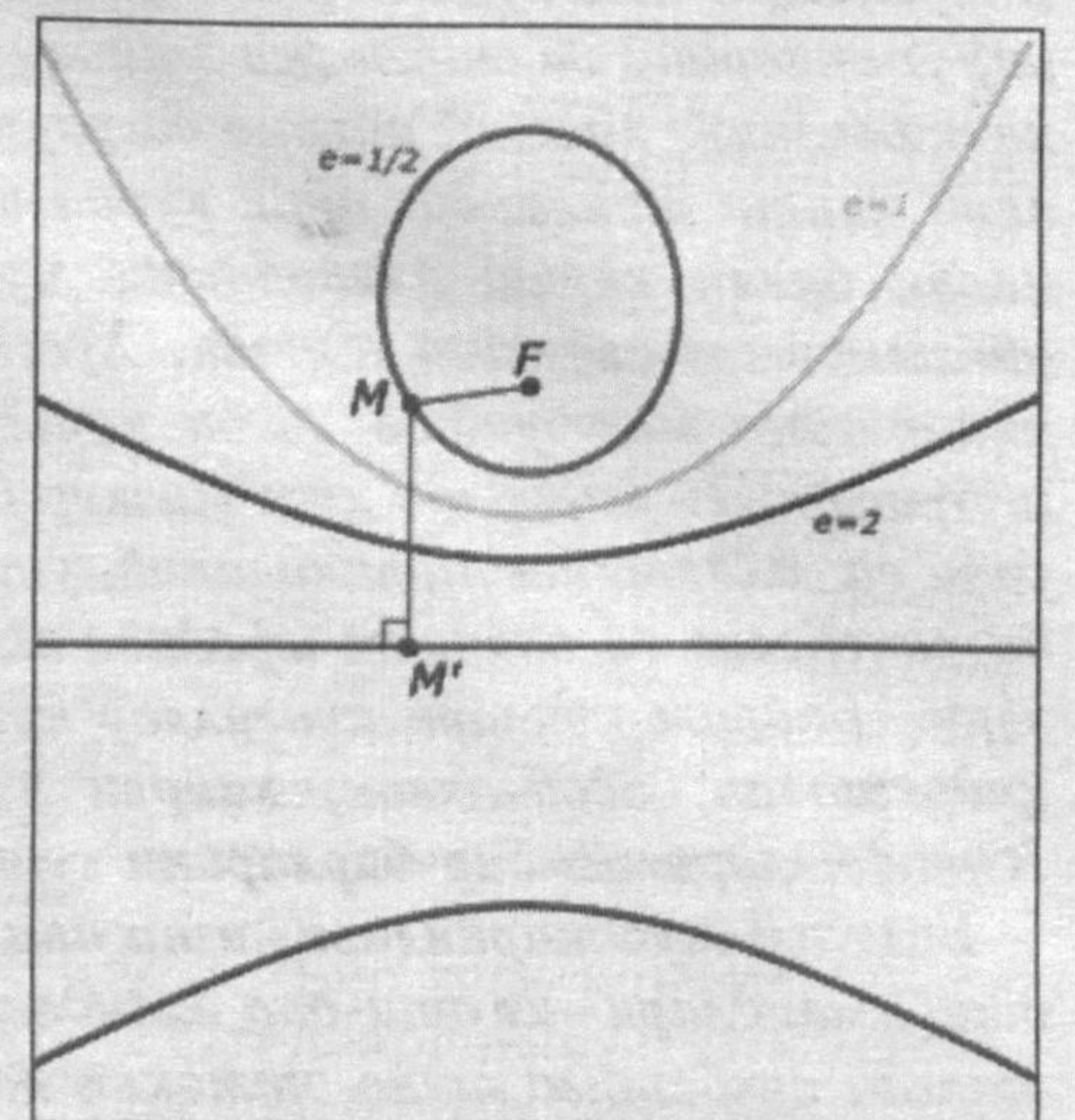

қолган бўлиб, учтаси араб таржимони Собит ибн Курра томонидан таржима қилинган. 1710 йили Оксфордда ҳам Эдмонд Галлей бу асарларни кенг ўрганиб, нашрга тайёрлаган. Ундан олдин Ибн ал-Хайсам бунга урингани тарихдан маълум. Аполлонийдан олдин бу соҳада Менехм, Конон Самосский ишлагани ҳақида ҳам маълумотлар бор. Ҳатто Евклид «Конус кесимлари асослари» китобини ёзган. Аммо уларнинг изланишлари бизгача етиб келмаган.

Қизиғи шундаки, антик математикада чизиқлар фақат тўғри ва айлана шаклда бўлади, деб ҳисобланган. Конус кесимлари борасидаги изланишлар эгри чизиқлар ҳам борлиги, уларни ҳисоблаш имкони мавжудлиги тўғрисида хулосаларни келтириб чиқарди. Фанга янги шакли киритган Аполлоний эса биринчи китобида конус кесимларининг таъриф ва тенгламаларини келтирган. Математик олимнинг ҳозирги кунда ҳам дунё миқёсида кенг эътироф этиладиган илм-фандаги хизмати шуки, у шаклларнинг муаллақ турмаслигини таъкидлаб, уларни тутиб турувчи майдон (кордината) тушунчасини киритади, уларнинг тенглама кўринишида аниқ исботини келтиради.

Мутафаккир китобларида конус кесимларидаги нуқта ва чизиқларнинг хоссаларини ҳам аниқлаб берган. Битта чизиқ билан кесишганда фақатгина тўрттагача нуқта ҳосил бўлишини кўрсатиб беради. Бошқа китобларида ҳам конус кесимлари, уларнинг туташган диаметрларига оид машқ ва масалалар келтирилган. Бугунгача унинг ҳисоблаш методлари ўта аҳамиятли ҳисобланади. Унда алгебра, аналитика, лойиҳалаштириш геометрияси ва ҳатто дифференциал геометрияда бугун қўлланилаётган тушунчаларга алоҳида ўрин берилган.

— Аполлонийнинг шогирдлари ҳам бўлганми?

— Унинг изланишлари Ферм, Декарт, Ньютон, Лагранж каби кўплаб кейинги давр математиклари ижодида жуда катта таъсир кўрсатди. Аполлонийнинг максимум, эволют ва нормаллар тўғрисидаги назариялари замонавий дарсликларга ҳам кирган. Ана шу каби далилларга таянган ҳолда ҳар бир математикни унинг шогирди, издоши десак бўлади.

— Мен конус кесимлари ҳақида тушунчага эга бўлдим. Энди ўқитувчимиз шу мавзунини ўтаётганда, парабола, гипербола ва эллипснинг янада аҳамиятли томонларини ўрганиб олишга ҳаракат қиламан.

Санобар ЖУМАНОВА тайёрлади.

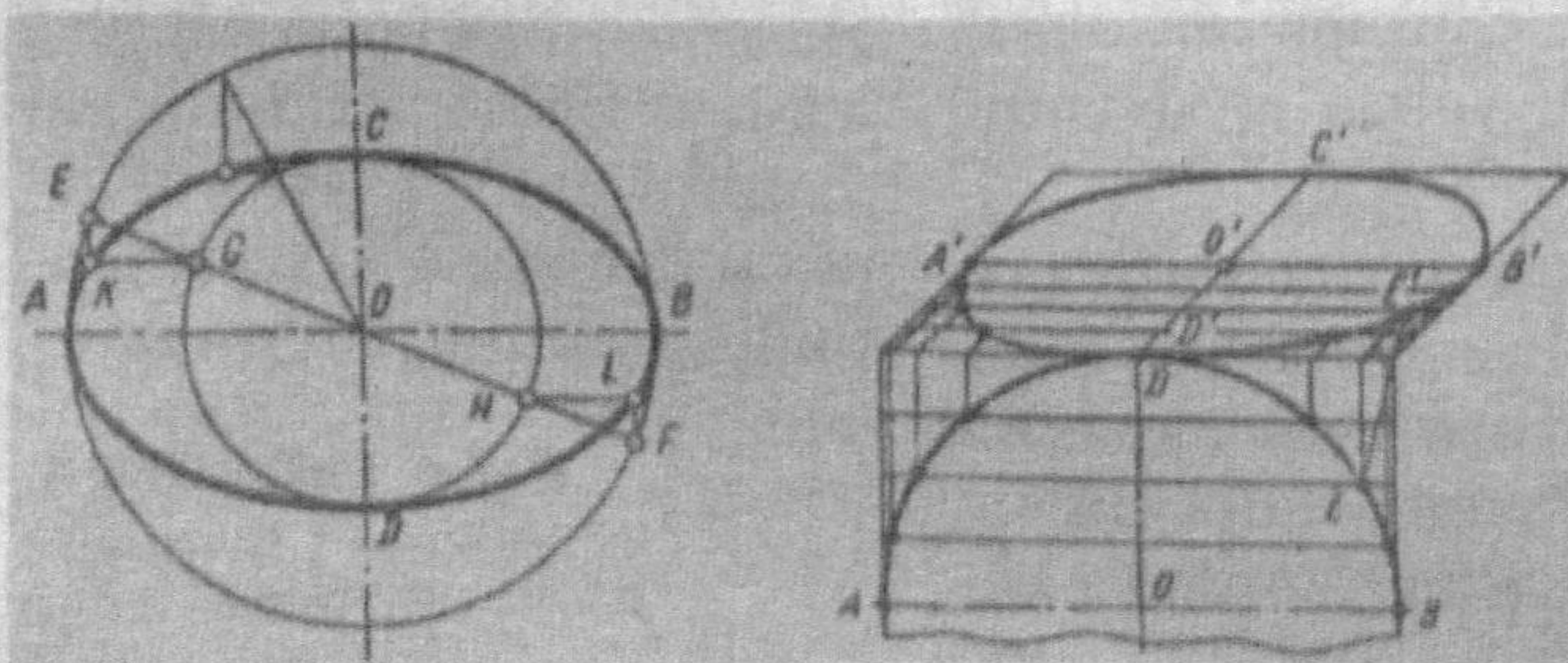

ТУРФА РАНГДАГИ ЭЛЕКТРОН СИЁХ

«Sony Reader» ва «Amazon Kindle» каби ридер ва бошқа электрон воситалар ишлаб чиқарувчи компанияларга монохромли(оқ-қора рангли) дисплей етказиб берувчи «E Ink» фирмаси биринчи марта рангли электрон китоблар махсулотини тақдим қилди.

Infuture.ru сайтида берилишича, одатдаги суюқ-кристалли дисплейда электрон сиёҳлар оқ ва қора куқундан иборат бўлиб, ридер экранда пикселли (нуқталардан иборат) қобиклар ҳаракати ёрдамида тасвирни акс эттирар эди.

Янги махсулот пикселли қобиғи эса 4та кичик қобиқчаларни мужассамлаштирган бўлиб, улар қизил, яшил, кўк ва оқ рангда куқунлардан иборат. «E Ink» муҳандиси Сайрам Пейравембнинг таъкидлашича, изланиш янада кўпроқ ранглар олишга қаратилган. Бундай такомиллашув туфайли электрон китоблар ўзида минглаб рангларни акс эттира олади. Шу боис, уни олдинги суюқкристалли дисплейга солиштириб ҳам бўлмайди.

Маълумки, айна кунда анча оммалаша бошлаган ридерларни фақат китоб ўқиш имкониятигина эмас, фото-видео камералар, GPR, SMS ва DVD-плеерлар билан таъминлаш ҳам кўзда тутилмоқда. Бунда эса янги рангли дисплей қўл келиши муқаррар.



ХУШБЎЙ ХИД... ЗАРАРЛИМИ?

Океанортилик олимлар инсонлар кундалик ҳаётида тез-тез фойдаланадиган 25та хушбўй исли махсулотлар таркибини таҳлил қилишди. Улар орасида идиш ювувчи восита, дезодорант, болалар шампуни ва бошқа тозаловчи махсулотлар бор эди. Nauka21vek.ru сайтида шу ҳақда маълумот берилган.

Тадқиқот жараёнида «хушбўй ифорли» махсулотлар таркибида 133 хил кимёвий моддалар борлиги аниқланган. Шулардан ўрта ҳисобда ҳар бир воситада 17 хил учувчан моддалар топилган. Шунингдек, кимёвий моддаларнинг

24таси хавфли ҳисобланади. Уларнинг 11таси, айниқса, ҳар хил ўта хатарли касалликларни юзага келтириши ҳам мумкин экан. Умуман олганда, бу ароматизаторлар бош оғриғи, нафас органларида қатор муаммоларни келтириб чиқаради. Тадқиқот раҳбари Анна Стейнеманн сўзларига кўра, бу каби ҳолатларнинг олдини олиш учун ишлаб чиқариш саноатида табиий ифорлардан фойдаланиш зарур.



ЮПИТЕРНИНГ «БЕЛБОҒИ»

Қарийб бир йил олдин йўқола бошлаган ва жорий йилнинг май ойида деярли қолмаган Юпитер сайёрасининг «белбоғи» яна пайдо бўлмоқда. Доимий равишда одамлар эътиборини тортиб келган жанубий экватордаги белбоғнинг кенг ва қизил-жигарранг йўли тикланмоқда.

Бу ҳолатни филиппинлик ҳаваскор-астроном Кристофер Го кузатган. Унинг сўзларига кўра, белбоғ йўқолган ўринда оқ ёрқин доғ намоён бўлган. Бу доғ турғун булутларнинг яна кўзга ташланиши аломатидир. Rnd.cnews.ru электрон саҳифасида берилишича, Юпитер атмосферасида жуда кўп турғун булутлар мавжуд. Улар ҳар хил масофада жойлашган бўлиб, рангига кўра фарқ қилади. Бундай қатламлар одатда тезлиги 600 км/соатни ташкил қилувчи кучли «юпитер шамоли» босими остида пайдо бўлади.

Шу ўринда яна бир нарсани таъкидлаш керакки, барқарор булутлардан ташкил топган белбоғ ҳар 10-15 йилда шу йўсинда йўқолиб туради. Уни музлаган аммиак кристалларидан ташкил топган, анча юқорида жойлашган ёрқин булутлар ёпиб қўяди. Белбоғ бир неча ойга йўқолади ва унинг тикланиши одатда «доғ» пайдо бўлиши билан бошланади. Охириги марта белбоғнинг йўқолиши ва топилиши 1970 йилда олимлар томонидан кузатилган эди.

Санобар ЖУМАНОВА тайёрлади.

23 ФОИЗНИ ТАШКИЛ ЭТАДИ

«Хаббл» космик телескопи билан ишловчи олимлар «номаълум материя» (галактикадан ташқарида, унинг тортишиш майдонида жойлашмаган борлиқ) харитасини тузишган ва ҳажмини аниқлашган. Лойиҳа матбуот хизматининг хабар беришича, у бутун коинотнинг деярли тўртдан бир қисми(23 фоиз)ни ташкил қилади.

Астрономлар «номаълум материя»ни шунчаки тахминий борлиқ, галактикадаги фавқуллодда ўзаро таъсирлашув ҳамда унинг ҳаракатини бузилган, янглиш ҳаракат деб ҳисоблашар эди, дейилади gap.ru сайтида. Кузатувлар «номаълум материя» борасидаги фикрлар фараз эмаслигини кўрсатган. Тадқиқот раҳбари Дэн Коу қўл остида фаолият олиб бораётган Реактив ҳаракат лабораторияси олимлари харитани тузишда ACS «Хаббл» камерасидан фойдаланган. Тахминларга кўра, Abell 1689 галактика тўплами Ердан 2,2 миллиард ёруғлик йил аввал узоклашган. Шу пайтгача галактиканинг тортишиш майдонидан ташқаридаги борлиқ коинотнинг тўрт фоизи ёки ундан кам

қисмини ташкил қилади, деб ҳисобланилар эди. Яқунда эса ҳаммаси бошқача бўлиб чиқди.

«Номаълум материя»нинг ўз тортишиш майдонига тегишли «номалум қувват»и ҳам мавжуд. Дэн Коунинг фикрига кўра, бу кузатувлар олимларга мазкур ҳолатларни янада яхшироқ ўрганишга имкон яратади.

ЖОНЗОТЛАР УЧУН «ЛУФАТ» ТУЗИЛАДИМИ?

Беркли университети лингвист ва эволюцион биологлари Ердаги кўплаб жонзотлар мулоқот қилувчи прототилни топишга уринмоқда. Улар, ҳатто, инсон забонининг аста-секинлик билан ривожланишида ҳам ўша прототилнинг ўрни борлигига ишонишади. Бундай фикрга олиб келган кузатувлар, аслида, 1990 йилдан бошланган эди. Мазкур тажриба ҳақида utro.ua сайти ахборот берди.

Тадқиқотдан мақсад инсон тили эволюциясини чуқурроқ ўрганиш ва сутэми-зувчилар товушларини кузатиш жараёнида прототил қонуниятларини очиш эди. Тадқиқотчилар гуруҳи раҳбари Нил Бломпкамнинг таъкидлашича, жонзотлар болаларига тил ўргатишади. Бу товушлар тасодифий бўлмай, олимлар уларнинг аниқ қонуниятлари борлигини таъкидлашмоқда. Донецк университетининг лингвистика кафедраси mudiri Сергей Рашник ҳам мана шундай прототил бор бўлиши мумкин, деб ҳисоблайди.

— Бизга маълумки, инсон тили доимий равишда ривожланиб борган. Унинг нафақат товушлари ва сўзлари, вақти-вақти билан тузилиш ва тизими ҳам бутунлай янгича қиёфага киради. Шунинг учун инсон билан жонзотлар ягона тил — прототилда мулоқотда бўлган деган гап ажабланарли туюлади. Лекин прототилнинг тизими яратилса, кўп нарсага ойдинлик киритилади, — деди у.

Тадқиқотчиларнинг таъкидлашича, прототил луфатини тузиш зарур. Ана ундан кейин инсон нутқининг умумий ривожланиш харитаси чизилади.

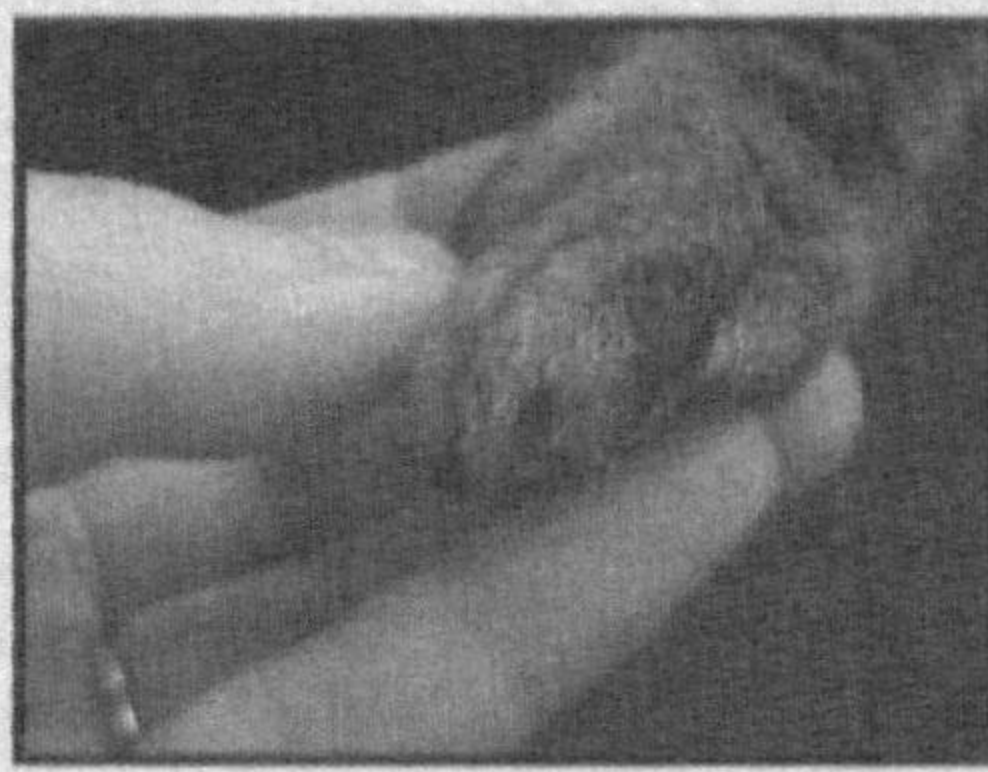

GIGABYTE E1500 — ЯНГИ ИМКОНИЯТЛАР

«Gigabyte Technology» компанияси яқин кунларда «E1500» ноутбукларини сотувга чиқаришни бошлаши ҳақида маълум қилди. Янги технологик восита Pentium процессорини ўзида акс эттирган бўлиб, 2 ёки 4 Гб.га тенг оператив хотирага эга. Infox.ru сайтида бу ҳақда батафсил хабар берилган.

Янги технологик воситанинг қаттиқ диск сиғими эса 250, 320 ёки 500 Гб.ни ташкил этади. Ҳар хил форматли DVD-рекордер ўзига хос имконият манбаи. Янги махсулотнинг 15,6-дюйм дисплейи 1366x768 пикселли тасвирларни ўзида жонлантира олади. Тасвирлар Intel Graphics Media Accelerator 4500M график контроллери ёрдамида намоён бўлади. Бу компьютернинг хазиначидан 1,3-мегапикселли веб-камера, шунингдек, бешта имкониятни ўзида мужассамлаштирган кардридер, Gigabit Ethernet тармоқ адаптер (товуш оширғич) жой олган. Қувватлантириш учун 4 уяли аккумулятор батареяси бор. Windows 7 Home Premium операцияон тизими дастурий палатформа вазифасини бажаради.

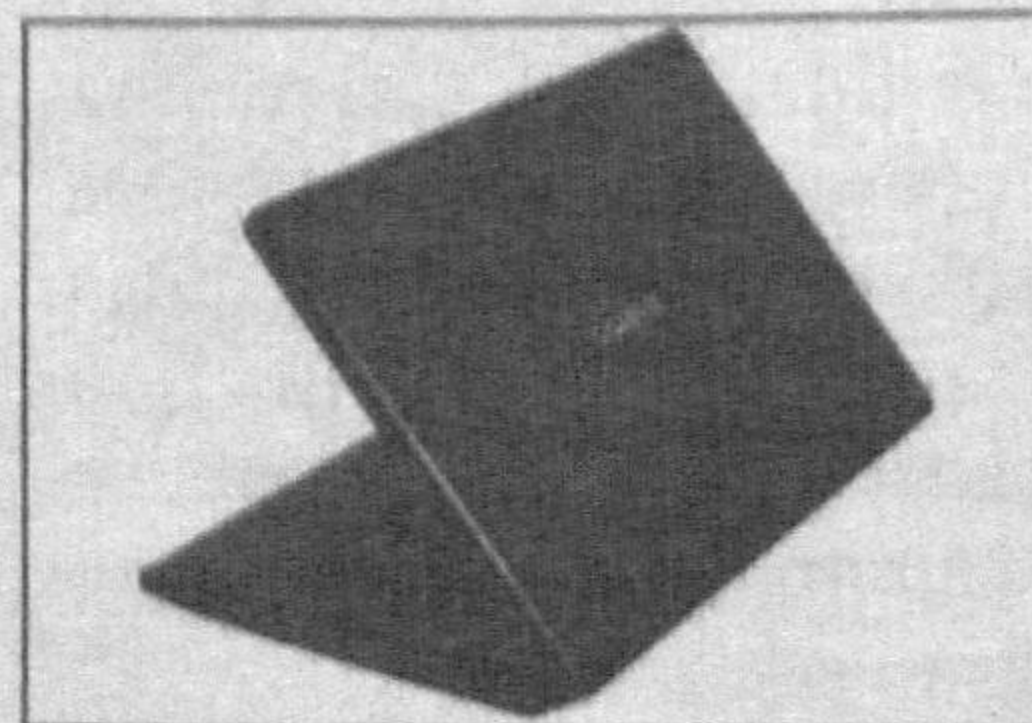

ҲУРМАТЛИ ҲАМШАҲАРЛАР ВА ПОЙТАҲТИМИЗ МЕҲМОНЛАРИ!

Ўзбекистон Республикаси Вазирлар Маҳкамасининг 2010 йил 4 ноябрь куниндаги 710-Ф сонли фармойишига асосан Республикаміз ҳудудига 15 ноябрдан 15 декабргача

ЁНГИН ХАВФСИЗЛИГИ ОЙЛИГИ ЎТКАЗИЛАДИ.

Ёдингизда тутинг! Ёнгин хавфсизлиги қондаларига риоя қилиш орқали Сиз ёнгин келиб чиқишини олдини олиб, давлат ва шахсий мол-мулкингизни, ўзингизни ҳамда агрофингиздаги кишилар ҳаётини асраб қолган бўласиз.



Низомий номидаги ТДПУ ректорати ва жамоат ташкилотлари магистратура бўлими бошлиғи, педагогика фанлари доктори, профессор Нарзулла Муслимовга онаси **Марғуба МУСЛИМОВА**нинг вафоти муносабати билан таъзия билдиради.

Кундалик ҳаётимизда аллергия билан тез-тез тўқнаш келамиз, бироқ бу касалликнинг келиб чиқиш сабаблари, зарарли оқибатлари, турлари ҳақида кўпчилик деярли маълумотга эга эмас. Лотинча «аллос» («бегона») ва «эрго» (таъсир) сўзларидан ҳосил бўлган мазкур атама организмнинг ёт моддалардан ҳимояланиш қобилиятини ифода этади. Фанга ушбу тушунчани 1906 йили австралиялик болалар шифокори Клеменсфон Пирке олиб кирган.

Ишлаб чиқариш саноатининг кенгайиб бориши атроф-муҳитда кимёвий тутунлар, захарли моддалар, чанг-тўзон миқдорининг кўпайишига сабаб бўлди. Улар эса, ўз навбатида, одамнинг иммун тизимини тобора мураккаб синовларга дучор этмоқда. Ҳозирги кунда ҳар уч оиланинг бирида аллергия билан оғриган бе-

лар, жигар ва ўпка йўлларида, сурункали инфекция ўчоғи бўлган ҳолатларда ривожланади.

5. Замбуруғли: асосан, патоген бўлмаган замбуруғ турлари.

6. Вирусли: хужайра цитоплазмаси билан аввалдан бириккан вирус.

7. Гельминтли: гижжалар ва уларнинг захари.

рисининг яллиғланиши ва нафас олишда қийинчиликка учраш — унинг яққол белгисидир. Бронхлар балғам қатламининг аллергик яллиғланиши бронхиал астмага олиб келади. Бронхиал астамада бошқа аллергик касалликлар сингари, яллиғланиш пайдо бўлиб, сурункали давом этади. Аллергенга дуч келганда, хасталик кучайиб, бўғилиш ҳолатлари зўраяди. Болаларда бронхиал астмани аниқлаш осон эмас, чунки бошланишида у оддий шамоллашни ёдга солади. Бу «ҳийла» деярли барча аллергик касалликларга хос: биринчи қарашда белгилар жиддий кўринмайди, аммо бироз вақт ўтиб, қутилмаганда бўғилиш ва «тез ёрдам»га

дерматит, ринит ва астманинг зўрайиши ни назарда тутилади. Дарҳақиқат, бу касалликлар озиқ-овқат билан боғлиқ аллергенлар таъсирида кузатилади.

Мутахассислар нима дейди?

Озод Назаров, Республика аллергология маркази директори, т.ф.д., профессор:

— Боланинг иммун тизими у туғилмасидан ҳам аввалроқ шакллана бошлайди. Кейинчалик, атроф-муҳит таъсири натижасида у ривожланиб боради. 15-16 йил давомида бола иммун тизими ўзгариб, вояга етган одамнинг иммун тизими даражасида такомиллашади.

Salomatlik saboqlari

40 йил ичида ишлаб чиқарилган. Жаҳон соғлиқни сақлаш ташкилоти маълумотларига қараганда, шифохонага тушган 1000 нафар бемордан 50 нафари дори воситалари оқибатида вужудга келган асоратлардан даволанади.

Ёш боланинг дориларга таъсирчанлигини ота-оналар яхши билади. Қачондир бу препаратни қабул қилиб, боланинг аҳволи оғирлашган бўлиши мумкин. Болада аллергия кўзгатувчи дори воситаларидан воз кечиш лозим! Қонуний жиҳатдан, маълум бир препаратга аллергияси бўлган болаларнинг поликлиникадаги

АЛЛЕРГИЯ БОЛАНИНГ ИЗГА ХАВФ СОЛМАСИН!

морни учратиш мумкин.

Одам иммун тизими организмга кирган зарарли моддаларни тезда «таниб», керакли пайтда уларни зарарсизлантира олади. Аммо баъзида вирус ва ташқи таъсирларга қарши кураш меъеридан ошиб кетиши натижасида аллергия белгилари намоён бўла бошлайди. Шу маънода, аллергияни меъеридан оширилган ҳимоя деб аташ мақсадга мувофиқдир.

Аллергенлар деганда, аллергияни вужудга келтирувчи моддалар тушунилади. Кўп оилаларга ушбу сўз нотаниш эмас. Аллергенлар қуйидаги турларга қараб фарқланади:

1. Озиқ-овқат: цитрус мевалар, шоколад, асал, қахва, қуруқ мевалар, тухум, балиқ, сут, товуқ гўшти ва ун.

2. Уй-рўзгор: уй чанги, майда ҳашаротлар. Айтиш керакки, уй чанги — ҳайвон ва ўсимлик микроблари, жун, замбуруғ, ёстиқ ичидаги патлар каби моддаларни ўз ичига олади. Ўрта Осиёда уй чанги фаунасида 28дан ортиқ турдаги майда ҳашаротлар борлиги аниқланган.

3. Эпидермал: ҳайвонлар ёли, қазғоғи. Бундай аллергия, асосан, тананинг ташқи қисмида кузатилади.

4. Бактериал: таъсирчанлик одатда тишлар, ичак-

8. Ҳашаротлар: чивин, асалари захри, ҳашарот пўсти.

9. Саноат ва касб: кўпинча бундай моддалар қон оқсиллари билан бирикканидан кейингина аллергенга айланади.

10. Ўсимлик ва гул чанги: бошоқли галла ўсимликлари, хас-хашаклар ва айрим бутасимон ўсимликлар чанги.

Болалардаги аллергия кўпинча дерматит — тери шикастланиши кўринишида кечади. Бу — болада аллергия пайдо бўлиши эҳтимоли бор, дегани. Дерматит гўдак ҳаётининг учинчи, баъзан эса иккинчи ойида пайдо бўлиши мумкин. Шифокорлар тили билан айтганда, **атопик** дерматит боланинг юз, бош, қулоқорқа териси қизариши ва кўчиб тушишидан бошланади. Вақтида зарур чора кўрилмаса, касаллик кучайиб, гавда, қўл ва оёқлар терисига ўтади. Ёрилган жойлардаги кучли қичиш оқибатида бола ухлай олмай безовталанади, йиғлайди. Аллергиянинг дастлабки белгилари юзга чиқа бошлаган вақтнинг ўзидаёқ, болалар шифокори, дерматолог ёки аллергологга мурожаат қилиш лозим.

Аллергик тумов ёки ринит одатда бола икки ёшга тўлгандан кейин кузатилиши мумкин. Бурун ички те-

эҳтиёжнинг пайдо бўлиши ҳам ҳеч гапмас.

Аллергиянинг ўткир ва хавфли кўринишларига аллерген таъсирида тезда авж олувчи «**Квинке шиши**», **крапивница** ва **анафилактик шок** каби касалликларни киритиш мумкин.

Крапивницанинг дерматитдан фарқи шундаки, бу касаллик оқибатида терининг майда томирлари кенг миқёсда шикастланади, турли катталиқдаги қизил яралар вужудга келади.

«**Квинке шиши**» ҳаёт учун ўта хавфли. Боланинг юз-кўзлари, лаб ва бошқа аъзолари шишиб кетади, энг ёмони — томоқ шишиб, одам нафас олишга қийналиши мумкин.

Анафилактик шок ҳолатида майда томирлар кескин кенгайиб, бош мия ва юракка қон бориш жараёни сустлашади. Вақтида ёрдам берилмаганда, одамларнинг анафилактик шокдан вафот этиш ҳолатлари ҳам кузатилади. Шунинг учун ҳам, болада аллергик таъсирланишнинг илк белгилари намоён бўла бошласа, зудлик билан шифокорга мурожаат этиш шарт.

«**Овқат аллергияси**» деганда, шифокорлар, биринчи навбатда қайсидир овқатни истеъмол қилиш натижасида вужудга келадиган аллергия белгиларини,

Аммо ҳаётнинг дастлабки икки йилида аллергиядан ҳимояланиш жуда муҳим аҳамият касб этади.

Г.Бурҳонова, Шайхонтоҳур тумани соғлиқни сақлаш бўлими бошлиғи:

— Ҳозирги пайтда асосий аллергия кўзгатувчилар сифатида сут, гўшт, балиқ, бошоқлилар таркибидаги ҳайвон ва ўсимлик оқсиллари эътироф этилмоқда. Аксарият ҳолларда бу қакао, цитрусли мевалар, ёнғоқ, асал ва шоколад бўлиши ҳам мумкин. Кичик ёшдаги болаларни сунъий озиқлантириш, сигир сути асосида тайёрланган бўтқаларни муддатидан олдин бериш жуда хавфли. Чунки оқсиллар таъсирида аллергия тез ривожланиб кетади.

Н.Толипова, Тошкент тиббиёт академияси доценти:

— Она сути билан бола организмга пассив ҳимояловчи иммуноглобулинлар ва бошқа ҳимояловчи моддалар ҳам кириб боради. Улар эса инфекция ва аллергия ривожланишининг олдини олади. Она сути таркибида у истеъмол қилган озиқ-овқат оқсиллари бўлади. Бу эса болада оқсиллар таъсирига қарши ўзига хос иммунитетни ҳосил қилади.

Дори аллергияси. Тиббиёт амалиётида 25 мингга яқин дори воситаларидан фойдаланилади. Уларнинг деярли 90 фоизи сўнгги 30-

анкетасига қизил сиёҳ билан белги қўйилади.

Аллергияга мойиллик наслдан-наслга ўтади? Бу саволга аниқ жавоб бериш қийин. Касалликнинг пайдо бўлиш эҳтимоли ҳақидагина маълум «башорат»лар илгари сурилмоқда. Масалан, боланинг ота ёки онаси аллергия билан оғриган бўлса, касалликнинг вужудга келиш хавфи 20-40 фоизни ташкил этади. Агар ҳар иккаласи ҳам бу хасталикни бошдан кечирган бўлса, хавф миқдори 60-80 фоизгача боради. Аммо бу — соғлом ота-она ва қариндошга эга бўлган бола аллергия билан оғримайди, дегани эмас.

Болани аллергенлар таъсиридан ҳимоялаш учун хонадаги ҳавони мунтазам равишда «алмашириш», чанг тўпланишига сабаб бўлувчи ортиқча моддалардан тозалаш керак. Тозаликни таъминлаш мақсадида акарицид кўшимчали ювиш воситаларидан фойдаланинг, улар асосий аллергенлар — уй чанги ҳашаротларини йўқотади. Шу билан бирга, ҳона намлигини меъёрда сақлаш лозим. Ювилмаган мева ва сабзавотлар, ширинликларни ҳаддан ташқари кўп истеъмол қилишдан сақланг. Болада умуман аллергия кузатилмаслигини истасангиз, унинг кундалик фаолиятдан хабардор бўлинг, доимий равишда педиатр назоратида бўлишини таъминланг!

Тоҳир ИБРОХИМОВ,
тиббиёт фанлари доктори,
профессор

Мудофаа вазирлиги томонидан тасарруфдаги МТМларнинг моддий-техник базасини такомиллаштиришга катта эътибор қаратилмоқда. «Дўстлик» мактабгача таълим муассасасида ватанпарвар, маънавий-ахлоқий, жисмоний жиҳатдан ривожланган ёш авлодни тарбиялаш учун шарт-шароитлар яратилган. Тарбияланувчилар учун белгиланган кундалик машғулотлар дидактик характерга эга. Бу эса уларда Ватанни севиш, унга муносиб фарзанд бўлиш туйғуларини шакллантиради. Муассаса мурабийларининг касбий маҳорати,

ЗАМОНАВИЙ ПЕДАГОГИК ТЕХНОЛОГИЯЛАР

фидойилиги, ижодкорлиги, болаларга бўлган муҳаббати жамоанинг муваффақиятларига асос бўлмоқда, десак янглишмаймиз. Айниқса, уларнинг тарбия жараёнида ижодий танловлар, янги педагогик гоя ва технологиялардан кенг фойдаланишига алоҳида аҳамият қаратилган. Бу болаларда

умуминсоний қадриятларни шакллантиришда ижобий роль ўйнамоқда.

Шунингдек, тарбиячилар оригами усулида қоғоздан капалак ва кемачалар ясаш ади. Турли материаллардан ясалган ўйинчоқлар бола тасаввурига мос тушади. Албатта, машғулотлардаги

Maktabgacha ta'lim muassasalarida

бундай ноанъанавий усулларга болалар қизиқиб ёндашишади.

Тарбиячиларнинг яна бир мақсади ёш авлодга умумий ишни биргаликда бажариш, ижодкорлик ва фаоллик руҳини сингдиришидир.

Зулфия Котлабулатова, Анастасия Куманенкова, Зулфия Аҳмедова, Латофат Усмонова, Элла Багоутдинова, Мавжуда Сатторова, Лола Ҳамроева, Ирода Раҳимова, мусиқа раҳбари Гулшан Сафарова, Надежда Кряждева, услубчи Эльмира Шарапова сингари тарбиячимураббийлардан ота-оналар ҳам миннатдор.

Зулфия ЮНУСОВА

ТЎП ЙЎНАЛИШИНИ БОШҚАРИНГ!

2-дарс

Футбол — миллионлар ўйини, у ҳамма жойда бирдек севиб ўрганилади, ўйналади ва томоша қилинади. Лекин айрим талабларни футбол билан шуғулланаётган ўқувчиларга эслатиб қўйиш мақсадга мувофиқдир.

Мураббий: Турсунбой АБДУРАИМОВ

Жисмоний машқларга киришишдан олдин, албатта, тиббий кўрикдан ўтинг. Шифокорнинг маслаҳатларига амал қилинг. Чунки чинакам

ҳолатга келтиришга қаратиши таъкидланади. Шу сабаб ҳам оёқни бакуват қиладиган, чайирлигини оширувчи, кучли зарба бериш хусусияти-

зарба берганингиз учун ҳам тўп ҳаддан ташқари юқорилаб ёки пастлаб кетмайди, балки нишонга аниқроқ етиб боради. Тўпнинг ердан кўтарилиши 15—20 градус бурчак остида бўлади ва бу ҳолатда тўп ўртача баландликка кўтарилади ҳамда уни бемалол кучли зарбалар сирасига киритишимиз мумкин. Дарвозабон бундай кучли ва ноқулай зарбаларни қайтаришга кўпинча улгуролмай қолади.

Шунингдек, **оёқнинг устки қисми** (2-расм) билан тўп марказдан тўғридан-тўғри берилган зарба ҳам ўртача баландликка кўтарилади. Бу зарбанинг ҳам кучи сезиларли даражада юқори бўлгани учун дарвозанинг юқори нуқталари ишғол қилинади. Чап оёқ тўп билан бир чизикда, кафт қисми билан орқага эгилган гавдани тутиб туради, ўнг оёқ эгилади ва ҳал қилувчи зарбани

қисми (4-расм) ёрдамида берилган зарба нисбатан мураккаб ҳисобланади. Ушбу зарбани амалга ошириш чоғида оёқлар орасидаги масофа 10—15 сантиметрли ташкил этиши керак, акс ҳолда оёқлар чалишиб кетиши ҳеч гапмас. Умуман, ҳар қандай зарбани амалга ошираётган чоғингизда, оёқлар орасида масофа сақлашга аҳамият қаратинг. Бу — муҳим талаб. Тўпга зарба берилаётганда гавда чап ёки ўнгга оғади.

Оёқнинг ташқи учки қисмида берилган ўнг оёқ зарбаси ўнг томонга буралади, алдамчи хоссага эга.

Оёқнинг ички қисмида пенальти тепишингиз, қисқа масофага тўп узатишингиз ва дарвозага яқин нуқтадан зарба беришингиз мумкин. Тўғри, бу усулда тўп тепиш кучи юқори эмас, бироқ қўзлаган нишонингизга аниқ етиб бориши билан қимматлидир.

Оёқнинг товон қисмида зарба беришдан кўпинча химоячилар фойдаланади. Яъни жарима майдончаси яқинида улар тўпни гавдаси билан тўсиб олиб, рақиб ҳужумчисига ўйин бермасликка интилади. Тўпни олдинга ўгирилиб тепиш учун фурсат оз бўлса, орқадан — товонда тўпни ортидаги жамоадошига ошириш мумкин. Тўпга зарба бериш борасидаги билимларингизни (бош билан зарба бериш) кейинги дарсларимизда ҳам бойитиб, тўлдириб борамиз...



1-расм

футболчи бўлиш учун тинимсиз тайёрларлик, машқ қилиш керак. Бу вақтда қаттиқ толиқшингиз, натижада баъзи ноҳуш ҳолатларга дуч келишингиз мумкин. Шифокор кўрикдан ўтказгач, берган хулосани мураббийингизга айтинг, устозингиз шунга мослаб индивидуал ёки жамоавий шуғулланишингизга рухсат беради. Муҳими, сизни ҳеч ким футболдан четлаштирмайди!

ни шакллантирувчи машғулотларга зўр берилди. Аммо замонавий футбол болаларнинг барча тана аъзолари билан бир

Sport saboqlari

қаторда фикрлаш доираси, руҳий тетиклиги ҳам бирдек шаклланиши зарурат эканини кўрсатяпти. Чунки чинакам етук спортчига айланиш учун ана шу омилларга эга бўлиш шарт.

оёқ бармоқлари устки қисми беради. Зарбанинг кучи нечоғлик юқори бўлиши ўнг оёқнинг букилишига ва қайтиш тезлигига боғлиқ бўлади.

Тўпни узоқ масофадаги шериғига оширишда зарба **оёқнинг ички уч қисми**да (3-расм) амалга оширилади. Агар ўнг оёқда зарба берсангиз, гавдангиз чап томонга оғади. Бунда ҳам гавданинг ҳаракатланиши зарбанинг муваффақиятли чиқишига замин ҳозирлайди, ҳам ерни тепмаслигингиз таъминланади. Агар гавда мустақкам тутилса, қалқиб ёки ердан узилиб кетмаса, зарба кутилган нуқтага етиб боради. Шундай усулдаги зарбага ҳужумчи майдоннинг бирор чеккасида турган бўлса, масалан, бурчак тўпи тепаётганда ҳам муножаат қилади. Оёқнинг ички уч қисми билан берилган зарбалар одатда "буралувчанлик хоссаси"га эга, яъни улар тўғри йўналиш бўйлаб ҳаракатланмайди, балки ўнг оёқда берилган зарба ўз йўналишини чап томонга кескин оғиш билан ўзгартириши мумкин. Шу сабабли ҳам баъзан бурчак тўпидан (гарчи дарвоза ва бурчак тўпи тепиладиган нуқта битта чизикда ётганига қарамай) дарвозани ишғол қилса бўлади. Жарима тўпи тепаётганда, бундан унумли фойдаланиш мумкин. Аммо бундай даражага эришиш учун кўп меҳнат қилишингизга тўғри келади.

Оёқнинг ташқи уч

Келгуси дарсимизда футбол билан шуғулланувчи болаларнинг кун тартиби қандай ташкил этилиши зарурлигига эътиборингизни қаратамиз. Кун тартибини қатъий тузиб олиш ва унга амал қилиш нафақат спортчи, балки оддий одамлар учун ҳам жуда кераклидир. Зоҳиджон ХОЛОВ тайёрлади.

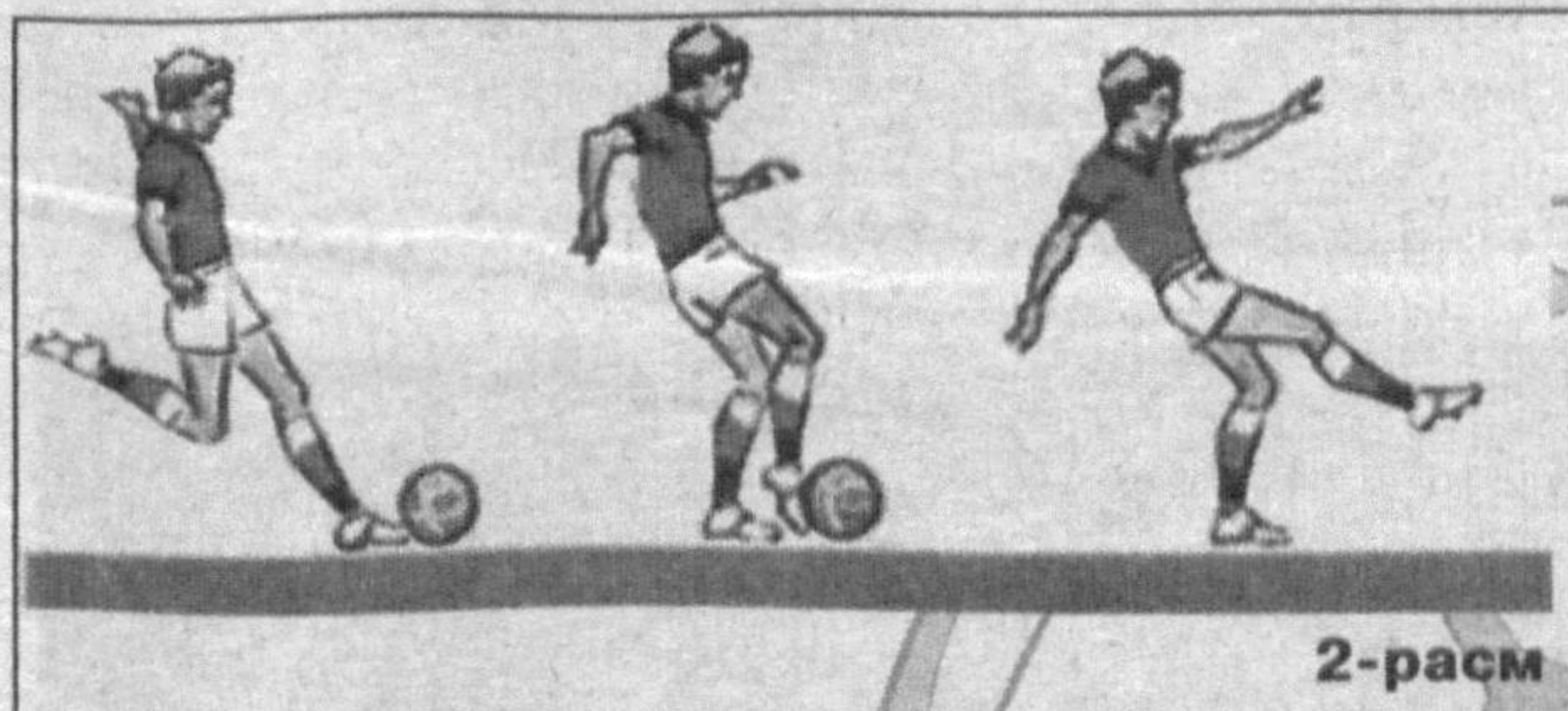

2-расм

Футбол — шунчаки копток тепиш дегани эмас. Унинг ҳам асосида илм турибди. Зеро, футбол билан ҳақиқий маънода шуғулланиш учун ўзига хос сабоқларни олиш талаб этилади. Тайёрмисиз?

Майдонга чиққач, албатта, стадион (ёки ёпиқ зал) бўйлаб икки-уч айлана югуриб ва чигалёзди машқлари қилишни унутманг. Югураётганда бурунда нафас олиб, оғиздан чиқаринг. Қўлларингиз мушт ҳолатда тик гавдангизнинг оғишига монанд бир маромда ҳаракатланг. Югуриш қоидаларига амал қилмай, тўғри машғулотга киришсангиз, тезда чарчаб қоласиз.

Футболчи асосий урғуни оёқларининг тўп билан яхши муносабатга "қирриша" оладиган

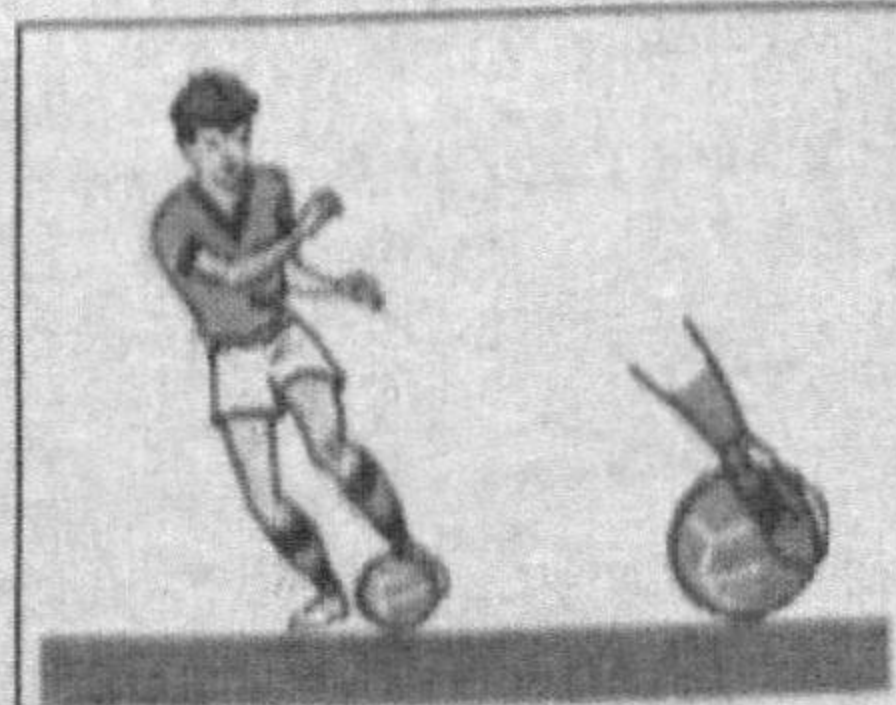

3-расм

Бугунги дарсимизда тўпга зарба бериш, уни юқорига, узоқ масофадан ошириб тепиш борасидаги муҳим билимлар билан ўртоқлашамиз.

Тўпга оёқнинг учки, ички, ташқи, юза ва товон қисми билан зарба бериш мумкин. Ҳар бирининг ўз мавриди ва вақти бор, албатта. Масалан, футзалда қисқа масофаларга аниқ тўп узатиш кўп кузатилади. Шунинг учун оёқнинг учиди зарба бериш фойдали. Бунинг битта ноқулай томони — то оёқнинг уч қисмида тўпга зарба беришни яхшилаб ўзлаштириб олгунингизга қадар тирноқларингизни асрашингиз зарур.

Катта футболда асосан оёқнинг устки, ички ва ташқи томонлари билан кўпроқ зарба берилди. Ўртача баландликка тўп тепиш учун **оёқнинг уч қисми**да (1-расм) зарба бериш керак. Чап оёқ (дастлаб оғирлик товонга тушади) майдонда таянч вазифасини бажариб туради. Гавда хиёл орқага оққан ҳолда (агар гавда тик тутилса, тўп пастлаб тепилади) коптокка зарба берилди. Оёқнинг учиди тўпнинг марказига

ГУАНЖОУДАН ХУШХАБАРЛАР

XVI Осиё ўйинларида юртимиз шарафини химоя қилаётган спортчиларимиз дастлабки медалларни қўлга киритди.

ДЗЮДО

Мусобақада етти нафар спортчи билан қатнашаётган Ўзбекистон терма жамоасининг барча вакиллари медалларга даъвогарлик қилмоқда. Дастлаб мутлақ

вазтли дзюдочилар ўртасида ўтказилган беллашувларда ҳамюртларимиз учта кумуш ва битта бронза медалга сазовор бўлди. Олимпия ўйинлари кумуш медал соҳибдори Абдулла Тангриев финалгача барча рақибларини мағлуб этиб, финалда Жанубий

Корея вакили Су Ван Кимга имкониятни бой бериб қўйди.

Жаҳон чемпионати совриндори Дилшод Чориев 90 килограмм вазн тоифасида мусобақани иккинчи ўринда якунлади. Яна бир мохир спортчимиз Шокир Мўминов учинчи кумуш медални келтирди. Вазни 66 килограммгача бўлган дзюдочилар беллашувида татамига чиққан Мирзохид Фармонов ҳам ҳал қилувчи баҳсда корейлик курашчига имкониятни бой берди ва у ҳам кумуш билан кифояланди.

Вазни 100 килограммгача бўлган дзюдочилар беллашувида қатнашган Рамзиддин Саидов ҳамда 73 кг. вазндаги курашчимиз Навруз Жўрақобилов бронза медал билан тақдирланди.

ЎҚ ОТИШ

Осиё Ўйинларининг ўқ отиш беллашувларида қатнашаётган ҳамюртларимиз ҳам биринчи медал — бронзани қўлга киритди. Хотин-қизлар ўртасида 10 метр масофадан пневматик милтиқдан нишонга отиш бўйича жамоавий мусобақада Яна Фатхи, Елена Кузнецова ҳамда Сакина Мамедовадан иборат терма жамоамиз учинчи ўринни эгаллади.

СПОРТ ГИМНАСТИКАСИ

Спорт гимнастикаси бўйича хотин-қизлар ўртасидаги жамоавий баҳсларда Луиза Галиуллина, Дарья Елизарова, Юлия Горева, Асал Сафарбоева, Диана Каримжонова ҳамда Ирина Володченковдан иборат терма жамоамиз кучли учликдан жой олди ва Осиё Ўйинларининг бронза медалига сазовор бўлди.

ФУТБОЛ

Хитойнинг Гуанжоу шаҳрида давом этаётган XVI Осиё Ўйинларида кеча футбол беллашувлари давом эттирилди. Гуруҳда 3-ўринни қўлга киритган ҳолда плей-офф босқичига йўл олган Аҳмад Убайдуллаев шогирдлари амалдаги чемпион Катар олимпия терма жамоаси билан ўта муҳим учрашувда майдонга тушди.

Биринчи бўлимда рақибларимиз бироз устун кўринган бўлса-да, иккинчи бўлимда ҳамюртларимиз ишончлироқ ўйнай бошлади. Аммо вазиятлардан иккала жамоа ҳам фойдалана олмади ва асосий вақтларда ҳисоб очилмади. Ниҳоят, учрашувнинг қўшимча дақиқаларида — 109-дақиқасига келиб, Кенжа Тўраев томонидан оширилган тўпга биринчи бўлиб Иван Нагаев етиб келди ва дарвозанинг чап бурчагига тўпни жойлаб қўйди. Бу гол ўйин охиригача ўзгармади. Ҳамюртларимиз чорак финалда!

Кеча нимчорак баҳсларининг яна учта учрашуви бўлиб ўтди. Унда Жанубий Корея термаси мезбонларни, Уммон эса Гонконгни бир хил — 3-0 ҳисобида мағлуб этган бўлса, эронлик чарм тўп усталари Малайзия жамоасини 3-1 ҳисобида енгди. Нимчорак баҳсларининг қолган учрашувлари бугун бўлиб ўтади. Юртдошларимиз чорак финалда Жанубий Корея термасига қарши майдонга тушади.



4-расм

“Янги авлод—2010” болалар ижодиёти фестивали республика босқичининг классика, вокал, назм ва наср йўналишлари бўйича ўтказиладиган танлови Ўзбекистон давлат консерваториясида бошланди. “Ўзбекистон маданияти ва санъати форуми” жамғармаси томонидан “Камалак” болалар ташкилоти ва Халқ таълими вазирилик кўмагида еттинчи бор ўтказилаётган мазкур фестиваль 6 ёшдан 14 ёшгача бўлган иқтидор эгаларига мумтоз ва миллий чолғу, вокал, тасвирий ва амалий санъат ҳамда адабиёт йўналишларида ўз қобилиятларини синаб кўриш имкониятини бермоқда.

Республикамизнинг барча вилоятларида 1 сентябрдан 1 октябрга қадар “Келажак овози” ЁТМ ва “Камолот” ЁИХ бўлимларида мазкур фестивалга аризалар қабул қилинди. Бу йилдан бошлаб қатнашчилар учун www.molodej.uz сайти орқали иштирокчи анкеталарини тўлдириш имконияти яратилган танлов иштирокчилари сонининг ошишига сабаб бўлди. Умумий ҳисобда фестиваль ўтган етти йил мобайнида 72 000 нафар ёш истеъдод соҳибларини қамраб олди. Бу йил Республика босқичига йўлланма олиб, ўз омадини синаб кўраётганлар сони эса 1120 нафарни ташкил этди.

Фестивалнинг рақс ҳамда тасвирий ва амалий санъат йўналишлари бўйича ўз маҳоратларини синовдан ўтказишга келган ёш истеъдод эгаларини эса, Ёшлар ижод саройи ўз бағрига олди. У ерда иштирокчилар миллий ва замонавий, гуруҳ ва яккагон рақсларини болаларча завқ, интилиш ва маҳорат билан ижро этишди. Фестивални кузатган нуфузли ҳакамлар ҳайъати аъзоларининг таъкидлашича, болалар томонидан тайёрлаб келинган ҳар бир ижод маҳсули уларнинг ёшига мослиги, рақс маъноси ҳамда танлаган либослари, иштирокчиларнинг саҳна санъатини қай даражада эгаллаганлигига эътибор қаратилди ва муносиб баҳоланди.



Содда ва бегубор қалб эгаларининг нафақат миллий, балки турли миллат ва элат халқларининг либосларида ўз қобилият ва маҳоратларини катта саҳнада худди устоз санъаткорлардек намоён этишга интилиши ҳар бир киши қалбида ўзгача завқ, жўшқинлик ва ҳайрат уйғотди десак, хато қилмаган бўламиз.

Айтиш жоизки, тасвирий ва амалий санъат йўналишида ташкил этилган кўрик-танлов ҳам ўзига хос тарзда қизгин ва мунозарали ўтди. Бу ерда ҳам болаларнинг тасаввур олами, дунёқарашидан келиб чиқиб жажжи қўллари ила яратилган асарлар кўпчиликда қизиқиш ва илиқ таассурот уйғотди. Уларнинг бегубор қалбларидек оппоқ қоғозларга туширилган она табиатнинг гўзал манзаралари, портрет жанридаги ижод намуналари, амалий санъатнинг мисгарлик, қандакорлик, ҳайкалтарошлик, каштачилик ҳамда гиламдўзлик, бисер, яъни мунчоқлар ёрдамида ишланган гўзал ва бежирим санъат асарлари ҳакамлар ҳайъати томонидан баҳолашда қизгин тортишувларга сабаб бўлди.

Таъкидлаш ўринлики, “Янги авлод—2010” болалар ижодиёти фестивалида иштирокчилар нафақат ўз қобилият ва истеъдодларини намоён этишди, балки кўрик-танлов доирасида ўзлари қатнашган йўналишлар бўйича юртимизнинг таниқли адиб ва шоирлари, санъат арбоблари ва ўз соҳасининг мутахассисларидан маҳорат дарсларини ҳам олишди. Фестиваль ёш иштирокчиларнинг кейинги ютуқларига debocha ёки бoshqacha қилиб айтганда, юртимиз санъат осмонидан янгидан кўз очаётган митти юлдузларнинг ўз ўрнига эга бўлишида муҳим аҳамиятга эга.

Фестиваль болалар қалбида нафақат санъатга бўлган муҳаббатни оширади, балки улар орасида дўстлик, қадрдонлик ришталарини ҳам боғлайди. Уларнинг келажакда ҳар томонлама баркамол бўлиб вояга етишларида муҳим пиллапоя бўлиб хизмат қилиши, шубҳасиз.

Яқуний натижалар 17 ноябрь куни маълум қилинади.

Соҳиба МУЛЛАЕВА
В.ГРАНКИН олган суратлар.



Ma'rifat

ТА'СИС ЕТУВЧИЛАР:

Ўзбекистон Халқ та'лими ва о'рта махсус та'лим вазирлиги, Ўзбекистон Олий та'лим ва фан ходимлари касба uyushmasi Markaziy Kengashi.

Bosh muharrir:
Abdusamat RAHIMOV

Tahrir hay'ati: Jumanazar BEK-NAZAROV, Baxtiyor DONIYOROV, Bahodir JOVLIYEV (bosh muharrirning birinchi o'rinbosari), Akmal ISLOMOV (mas'ul kotib), Mahmuda MURZAYEVA, Husan NISHONOV (bosh muharrir o'rinbosari), Ulug'bek TOSHKENBOYEV, Nurlan USMONOV (bosh muharrir o'rinbosari, “Учитель Узбекистана”), Aleksey CHUKARIN (mas'ul kotib, “Учитель Узбекистана”), Sa'dulla HAKIMOV.

Gazeta
Ўзбекистон Matbuot va axborot agentligida № 0067 raqam bilan ro'yxatga olingan.

INDEKS: 149, 150. G-1022.

Tiraj 26930.

Hajmi 4 bosma taboq.

Ofset usulida bosilgan, qog'oz bichimi A-3.

Navbatchi muharrir: G'olib BAHROMOV.
Navbatchi: Sherali NAMOZOV.

«Ma'rifat» dan materiallarni ko'chirib bosish tahririyat ruxsati bilan amalga oshirilishi shart. Tahririyatga yuborilgan materiallar muallifga qaytarilmaydi.

belgisi ostida reklama materiallari beriladi.

MANZILIMIZ: 100083, Toshkent, Matbuotchilar ko'chasi, 32.

E-mail: info@marifat.uz

Web-site: www.marifat.uz

TELEFONLAR: mas'ul kotib—233-99-15, umumiy o'rta va maktabgacha ta'lim yangiliklari bo'limi — 236-53-16, fan, oliy va o'rtta maxsus, kasb-hunar ta'limi yangiliklari bo'limi — 236-54-03, adabiyot, madaniyat, kasaba uyushmalari hayoti yangiliklari bo'limi — 236-54-69, ma'naviyat va maktabdan tashqari ta'lim yangiliklari bo'limi — 236-54-23, siyosat, xalqaro hayot va sport yangiliklari bo'limi — 236-55-58, reklama va marketing bo'limi — 233-42-92(faks), 236-54-17.

Bahosi sotuvda erkin narxda

Dizaynerlar:
Liliya BINASHEVA,
Malohat TOSHOVA.

«Sharq» nashriyot-matbaa aksionerlik kompaniyasi bosmaxonasi.

Korxonada manzili: «Buyuk Turon» ko'chasi, 41-uy

Bosishga topshirish vaqti — 21.00.
Topshirildi — 23.50
Yza yquni — 22.45