

Боқий фикр

Асосий мақсадимиз —
халқимизни рози қилиш,
одамларнинг фаровон
яшаши учун барча
имкониятларни
яратишдир.

Шавкат МИРЗИЁЕВ

Kuch - bilim va tafakkurda



Ma'rifat

ENLIGHTENMENT XALQ ZIYOLILARI GAZETASI معرفت

1931-yildan chiqq boshlagan • E-mail: info@marifat.uz • 2017-yil 1-mart, chorshanba № 17 (8978)

ЎЗБЕКИСТОН ПРЕЗИДЕНТИ РОССИЯ ТАШҚИ РАЗВЕДКА ХИЗМАТИ ДИРЕКТОРИНИ ҚАБУЛ ҚИЛДИ

Ўзбекистон Республикаси Президенти Шавкат Мирзиёев 28 февраль куни мамлакатимизга амалий ташир билан келган Россия Ташқи разведка хизмати директори Сергей Нарышкинни қабул қилди.

Давлатимиз раҳбари меҳмонни кутлар экан, мамлакатларимизнинг замонавий таҳдид ва хавф-хатарларга қарши курашиш соҳасидаги ўзаро ҳамкорлиги юксак даражада эканини алоҳида таъкидлади.

Сухбат чоғида экстремизм, терроризм, наркотрафик ва уюшган жиноятчиликка қарши курашиш масалаларига алоҳида эътибор қаратилди.

С.Нарышкин қабул учун

Президентимиз Шавкат Мирзиёевга самимий миннатдорлик билдирди ва Президент Владимир Путиннинг эзгу тилаklarини етказди.

Россия Ташқи разведка хизмати директори давлатларимиз хавфсизлигини таъминлаш борасидаги долзарб вазифаларни бажаришдаги ўзаро ҳамкорлик даражасини юқори баҳолади.

ЎЗА

Бугунги тез ўзгараётган дунё инсоният олдида, ёшлар олдида янги-янги, буюк имкониятлар очмоқда. Шу билан бирга, уларни илгари қўрилмаган турли ёвуз хавф-хатарларга ҳам дучор қилмоқда. Ҳарли кучлар содда, гўр болаларни ўз ота-онасига, ўз юртига қарши қайраб, уларнинг ҳаётига, умрига зомин бўлмоқда.

Бундай кескин ва таҳликали шароитда биз ота-оналар, устоз-мураббийлар, жамоатчилик, маҳалла-кўй бу масалада хушёрлик ва огоҳликни янада оширишимиз керак. Болаларимизни бировларнинг қўлига бериб қўймадан, уларни ўзимиз тарбиялашимиз лозим.

Шавкат МИРЗИЁЕВ

Ёшлар тарбияси — стратегик масала

2017 йилнинг 7 февralи Ватанимиз тарихининг энг муҳим саналаридан бири бўлиб қолади. Бу кун — Ўзбекистон Республикаси Президентининг “Ўзбекистон Республикасини янада ривожлантириш бўйича ҳаракатлар стратегияси тўғрисида”ги Фармони қабул қилинган кун.

Президентимиз Фармонда стратегия (2017–2021 йилларда давлатимизни янада барқарор ва жадал суръатлар билан ривожлантириш) ва тактика (бунинг учун 2017 йилда қанча, қандай амалий ишлар қилиниши) муҳассам. Унда “2017–2021 йилларда Ўзбекистон Республикасини ривожлантиришнинг бешта устувор йўналишлари бўйича ҳаракатлар стратегиясини “Халқ билан мулоқот ва инсон манфаатлари йили”да амалга оширишга оид Давлат дастури” тасдикланди. Ҳаракатлар стратегияси-

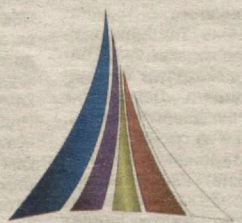

HARAKATLAR STRATEGIYASI
2017-2021

нинг муваффақияти ҳар биримизнинг уни қандай тушунишимизга, уни ўз шахсий, ҳаётий ҳаракатлар стратегиямиз деб қабул қилиб, ҳар кунни ўз иш-ойимизда уни дил, тил, қўл билан қўллаб-қувватлашимизга боғлиқ. Хуллас, ҳар биримизга ўзимизнинг фарзандлик бурчимизни, Ватанга муҳаббатимизни иш билан кўрсатишга янги имконият яратилди. Ёшлар билан ишлашда ҳам.

(Давоми 8–9-бетларда.)

ИНСОНЛАРНИНГ ДАРДУ ТАШВИШЛАРИНИ ЎЙЛАБ ЯШАШ — ОДАМИЙЛИКНИНГ ЭНГ ОЛИЙ МЕЗОНИДИР

Президентимиз Шавкат Мирзиёев раҳбарлигида мамлакатимизда халқ билан мулоқот қилиш ва мурожаатлар билан ишлаш бўйича янги тизимга асос солинди



2017-yil — Xalq bilan muloqot va inson manfaatlari yili

Инсон ҳаётга бир марта келади, бахтли яшашни истайди ва унинг бунга тўла ҳаққи бор. Халқимизнинг ҳуқуқий демократик давлат ва адолатли фуқаролик жамияти куриш йўлидаги эзгу сазй-ҳаракатларидан кўзланган мақсад-муддао ҳам аслида шу: бугунги кунимиз кечатидан, эртаимиз бугунги кунимиздан кўра бахтли ва фаровон бўлишига эришиш. Ана шундай улуг ва хайрли мақсадларимизнинг рўёбга чиқиши кўп омил ва мезонларга боғлиқ. Аммо уларнинг ичида ҳаётимизда адолатни қарор топтириш энг зарур шарт ҳисобланади. Зотан, ижтимоий адолат таъминланган давлатда халқнинг бунёдкорлик салоҳияти, яратувчанликка интилиши ва иштиёқи ҳосил бераверади.

Шу маънода мустақил Ватанимиз тарихида, халқимиз ҳаётда яна бир янги давр, янги тараққиёт босқичи бошланди, дейишга барча асосимиз бор. Стратегик мақсадла-

римиз аниқ ва равшан — демократик, инсонпарвар давлат куриш, эркин фуқаролик жамиятини ривожлантириш, Ватанимиз иқтисодий қудратини юксалтириш, пировардида, халқимизни ҳаётдан рози қилиш, унинг янада фаровон яшаши учун барча шарт-шароитни яратиш. Бундай юксак марраларга халқ билан мулоқот қилиб, одамларнинг ичига кириш, уларнинг дарду ташвишлари билан яшаш, инсон манфаатларини таъминлаш орқалигина эришиш мумкин.

Бинобарин, Президентимиз Шавкат Мирзиёев халқ билан фаол ва очиқ мулоқот олиб бориш, жисмоний ва юридик шахслар мурожаатлари билан ишлаш борасида асос солган янги тизим — Халқ қабулхоналари институти ижтимоий адолатни таъминлаш борасида ўзбекистонга хос барҳаёт аъёнларнинг янги тараққиёт босқичи бўлиш билан бир-

га, мамлакатимизни ҳар томонлама ривожлантириш йўлидаги стратегик мақсадларга эришишнинг қудратли воситасига айланмоқда.

Кенгашли тўй тарқамас

Халқимизда эзгу бир анъана бор: ҳар қандай ишни бошлашдан аввал маслаҳат қилинади. Бунда кайвонию кексалардан, ёшлардан ҳам фикр сўралади. Турли мулоҳазалар тингланади, муносабатлар ҳисобга олинади. Ҳар бир қараш, тақлиф чуқур муҳокама қилинади — дўппини бошдан олиб қўйиб, атрофлича кенгашилади. Ақл — тарози, кўнгил қози бўлади: кўриладиган тадбирнинг фойдаси ва зарари тарозига қўйилиб, обдон тортилади. Ақлли тадбирлар тақдирга мос келади: энг тўғри қарор, адолатли ечим ана шундай муҳокамалар асосида танланади. Бу — ҳақиқат баҳсларда тугилади, дегани.

(Давоми 2-бетда.)

ИНСОНЛАРНИНГ ДАРДУ ТАШВИШЛАРИНИ ЎЙЛАБ ЯШАШ — ОДАМИЙЛИКНИНГ ЭНГ ОЛИЙ МЕЗОНИДИР

(Давоми. Боши 1-бетда.)

Бундай қадриятлар йўқ жойдан ўзича пайдо бўлиб қолмаган, албатта. Зеро, ҳар қайси халқ ёки миллатнинг тафаккури, турмуш тарзи, маънавий қадриятлари аниқ табиий, тарихий ва ижтимоий омиллар негизда вужудга келади, ривож топади. Шу маънода жамоа бўлиб яшаш туйғуси халқимиз учун умр қоидасига айланган кетгани бежиз эмас. Яъни, заминимизда истиқомат қиладиган одамларнинг бир оила, бир маҳалла, бир халқ бўлиб яшаши объектив зарурат — табиатнинг ўзи, ҳаётнинг ўзи бизни шу руҳда тарбиялаган.

Бундай ҳаёт тарзи, табиийки, ўзаро мулоқотга, мулоқот эса қизгин муҳокама — кенгашга, ҳар бир масалада адолатли ва оқилона ҳукмга йўл очади. Халқимиз бундай қадриятларга асосланиб, аввало, ижтимоий адолатга интилиб келган.

Куч — адолатда

Сохибқирон бобомиз Амир Темур куч-қудрат адолат, ҳамжиҳатлик ва ҳамкорликда мужассам эканини англаб-англаб яшаган. У зотнинг давлат муҳрида битилган «Куч — адолатда» ҳикмати ҳақиқатпарварлик ва ростлик инсон кучига куч қўшиши, ўз навбатида, кучли шахс ҳамиша ҳаққўй бўлишини англатади.

«Одаимий эрсанг, демагил одаими, ониким, йўқ халқ гаимидин гами» ҳикматини ҳаёт қоидасига айлантирган Алишер Навоий ҳам, «Бори элга яхшилик қилғилики, мундин яхши йўқ», дея тақдир ва тадбирни бирлаштирган Захриддин Муҳаммад Бобур ҳам оддий одамлар билан доимий мулоқот қилиб, уларни қийнаётган муаммоларни ҳал этишни олий мақсад, ҳаёт мазмуни, деб билган. Бу борада неча-неча авлодларга ўрнак ва ибрат бўларли буюк мерос қолдирган.

Президентимиз Шавкат Мирзиёев асос солган халқ билан мулоқот, мурожаатлар билан ишлаш бўйича янги тизим, Халқ қабулхоналари институти ўзбек давлатчилиги мактабига мансуб адолатпарварлик, ҳақиқатни амалда таъминлаш борасидаги ана шундай улғун аъёнлар илдиэларидан қувват олади. Давлатимиз раҳбари бугун куйиб-ёниб барчамизни халқ қалбига қулоқ солишга, одамларнинг дард-ташвишларини астойдил тинглашга, муаммоларини ҳал этишда амалий ёрдам беришга даъват этаётгани, бу борада айрим катта-кичик амалдорларнинг онгида тошдай қотиб қолган эскича қарашларни таг-томири билан кўпориб, унинг ўрнига халқ талаб ва истаклари асосида ишлаш принципларини ҳаётимизда чуқур жорий қилишга қатъий билан ҳаракат қиладигани буюк шоиримиз айтганидек, кучок очиб халқ ичига бориш, унинг армонларини ушлатириш, орзуларини рўёбга чиқаришдек улғун мақсадларга қаратилган.

Раҳбарларга халқнинг ўзи баҳо беради

2016 йил 24 сентябрда Ўзбекистон ҳукумати порталида Бош вазирнинг виртуал қабулхонаси очилиши мурожаатлар билан ишлаш тизимини бугунги шиддатли XXI аср талабларига мос ҳолда такомиллаштириш имконини берди. Ҳукумат раҳбари билан оддий одамлар ўртасида ҳеч қандай воситачиларсиз тўғридан-тўғри мулоқот йўлга қўйилди. Шу боис ҳам мазкур виртуал қабулхона

ишга тушган кунийк мамлакатимизнинг турли жойларидан мингга яқин ариза, шикоят ва тақлифлар келиб тушди.

Кўп ўтмай, барчамиз гувоҳ бўлдикки, аксарият муаммоларни нисбатан қисқа вақт ичида самарали, энг муҳими, қонун доирасида ҳал қилса бўлар экан. Бунинг учун хоҳиш ва ирода, ҳаётдаги ўткир муаммоларга тик қарай олиш, уларни бартараф этишнинг таъсирчан йўллари топиш талаб қилинади.

Ҳар қандай давлат раҳбари ҳам адолатсизлик ҳолатлари, халқни қийнаб келаётган оғир муаммоларни рўй-рост кун тартибига қўйиб, «энди, келинглр, вазият шундай экан, дея қўл қовуштириб ўтirmасдан ана шу камчиликларни бартараф этайлик», деб, бунда аввало ўзи ўрнак ва намуна бўлиб, жон-жаҳди билан бу ишга киришавермайди. Бунинг учун инсонда катта юрак, ўз халқи, ўз Ватани тақдирини учун масъулият ва жавобгарликни чуқур хис этиш туйғуси кучли бўлиши керак.

Виртуал қабулхона очилгунга қадар ҳам мамлакатимизда давлат органларининг «Ишонч телефони», Ягона интерактив давлат хизматлари портали мавжуд эди. Бу соҳада махсус «Жисмоний ва юридик шахсларнинг мурожаатлари тўғрисида»ги қонун қабул қилинган. Лекин, минг афсуски, бу қонун амалда тўла ишламаганини, унинг ижросини назорат қилиш ўз ҳолига ташлаб қўйилганини, аниқроғи, бу масалага иккинчи даражали бир иш сифатида қаралганини бугун очик тан олишга мажбурмиз.

Давлатимиз раҳбари Конституциямиз қабул қилинганининг 24 йиллигига бағишланган тантанали маросимдаги маърузасида инсон манфаатларини таъминлаш учун, аввало, одамлар билан мулоқот қилиш, уларнинг дарду ташвишлари, орзу-ниятлари, ҳаётий муаммо ва эҳтиёжларини яхши билиш кераклигини таъкидлар экан, халқимиз дилидаги, жамиятимиздаги оғирлики бир муаммони кун тартибига қўйди: «Биз кейинги пайтда одамлар билан мулоқот қилишни унутиб қўйдик. Уларнинг ичига кириб, очик ва самимий гаплашиш, дардини эшитиш фаолиятимизда, афсуски, охириги ўринга тушиб қолди».

Шу боис яқин-яқингача аксарият одамлар ўзи яшаётган ҳудудлардаги маҳаллий ҳокимият идораларни раҳбарларини, вазирларни деярли танимасди. Яшириб нима қилдик: кўпчилик катта-кичик раҳбару мутасаддилар олдига арз қилиб икки-уч марта қатнаган одамга «ёзувчи», «аризабоз», «игвогар» тарзида бошқача кўз билан қарар эди. Албатта, ҳар қандай жамиятда бўлди-бўлмади ишга дарров шикоят ёзадиганлар топилади. Бироқ ора-чора учраб турадиган бундай кимсалар касрига қолган одамларнинг шикоятларини ҳам эътиборсиз қолдириш — жамиятда муаммоларнинг илдиэ отиб кетишига сабаб бўлиши аниқ-ку!

Ахир кимдир умид билан ҳоқим ё вазирнинг олдига борсаю, қабулига кира олмаса, эшигида ҳафталаб-ойлаб сарғайса, шундан сўнг қўли бирор ишга борадими? Ешлар-чи? Улар билан ҳеч ким гаплашмаса, кўнглида нима гапи бор — қизиқмаса, уларни ўз «тарбияси»га олишни пойлаб ўтирган сохта тарбиячи, «ҳожатбарор»лар камми?!

Агар биз бугун ёшларимиз, фарзандларимиз тарбияси билан ўзимиз шугулланмасак, уларнинг қалбига қулоқ тутмасак, бу иш билан хорик-

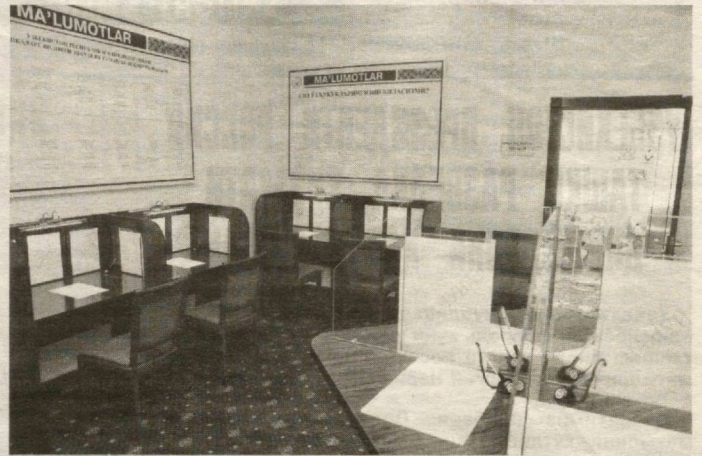

да қармоқ ташлаб ўтирган бошқалар шугулланади. Бу — ҳаётий ҳақиқат. Уни ортиқча исботлаб ўтиришга ҳожат йўқ.

Яқин-яқингача «Ишонч телефони» ёки Ягона интерактив давлат хизматлари порталига юборилган мурожаатлар аксарият ҳолларда яна келган жойига — кўйи бўғиндаги идора ва раҳбарларга қайтариб юбориларди. Бу мурожаат янада пастга — яқинда ишга олинган ва тажрибасиз ходимнинг чекига тушган, ахволни ўзингиз тасаввур қилаверинг. Аҳоли куйи бўғиндаги айрим раҳбарлар қилишидан арз қилсаю, бу мурожаат кўриб чиқиш учун яна уларнинг ўзига бориб тушса, оддий фуқаро додини кимга айтиши, қайси остопага бош уриб бориши керак? Ахир у амалдордан ош-нон сўраётгани йўқ-ку! Унинг талаби, хоҳиш-истаклари жуда оддий, ҳаётий талаблар. Энг муҳими, аксарият ҳолларда улар ҳақли ва адолатли талаблар.

Сув томиб-томиб тошни емиради ё занг аста-секин ҳар қандай мустаҳкам пўлатни ҳам чиритади. Шу маънода аҳоли мурожаатлари ўз вақтида қонуний ва самарали ҳал қилинмаса, улар йиғилиб-йиғилиб, ўткир ижтимоий-иқтисодий муаммоларни келтириб чиқариши мумкинлигидан кўз юмиб бўлмайд.

Мурожаат, ариза, шикоят нима ўзи? Бу — халқ, жамият қандай нафас олаётганини яққол намойён этадиган қайсар индикатор.

Шавкат Мирзиёев Тadbirkorлар ва ишбилармонлар ҳаракати — Ўзбекистон Либерал-демократик партиясининг VIII съезидида «Демократик ислохотларни изчил давом эттириш, халқимиз учун тинч ва осойишта, муносиб ҳаёт даражасини яратиш — барқарор тараққиёт кафолатидир» номли маърузасида «халқ давлат органларига эмас, балки давлат органлари халқимизга хизмат қиладиган вақт келди. Бундан кейин жойлардаги раҳбарлар фаолиятига биринчи навбатда улар бошқараётган ҳудуддаги аҳолидан тушаётган мурожаатлар сони, уларнинг халқ ичида юриши, мавжуд муаммоларнинг амалий ечимига қараб баҳо берилади. Қисқа қилиб айтганда, раҳбарларга халқнинг ўзи баҳо беради», деб таъкидлади.

Президентимиз Конституциямиз қабул қилинганининг 24 йиллигига бағишланган тантанали маросимда 2017 йилни юртимизда Халқ билан мулоқот ва инсон манфаатлари йили, деб эълон қиларкан, «давлат органларининг фуқаролар билан ўзаро муносабатлари юзасидан ёндашувини тубдан қайта кўриб чиқиш зарур. Бу

борада аҳоли билан доимий мулоқот қилиш, уларни қийнаётган муаммоларни ҳал этишнинг янги механизмлари ва самарали усулларини жорий этишимиз даркор», деб ўқитиб ўтди.

Мана, кўп ўтмай, халқимиз бу гоё ва ташаббусларнинг амалий натижаларини ўз ҳаётида кўрмоқда, сезмоқда: давлатимиз раҳбари барчага ўрнак қўратиб, ҳудудларга сафарлари даражасида чека қишлоқ ва овуларга қариб бориб, ижтимоий соҳа объектлари, оддий одамлар хонадонларида бўлиб, юзага келган реал вазият, аҳолининг турмуш шароити билан яқиндан танишмоқда, муаммоларни бартараф қилиш бўйича тегишли кўрсатмалар бермоқда. Бугун Олий Мажлис Қонунчилик палатаси депутатлари, сенаторлар, давлат органлари раҳбарлари ва масъул ходимлари ҳам жойларга чиқиб, асл ҳолатни ўрганмоқда, мавжуд хато ва камчиликлардан келиб чиқиб, ўз фаолиятини тахлили-танқидий кўриб чиқишга уринмоқда. Барча даражадаги ҳокимлар, прокуратура ва ички ишлар органлари раҳбарларининг халқ олдида ҳисобот бериш тизими жорий этилди.

Бу учрашувлардан дастлабки хулосалар нима? Аввало, одамлар онгида мудраб ётган тафаккур уйғонмоқда, тadbirkorлик ва бунёдкорлик иштиёқи янада кучаймоқда. Улар ўз фикр-мулоҳазалари, ўйлари, дард-ташвишлари, орзу-армонлари ҳатто Президент даражасида қизиқ, муҳим ва аҳамиятли эканини англаб етмоқда. Бугун барчамиз амин бўлдикки, жамиятимиздаги асосий муаммо ва камчиликлар куйи бўғинда — пастда. Илдиэлари соғлом дарахт кўкка бўй чўзиб, ҳосил берганидек, ислохотлар ҳам куйи босқичларда натижа берса, бирикти мингга, мингники туманга татийверади.

Энди бир идорада раҳбар бўлишнинг моҳият-мақсади — масалаларни қозғода ҳал этиш ёки фақат рақамлардан иборат ҳисоботлар тўлдирish эмас, балки ҳаётнинг мавжуд аччиқ ҳақиқатларига юзма-юз келиб, реал воқеликнинг шиддатли тўлкинида ёниб-қуйиб ишлаш эканини барча тўла тушуни олиши керак.

Яна бир масала: хориждаги ва ичкаридаги айрим «дўст»ларимиз Виртуал қабулхона ташкил этилганча, «бу тизим Президент сайловидан сўнг ўз-ўзидан унутилади», деб «башорат» қилган, бунинг ҳатто сайловолди «пиар»и тарзида талқин этган ҳолатлар ҳам учради. Бироқ амалда бунинг таъмоли акси бўлди. Президент Шавкат Мирзиёев бир ишни

(Давоми 3-бетда.)

Yangiliklarda yurt nafasi



❖ Навоийда "Ёшлар ўртасида китоб мутолааси ва китобхонлик маданиятини юксалтириш" мавзусида республика семинари бошланди.

"Камолот" ёшлар ижтимоий ҳаракати, Ўзбекистон Ёзувчилар уюшмаси, Республика Маънавият тарғибот маркази ҳамда Навоий вилояти ҳокимлиги ҳамкорлигида ташкил этилган семинар Навоий шаҳридаги "Камолот" китоб дунёси" дўкони фаолияти билан таништирилди. Бу ерда 400 дан зиёд номдаги китоблар сотилмоқда.

Ёшлар марказида китоблар кўргазмаси ва савдоси ҳамда таниқли шоир-ёзувчилар, театр ва кино актёрлари иштирокида "Мен севган китоб" мавзусида учрашув ташкил этилди.

— Тадбир доирасида ташкил этилган китоб савдосига фарзандлар билан келдик. — дейди Навоий шаҳридаги Турон маҳалласида яшовчи Дилафрўз Ҳўжаева. — Мен ҳам ҳар бир ота-она каби ўз фарзандларим келажакда, уларнинг тарбияси учун масъулман. Шу сабаб, болаларимга ёшига муносиб китоб олиб берман. Бу уларнинг китобга бўлган меҳри ошишига ёрдам беради. Яқинда оиламиз билан Амир Темур ҳаётига оид асарни ўқиб тугатдик. Оиламиздаги бу муҳит фарзандларимизга ҳам ижобий таъсир этади, деб ўйлайман.

❖ Асака туманида ўтказилган меҳнат ярмаркасида 75 корхона, ташкилот, муассаса ва фермер ҳўжалиги бўш иш ўринлари билан иштирок этди.

Туман ҳокимлиги, прокуратураси ҳамда бандликка кўмаклашиш ва аҳолини ижтимоий муҳофаза қилиш маркази ҳамкорлигида ташкил этилган тадбирда мамлакатимизда аҳолини ижтимоий ҳимоя қилиш, бандлигини таъминлаш, айниқса, касб-ҳунар коллежлари битирувчиларини ишга joyлаштириш масаласига алоҳида эътибор қаратилаётгани таъкидланди.

— Меҳнат ярмаркасида 500 дан зиёд фуқаро қатнашди, — дейди Асака тумани бандликка кўмаклашиш ва аҳолини ижтимоий муҳофаза қилиш маркази раҳбари Зулфиқор Эргашев. — Тадбирда ишга joyлашиш учун йўланма олганларнинг аксарияти касб-ҳунар коллежи битирувчиларидир.

— Асака педагогика коллежини битирганман, — дейди Зоҳида Исмоилова. — Бугунги ярмаркада ўз мутахассислигим бўйича 3-мактабга таълим муассасасига тарбиячи бўлиб ишга joyлашиш учун йўланма олдим.

Тадбир доирасида ташкилотчилар ва мутахассислар томонидан фуқаролар билан меҳнат қонучилиги, уларнинг ҳуқуқий билимини ошириш борасида суҳбатлар ўтказилди, иштирокчиларни қизиқтирган саволларга атрофлича жавоб қайтарилди.

❖ Жиззахда ўтказилган "Баркамол авлод" болалар марказлари ўртасидаги "Миллий рақслар" кўриктанловининг вилоят босқичида 7 ёшдан 14 ёшгача бўлган 126 ўқувчи иштирок этди.

Танловда иштирокчилар маҳорати жамоавий ва яқка рақс ижрочилиги бўйича синавдан ўтказилди. Уларнинг ижрочилик маҳорати рақснинг бадиий аҳамияти, ўзига хослиги, сахна маданияти ва либос танлаш талаблари ҳисобга олиниб баҳоланди.

Жамоавий ижрочилик бўйича Жиззах шаҳар "Баркамол авлод" болалар марказининг "Нихол" жамоаси, яқка ижрочилик бўйича Дўстлик тумани "Баркамол авлод" болалар маркази аъзоси Севара Норматова биринчи ўринни эгаллади ва танловнинг мамлакат босқичига йўланма олди.

"Энг чиройли ижро маҳорати", "Ўзига хос миллий рақс ижроси" каби номинациялар бўйича ҳам ғолиблар аниқланиб, муносиб тақдирланди.

❖ Тошкент маданият коллежида ёшлар орасида гиёҳванд воситаларнинг тарқатилишига қарши курашиш ойлги муносабати билан, «Вояга етмаганлар ўртасида гиёҳванд моддалар истеъмол қилишнинг салбий оқибатлари» мавзусида тадбир бўлиб ўтди.

Тадбирда ёшлар орасида гиёҳванд воситаларни олиб кириш, тарқатиш ва сақлаш билан боғлиқ турли жиноятларнинг олдини олиш ҳамда соғлом турмуш тарзини тарғиб қилиш ҳақида сўз юритилди.

— Мамлакатимизда биз, ўғил-қизларнинг таълим-тарбия олишимиз учун барча қулайлик яратилган, — дейди коллеж ўқувчиси Умид Собиров. — Бу имкониятлардан оқилона фойдаланишимиз, турли ёт гоё ва зарарли иллатлардан ўзимизни, тенгдошларимизни асрашимиз зарур.

Ўқувчиларга гиёҳвандлик тушунчаси, гиёҳванд воситаларнинг инсон организмга салбий таъсири тўғрисида батафсил маълумот берилди. Ёшлар мутахассислардан ўзларини қизиқтирган саволларга жавоб олди.

Тадбирда ўқувчилар томонидан тайёрланган «Умр заволи» сахна кўриниши намойиш этилди.

ЎЗА ВА МАХСУС МУХБИРЛАРИМИЗ МАТЕРИАЛЛАРИ АСОСИДА ТАЙЁРЛАНДИ.

Ҳам интеграция, ҳам касбга йўналтириш

Ҳар бир педагог, айниқса, ёш ўқитувчи учун маҳорат дarsларида қатнашиш тажрибасини бойитиб бориши учун яхши имконият. Шу сабаб бошланғич синф ўқитувчиларининг маҳоратини доимий равишда ривожлантириш, методик ёрдам кўрсатиш мақсадида амалий семинарлар ўтказиб келинади. Сергели туманидаги 8-мактабда ҳам шундай маҳорат дarsi ташкил этилиб, 300-ИДУМнинг тажрибали бошланғич синф ўқитувчиси Нателла Казнинг намунали интеграциялашган дarsi кузатилади.

Математика дarsi фанлар-аро боғлиқликда ўтилгани ўқувчилар қизиқишини орттириши билан бирга касбга йўналтириш сабоғига ҳам айланди. Хусусан, синфга

"Ёш кимёгарлар" кириб келиб, сувни табиий шароитда тозалаш усулини ука-сингилларига ўргатишди. Кулол Рустам Музаффаров тупроққа ҳаёт бағишловчи ус-

кунаси билан ўқувчилар кўз ўнгига кўза ясаб кўрсатгани эса болалар қизиқувчанлигини янада оширди. Меҳнат таълими ўқитувчиси дарсда иштирок этиб, ўқувчиларга қозғондан бош кийим ясашни ўргатди. "Атрофимиздаги олам" дarsi билан боғлаб ўтилаётган математика дarsi ўқувчиларни табиат қўйнига саёхатга чорлади.

— Бошланғич синф ўқитувчиси бирор фанни мутлақо хусусий шаклда ўтиши мақсадга мувофиқ эмас, — дейди Тошкент шаҳар ХТББ методисти Дилфуза Тошмуҳаммедова. — Фанларни ўзаро боғлаб, мавзуларни мустақамлаб ўтиш эса ўқитувчидан изланувчанлик талаб этади. Намойиш этилганидек, ҳар томонлама намунали дarsiни ҳар бир ўқитувчи ўз синфида ташкиллаштириши мумкин. Шу сабаб маҳорат дarsларини амалий ташкил этишга алоҳида эътибор қаратаёلمиз.

Насиба ЭРХОНОВА,
"Ma'rifat" мухбири

В.ГРАНКИН олган сурат.



Намунавий методика кенгаши

ютуқ ва камчиликларни муҳокама этишга имкон берди

Тошкент вилояти халқ таълими бошқармаси ташаббуси билан таълим-тарбия жараёнини янада ривожлантириш, илгор тажрибаларни амалиётга жорий этиш, методик хизмат самарадорлигини ошириш мақсадида туман(шаҳар) ХТМФМТЭБга қарашли таянч мактабларда "Намунавий методик кенгаши"лар ташкил этилди. Улар томонидан таянч мактабларда ўқув семинарлар ўтказиб келинмоқда.

Ана шундай тадбирларнинг навбатдагиси Қибрай туманидаги 29-мактабда ўтказилиб, унда умумтаълим мактаблари директорларининг ўқув ишлари бўйича ўринбосарлари иштирок этди. "Соғлом муҳит — соғлом жамоа" шiori остида ташкил этилган семинар кизгин баҳс-мунозараларга бой бўлди. Йиғилишда таълим муассасаларига методик ёрдам кўрсатиш борасидаги долзарб масалалар, ютуқ ва камчиликлар муҳокама этилди.

— Мактабдаги методбирлашмалар фаолиятидаги камчиликларни кузатиб бориш, ўқитувчилар эҳтиёжини аниқлаш, уларга ёрдам кўрсатишда директорнинг ўқув ишлари бўйича ўринбосарининг ўрни катта, — дейди туман ХТМФМТЭБ методисти З.Убайдуллаев. — Шу бoис директор ўринбосарларини тумандаги методика бирлашмалари намунали бўлган мактаблар тажрибаси билан таништириш учун тақлиф этдик. Иштирокчилар мактаб методика кенгаши фаолиятини кузатиб, ўзига хос самарали иш услуби ҳақида етарлича маълумотга эга бўлишди.

Тақлиф этилган ота-оналарнинг жараён ҳақидаги фикрларини умумлаштириб, методбирлашма йиғилишида муҳокама этиш, шунингдек, ҳар бир синфдаги иқтидорли ва бўш ўзлаштирувчи ўқувчиларни аниқлаб, режа асосида иш олиб бориш аънаси йўлга қўйилган. Методика кенгашининг шу каби ўзига хос фаолияти йиғилганларда яхши таассурот қолдирди.

Зилола МАДАТОВА

Лимончиликни ривожлантириш синоатлари

Алишер Навоий номидаги Миллий кутубхонада Ўзбекистон Фанлар академияси фахрий академиги Зайниддин Фахриддин таваллудининг 95 йиллиги муносабати билан унинг фарзанди Муҳаммадазиз Фахриддиннинг "Ўзбекистонда лимончиликни ривожлантириш синоатлари" ва "Особенности выращивания цитрусов в Узбекистане" китобларининг тақдироти бўлиб ўтди.

Тақдиротда таниқли олимлар, Зайниддин Фахриддиннинг шогирдлари, яқинлари ва оммавий ахборот воситалари ходимлари иштирок этди. Тадбир Зайниддин Фахриддиннинг ҳаёти ва фаолиятига бағишланган ҳужжатли фильм намойиши билан бошланди. Шундан сўнг меҳмонларга сўз берилди.

— Бугун тақдироти бўлаётган китоблар юртимизнинг тарихи, бугуни ва келажига дахлдор бўлган деҳқончи-

лигу боғбонлиқнинг ҳадисилари олган Зайниддин Фахриддиннинг ва унинг фаолиятдан ҳикоя қилади. Жумладан, мусаллиф ўзи ва яқин ҳаммаслакларига ҳамда яратилган янги навлар, лимонларнинг Ўзбекистон шароитига қандай мослангани, уларнинг парвариши хусусида ҳам тўхталди, — дейди биология фанлари доктори, профессор Суръат Солиқов. — Зайниддин Фахриддиннинг юртимизда цитрусчиликни

йўлга қўйиш ва ривожлантиришда фидойилик кўрсатган, сабру меҳнат билан кўзлаган мақсадига етишган зарбардаст селекцияор-олим эди. У киши кашф этган янги навлар ҳам таркиб жиҳатдан, ҳам шаклий томондан мутлақо янги нав бўлиб, дунё олимларининг эътирофига сазовор бўлган. Зайниддин Фахриддиннинг нафақат лимончиликни амалий тажрибалар ёрдамида ўрганди, балки назарий қўлланмалар, қўлпа китоблар нашр эттирди. Қатор мақоалар эълон қилди. Ўйлайманки, бу китоблар маъzur соҳага қизиқувчиларга ўз маҳорат ва малакасини оширишда асқотади.

Зулфизар МАМАДАЛИЕВА

Олий ўқув юрти билан ҳамкорлик

мактаб ўқитувчисига нима бермоқда?

Халқ таълими ҳамда Олий ва ўрта махсус таълим вазирликларининг 2015 йил 28 августдаги "Халқ таълими тизимини фаолият кўрсатаётган "Маҳорат мактаблари" йўналишида олий таълим муассасалари билан олиб борилаётган ҳамкорлик ишларини такомиллаштириш тўғрисида"ги қўшма буйруғига асосан жойларда "Маҳорат мактаблари" ташкил этилган эди. Ўтган давр мобайнида ҳудудларда таълим сифати ва самарадорлигини ошириш мақсадида профессор-ўқитувчилар томонидан ўқув-семинарлар, очик дарслар ташкил этилди.

Қашқадарё вилояти халқ таълими бошқармасида ҳам бу борада аниқ дастур ишлаб чиқилган бўлиб, вилоят халқ таълими ходимларини қайта тайёрлаш ва малакасини ошириш институти ҳамда Қарши давлат университети билан ҳамкорлик ўрнатилган. Ҳудуддаги 1124 та мактабдан 23 тасида вилоят, 282 тасида туман(шаҳар) миқёсида "Маҳорат мактаблари" фаолият юритмоқда. Уларда дарс самарадорлигини ошириш, ўқитувчилар касбий салоҳиятини юксалтириш, ижодкорлик қобилиятини шакллантириш, илгор иш тажрибаларни оммалаштириш, таълим муассасалари ҳамда ўқитувчилар ўртасида ўзаро ҳамкорликни йўлга қўйишга қаратилган амалий-усlubий тадбирлар, ўқув-семинарлар ташкил этилиб, ўқитувчиларга методик ёрдам кўрсатилмоқда.

Китоб туманидаги 4-мактаб бошланғич таълим йўналиши бўйича "Маҳорат мактаби" этиб белгиланган. 92 та мактабнинг бошланғич синф ўқитувчиларига малакали тренер Латофат Тўрақуллова методик ёрдам, зарур тавсиялар бермоқда.

Бошланғич синф би-

лимлар пойдевори ҳисобланади, — дейди Латофат Тўрақуллова. — Бу ёшда болага пухта билим бериш учун ўқитувчи етарли билим ва тажрибага эга бўлмоғи керак. Ташкил этилган "Маҳорат мактаблари" фаолияти айна шу йўналишга қаратилган бўлиб, режага кўра ҳафта давомида мактабимизда туманимиздаги бошланғич таълим ўқитувчилари билимларини ошириб, ўзаро тажриба алмашади. Очик дарсларни кузатиб, таҳлил қилади. Илгор педагогик технология, ахборот-коммуникация воситалари, электрон дарсликлар ёрдамида ноанъанавий дарс ташкил этиш йўллари ўрганади.

Ўқитувчилар қирқ беш дақиқалик дарс катта санъат асарини эканлигини "Маҳорат мактаби" ўқув-семинарларида, "Очик дарслар"да тўлиқ англаб етмоқда.

Машгулотларда ҳамкасбларим билан ўзаро тажриба алмашиб, билмаганларимни ўрганиб бораёлман, — дейди тумандаги 82-мактабнинг бошланғич таълим ўқитувчиси Севара Рустамова. — Айниқса, тренер ўқитувчидан методик ёрдам олиш ишлари ташкил этиш, ўқитиш вақти, йиллик иш режа тузишни ўргандим. Бу ўқувчи-

ларга пухта билим беришда кўл келмоқда.

Яккабоғ тумани ХТМФМТТЭ Бнинг табиий фанлар бўйича методисти Муҳиддин Мирзаев шундай дейди:

— Туманимизда 21 та мактабда "Маҳорат мактаблари" ташкил этилган. 8-мактабда физика, 75-мактабда кимё, 100-мактабда биология фанидан маҳорат дарслари олиб боришмоқда. Халқ таълими бошқармаси методистлари ҳамда ҳудудий халқ таълими ходимларини қайта тайёрлаш ва малакасини ошириш институти ўқитувчилари билан ҳамкорликда ўқув-семинарлар ташкил этилиб, ёш ўқитувчиларнинг билим ва малакасини оширилмоқда. Ўқитувчиларга Халқ таълими вазирлиги сайтидаги методик материаллардан, электрон дарслик ва мультимедиа воситаларидан фойдаланиш бўйича амалий ёрдам кўрсатилаяпти.

Инглиз тили бўйича "Маҳорат мактаби" этиб белгиланган Яккабоғ туманидаги 2-мактабда тренер Турсунной Кодирова ҳамкасбларига фан хоналаридаги мавжуд магнитла, DVD плеер, маркерли доска, видеопроектор, ноутбук, электрон доскадан фойдаланиш бўйича зарур тавсиялар бермоқда.

"Маҳорат мактаблари"нинг тренер ўқитувчилари иштирокчида ҳар ойнинг охириги шанба кунинда вилоят ХТХҚТМОИ базасида "Методик мактаби" ўқувларини ташкил этишни йўлга қўйганмиз, — дейди вилоят халқ таълими бошқармаси методика маркази раҳбари Алишер Насимов. — Ҳар чоракда ўқитувчилар ва таълим муассасалари раҳбарларидан сўровномалар олиниб, методистлар, тренер ўқитувчилар

фаолияти баҳолаб борилмоқда.

Қарши шаҳридаги 9-мактабда "Бошланғич синф дарсларида ахборот технологиялари (мультимедиа воситалари)дан фойдаланишнинг самараси", Фузур туманидаги 34-мактабда "Бошланғич таълимга инновацион ёндашув", Шаҳрисабз туманидаги 88-мактабда "Рус тили фанини ўқитишда инновацион усуллардан фойдаланиш", Китоб туманидаги 5-мактабда "Физика фанини ўқитишда инновацион технологиялардан фойдаланиш", Миришкор туманидаги 5-мактабда "Ўқувчиларнинг ёзма ва оғзаки нутқини ўстиришда халқ мақолларидан фойдаланиш", Нишон туманидаги 38-мактабда "Дарс жараёнида ўқувчиларнинг оғзаки ва ёзма нутқини ривожлантириш омиллари" мавзусида амалий семинарлар ташкил этилди.

Ўтган ўқув йилида 3056 тадбир, ўқув-семинар ва очик дарслар ўтказилиб, уларда 33219 нафар фан ўқитувчиси иштирок этди. Тадбирларда 978 нафар маҳоратли ўқитувчи илгор иш тажрибалари билан ўртоқлашди. 2483 нафар ўқитувчининг "Очик дарслари" таҳлил қилинди. 1712 нафар ўқитувчининг илгор иш тажрибаси туман ҳамда вилоятда, 25 нафариники республика миқёсида оммалаштиришга тавсия этилди. Вилоят ХТХҚТМОИ ўқитувчилари томонидан 30 та методик тавсия, 58 та дарс ишланма, 43 та дидактик восита, туман(шаҳар) ХТМФМТТЭБнинг методистлари томонидан 34 та методик тавсия, 527 та дарс ишланма, 86 та кўргазмали воситалар тайёрланиб, "Маҳорат мактаблари"га етказилди.

Айни кунда вилоят "Маҳорат

мактаблари" таркиби янада такомиллаштирилмоқда. 2016 йилда пойтахтимизда ўтказилган бошланғич синф ўқитувчиларининг республика форуми натижаларидан келиб чиқиб, маҳоратли, илгор иш тажрибага эга бошланғич синф ўқитувчилари иштирокчида ҳар бир туманда яна биттадан, жами 14 та "Маҳорат мактаби" шакллантириш белгиланди.

Натижалар мониторинг қилинганда, "Маҳорат мактаби" машгулотларида иштирок этиб, малакасини оширган ўқитувчиларнинг дарс самарадорлигида ўсиш қайд этилди. Афсуски, 473 нафар ўқитувчи фаолиятида ўзгариш кузатилмади.

Шунингдек, бу жараёнда Қарши давлат университети жамоаси ҳам бевосита масъул саналса-да, амалда ҳеч қандай илмий-амалий кўмак кўрсатмаган. Жойлардаги аҳоли билан яқиндан танишганимизда "Маҳорат мактаблари" ўқув-семинар ва машгулотларида фақатгина вилоят ХТХҚТМОИнинг профессор-ўқитувчилари, халқ таълими бошқармаси мутахассислари иштирок этаётганига гувоҳ бўлди. Ҳатто қўшма буйруқ ҳақида университет ходимлари хабарсиз экани ачинарли. Келгусида бу муаммоларни ҳал этиш тизим мутасаддилари олдида турган долзарб вазифалардан биридир. Зеро "Маҳорат мактаблари" машгулотлида олий таълим муассасаларининг фаол иштироки нафақат соҳада фаолият олиб бораётган ўқитувчиларнинг касбий салоҳиятини юксалтиради, балки кадрлар тайёрлаш сифатини ҳам яхшилашга ёрдам беради.

Ўқтам МЕЙЛИЕВ,
"Ma'rifat" мухбири

Jarayon

"Маҳорат мактаблари"

таълим самарадорлиги йўлида муҳим аҳамият касб этмоқда

Таълим сифати ва самарадорлигини оширишда ўқитувчининг касбий маҳорати ва педагогик салоҳияти асосий омил ҳисобланади. Зеро, янги педтехнологиялар ва усуллардан фойдаланиш учун ўқитувчи давр талаб этаётган маҳорат ва тажрибага эга бўлиши зарур. Бу, айниқса, ёш мутахассислар учун жуда зарур.

Наманган вилояти халқ таълими бошқармаси томонидан Наманган давлат университети билан ҳамкорликда 18 фан йўналишидаги "Маҳорат мактаблари" фаолияти йўлга қўйилгани ўқитувчи ва мураббийларнинг малакасини оширишда муҳим аҳамият касб этмоқда. Уларда 21 нафар тренер ўқитувчи дарс ўтмоқда. Туман(шаҳар) халқ таълими муассасалари фаолиятини методик таъминлаш ва ташкил этиш бўлимларига қарашли 134 та умумтаълим мактабидagi "Маҳорат мактаблари"да ҳам 212 нафар тренер ўқитувчи ҳамкасбларига сабоқ бермоқда.

Ўтган давр мобайнида "Маҳорат мактаблари"да замонвий АКТ, илгор педагогик технологияларни қўллаш ва татбиқ этиш мақсадида 18 та ўқув-семинар ташкил этилди, — дейди вилоят халқ таълими бошқармаси методика маркази раҳбари Қаҳрамон Мамуталиев. — Жумладан, бошланғич таълим бўйича "Ўқув жараёни сифатини оширишда замонвий таълим ва ахборот технологиялари, малакали му-

тахассислар тайёрлашнинг илгор усуллари", она тили ва адабиёт фанидан "Дарсларни ўқитишда инновациялардан фойдаланиш", "Рус тили дарсларида интерфаол усуллардан фойдаланиш", "Хорижий тилларни ўқитишда АКТнинг ўрни" каби долзарб мавзуларга жиддий эътибор қаратилди.

Бундан ташқари, фан ўқитувчиларини ижодий фаолликка чорлаш, истеъдодли, изланувчан педагогларни қўллаб-қувватлаш, бой тажрибаларини оммалаштириш мақсадида "Маҳорат мактаблари" орқали 100 дан зиёд очик ва кўргазмали дарслар ўтказилди. Шундай тадбирнинг навбатдагиси Наманган шаҳридаги 48-мактаб ўқитувчиси Ирина Никифорова иштирокчида бўлиб ўтди. Тажрибали мусика фани ўқитувчисининг 5-"В" синфда "Симфоник оркестрнинг зарбли чолғулар гуруҳи" мавзусидаги дарси янги педагогик технологиялар ёрдамида ташкил этилди. Дарсини кузатган ўқитувчилар муаллима "Зинама-зина", "БББ", "Кластер", ва

"Кичик гуруҳларда ишлаш" каби методлардан унумли фойдаланиб, юқори самарадорликка эришганини таъкидлашди.

Соҳага татбиқ этилаётган ташкилий-методик, илмий-усlubий тавсиялар ва янгиликлар методистлар билан бирга "Маҳорат мактаблари" тренер ўқитувчилари иштирокчида педагогларга етказилмоқда. Шу боис таълим муассасаларига кўрсатилаётган методик хизмат сифатини оширишда "Маҳорат мактаблари"нинг аҳамияти ортмоқда.

Наманган давлат университети билан вилоят халқ таълими ходимларини қайта тайёрлаш ва уларнинг малакасини ошириш институти профессор-ўқитувчилари, олимлар иштирокчида маҳорат сабоқлари ташкил этилиб, асосий эътибор таълимга оид илгор педтехнология ва методлар, инновацияларни тарғиб ҳамда татбиқ этиш, ёш педагогларга методик ёрдам бериш, илгор тажрибаларини ўрганиш, оммалаштиришга қаратилмоқда, — дейди вилоят ХТХҚТМОИ катта ўқитувчиси Абдуқаҳҳор Бўстонов. — Наманган шаҳридаги 66-ИДУМда "Биология фанини ўқитишда амалий ва лаборатория машгулотларини ташкил этиш ҳамда бошқарин" мавзусида бўлиб ўтган ўқув-семинарда НамДУнинг биология кафедраси мудири, биология фанлари ном-

зоди Омينا Абдиева, институтимизнинг аниқ ва табиий фанлар кафедраси катта ўқитувчиси Қаҳрамон Нисовлар машгулот ўтди. 12 та туман "Маҳорат мактаблари" тренер ўқитувчилари, методистлар қатнашган тадбир якунида иштирокчиларнинг мавзу юзасидан олган билим, кўникмалари сингалганда яхши натижа қайд этилди.

Вилоятда "Маҳорат мактаблари"нинг тренерлари ҳисобланган илгор, юксак салоҳиятли ўқитувчиларнинг иш услуби, тажрибаларини ўрганиш ва оммалаштириш ҳам яхши йўлга қўйилган. Амалдаги ўқув йилининг ўтган даврида 990 нафар тажрибали педагогнинг энг яхши дея эътироф этилган дарс ишланмаси тўплам ҳолида чоп этилди ва умумтаълим мактабларига етказилди. 122 нафар илгор педагогнинг долзарб мавзудаги маърузалари, вилоят ХТХҚТМОИ ўқитувчиларининг 46 та методик тавсияси, вилоят методика маркази методистларининг 14 та методик қўлланмаси тайёрланди.

"Маҳорат мактаблари"нинг келгуси фаолиятини янада такомиллаштириш мақсадида иш режаси тузилган. Унга кўра, олий ўқув юртлири билан ўзаро ҳамкорликнинг ҳаракат дастурини яратиш, "Маҳорат мактаблари" фаолиятини мувофиқлаштирувчи ишчи гуруҳга янада тажрибали, юксак компетентли, ижодкор педагогларни жалб этиш, сабоқлар сифати ва мазмунини бойитиш каби вазифалар белгилаб олинган.

Фанишер АКБАРОВ,
"Ma'rifat" мухбири

Ижтимоий фан ўқитувчилари форуми

Ўқитиш тизимидаги мавжуд муаммоларни ҳал этишга қаратилади

Халқ таълими вазирлиги ташаббуси билан шу йилнинг 24-25 март кунлари ўтказиладиган "Ижтимоий фанларни ўқитиш ва маънавий-маърифий ишларни такомиллаштиришда ўқув-тарбия жараёнининг сифат ва самарадорлиги: муаммо ва ечимлар" мавзусидаги ижтимоий фанлар ўқитувчиларининг республика форумига тайёргарлик ишлари қизгин олиб борилмоқда.

Халқ таълими вазирлигининг 2016 йил 19 декабрдаги "Ижтимоий фанлар ўқитувчилари форумига тайёргарлик кўриш ва уни ўтказиш тўғрисида"ги буйруғига кўра, ижтимоий фанлар таълимини такомиллаштириш йўналишида олиб борилган ишларни сарҳисоб қилиш, таълим сифати ва самарадорлигини ошириш, ўтган йиллар давомида эришилган ютуқлар, кенг кўламли ислохотларнинг туб моҳияти ва аҳамиятини кенг тарғиб қилиш мақсадида ташкил этилаётган форум тарих, давлат ва ҳуқуқ асослари, иқтисодий билим асослари, миллий истиқлол ғояси туркумига кирувчи (одобнома, Ватан туйғуси, миллий истиқлол ғояси ва маънавият

асослари) фанларни ўқитиш йўналишлари бўйича ялпи йиғилиш ва шўъбаларга бўлинган ҳолда ўтказилади.

— Форумда мустақиллик йилларида мазмунан тўлиқ янгиланган ижтимоий фанларни ўқитиш борасидаги ишлар сарҳисоб қилинади, — дейди форумга тайёргарлик кўриш ва уни ўтказиш бўйича ташкилий кўмита аъзоси, Республика таълим маркази бўлим бошлиғи Наргиза Исмамова. — Тадбирда Қорақалпоғистон Республикаси, вилоятлар, Тошкент шаҳридан жами 250 нафар ўқитувчи, методистлар, ҳудудий халқ таълими ходимларини қайта тайёрлаш ва уларнинг малакасини ошириш институтлари ҳамда олий таълим муассасалари олимлари ўз маъруза ва тезислари билан иштирок этиши кутулаётир. Вилоятлар жамоалари

шўъбаларда эришган ютуқлари, ўқитиш сифатини ошириш, ўқувчиларнинг бўш вақтини тўғри ташкил этиш, ёшларда мафкуравий иммунитетни кучайтириш, оила — маҳалла — таълим муассасаси ҳамкорлиги самарадорлигини ошириш борасидаги илгор тажрибаларини тақдим этишади.



Jarayon

Жумладан, тарих фанини ўқитишнинг долзарб вазифалари, давлат ва ҳуқуқ асослари фанини ўқитишда замонавий ёндашувлар, миллий истиқлол ғояси туркумига кирувчи фанларни ўқитишнинг долзарб вазифалари, иқтисодий билим асослари фанини ўқитишда таълим технологияларини жорий этиш масалалари муҳокама қилинади. Бешинчи

шўъбада эса мактаб директорларининг маънавий-маърифий ишлар бўйича ўринбосарлари фаолиятини самарали ташкил этишдаги муаммо ва уларнинг ечимлари кўриб чиқилади. Форумга Тошкент ислом университети, Тошкент давлат педагогика университети, Тошкент давлат иқтисодий университети, Термиз давлат университети, Абдулла Авлоний номидаги ХТХҚТМОМИ ўқитувчилари ҳам таклиф этилади. Шунингдек, ҳар бир вилоят иштирокчилари ҳудудий муаммолардан келиб чиқиб тақдимот қилади. Мисол учун Қашқадарё вилояти вакиллари тарих фани шўъбасида ижтимоий фанларни ўқитишда инновацион технологиялардан фойдаланиш масалаларида баҳс-мунозарарага киришса, хоразмлик педагоглар ўқувчиларнинг тарихий

тафакрурини шакллантиришда виртуал саёҳат дарсларини ташкил этиш борасида тақдимот намойиш этади.

Форум доирасида пойтахт-тимизнинг Юнусобод туманидаги 9-мактабда ўтказиладиган маҳорат дарсларини бевосита кузатиш, таҳлил қилиш, тажриба алмашиш, "Шаҳидлар хотираси" ёдгорлик мажмуи, "Қатагон қурбонлари хотираси" музейига саёҳат режалаштирилган.

Ёш авлоднинг дунёқарашини кенгайтириш, уларни юртга сadoqat, Она Ватанга муҳаббат руҳида тарбиялашда ижтимоий фанларнинг аҳамияти беқиёс. Миллий анъана ва кадриятларимиз, аждоқларимиз бой маънавий меросидан ўқувчиларни хабардор этиш, умуман мазкур фанларни сифатли ўқитиш ўқитувчидан юксак маҳорат, чуқур билим ва малакани талаб этади. Республика миқёсида фан ўқитувчиларини бирлаштираётган форумда бу борадаги илгор тажрибалар алмашилиши, ижтимоий фанлар таълимидаги муаммолар ечими юзасидан илмий-методик ва назарий тавсиялар ишлаб чиқилиши кутулламоқда.

Илҳом ЖўРАЕВ,
"Ma'rifat" муҳбири

Фан ойлиги — билимлар сарҳисоби

Февраль — аниқ фанлар (математика-информатика) ойлиги мактабимизда ҳам кўтаринки кайфиятда ўтказилди. Турли тадбирлар, викторина, очик дарслар ташкил этилди.

Жумладан, 8-синф ўқувчилари ўртасида "Биз баркамол авлод" мавзусида мусобақа бўлиб ўтди. Унда ҳар бир синфдан 10 нафардан иштирокчи 8 шарт бўйича ўзаро баҳлашди. Айниқса, "Квадрат ҳосил қилинг", "Антиқа саволларга — антиқа жавоблар", "Занжир ўйини", "Бу қандай шакл?", "Таниш тушунчалар" каби шартлар қизгин кечди. Хусусан, "Бу қандай шакл?" шартда иштирокчилар кўзи боғланган ҳолда қўл билан ушлаб, шакл номини айтишди. Ўйин шартларига қўшимча равишда шаклнинг инглиз тилидаги номини ва таърифини тўғри айтиб бериш ўқувчилар учун янада қизиқарли бўлди.

Мантиқий савол-жавоблар ва мулоҳазалар, математик масалалар, информатикага оид машқлар орқали уларнинг билими яна бир бор синовдан ўтди.

Васила ЙЎЛДОШЕВА,
Пискент туманидаги 28-мактабининг информатика фани ўқитувчиси

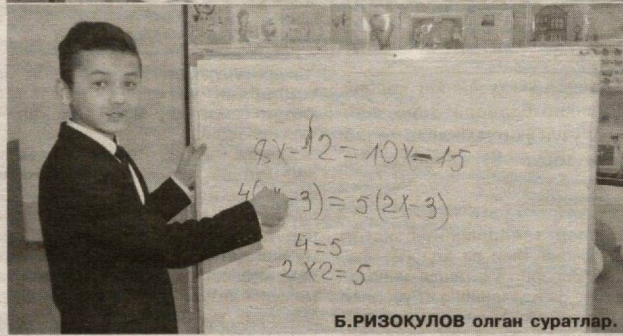

Б.РИЗОҚУЛОВ олган суратлар.

Пойтахтимидаги 277-мактаб фойсесида математика ва информатика фанларига қизиқувчи, ушбу фанлар бўйича тўғарақларга қатнашувчи иқтидорли ўқувчилар томонидан кўргазма ташкил этилди. Кўргазмадан ўқувчиларнинг ижод намуналари — деворий газеталар, қўл меҳнати билан ясалган моделлар жой олди.

Февраль — аниқ фанлар ойлиги муносабати билан ташкил этилган фестивалга ташриф буюрганлар дастлаб ана шу кўргазма билан танишди. Тадбирнинг асосий қисмида мазкур фанлар ўқитувчилари ўз ҳамкасбларига очик дарслар ўтиб берди. Манзура Юсупованинг 8-синфлар учун ўтган «Айлана ватарининг хоссалари», Дилбар Саломованинг 5-синфлар учун «Ўнли касрларни таққослаш» мавзусида ўтган дарслари педагоглар, методистлар томонидан таҳлил этилди.

Ўқувчиларнинг дарсларда ахборот-коммуникация технологияларидан самарали фойдалангани мутахассислар томонидан эътироф этилди. Ўқувчиларни фаолликка ундаган, аниқ фанлардан олган билимларини мустақамлашга хизмат қилган очик дарслардан сўнг фан ойлиги давомида амалга оширилган ишлар муҳокама этилди.

Зухра ШОМУРОВА,
шу мактаб ўқитувчиси

Яшнобод туманидаги 216-мактабда фан ойлиги доирасида информатика фанидан "Ҳужжатларда шакллар ва чизмалар билан ишлаш" мавзусида янги педагогик технологиялар асосида анимацион дарслар ташкил этилди. Бу дарсларда ўқувчилар ахборот-коммуникация технологияларидан самарали фойдаланиш ва "ZiyoNet" интернет тармоғидан тўғри ва керакли маълумотларни олишни ўрганишди.

Шунингдек, "Инсон — математика — манфаат" мавзусида ўқув семинари ҳам ўтказилди. Тадбирда ўқувчиларнинг зукколиги, топқирлигини синовдан ўтказувчи ўйинлардан ташқари, буюк алломаларимиз, хусусан, Ал-Хоразмий ва Берунийнинг ҳаёти ва илмий фаолияти, фанлар ривожига қўшган беқиёс ҳиссасига доир саҳна кўринишлари барчада унутилмас таассурот қолдирди.

Латофат МИРЗАҚУЛОВА,
туман ХТМФМТТЭБ аниқ фанлар методисти

2017-yil 1-mart, № 17 (8978)

Янги йўналишдаги мутахассисликлар

Ёшларни иқтидори ва қобилиятига мос соҳага йўналтириш, замонавий касб-хунарларни ўргатиш бугунги куннинг долзарб вазифаларидандир. Айни пайтда Жиззах вилоятида фаолият кўрсатаётган 4 академик лицей, 75 касб-хунар коллежи ва битта ўрта махсус, касб-хунар таълими муассасаси филиалида мазкур вазифалар ихроси изчил олиб борилмоқда. Жумладан, 2015-2016 ўқув йилида вилоятдаги 537 умумтаълим мактабини тугатган 9-синф битирувчиларининг 20166 нафари касб-хунар коллежларига, 1140 нафари эса академик лицейларга қамраб олинди.



Milliy dastur — amalda

Мазкур таълим муассасаларида ёшларга чуқур билим бериш билан бирга, ёш мутахассисларни меҳнат бозори талаблари асосида тайёрлашга, ўқувчиларда янги йўналишдаги мутахассисликлар бўйича касб-хунар малакаларини шакллантиришга алоҳида эътибор қаратилмоқда. Жумладан, Жиззах енгил саноат касб-хунар коллежида ҳам янги мутахассислик бўйича ўқитиш йўлга қўйилгани ёшларни мамнун этди.

— Болалигимдан тўқимачилик соҳасида меҳнат қилишни оруз қилардим. Мактабда ўқиб юрган чоғларим Жиззах енгил саноат касб-хунар коллежида ташкил этилган «Очиг эшиклар куни»да қатнашиб, муассасада тўқимачилик ишлаб чиқариш техник-технолог мутахассислиги бўйича янги йўналиш очилаётганини эшитдим. Мактабни битиргач, ҳеч иккиланмай ана шу йўналишга ҳужжат топширдим, — дейди коллежнинг 1-курс ўқувчиси Мадина Шукурова. — Ҳозир ўттиз нафар йигит-қиз тўқимачилик ишлаб чиқариш техник-технолог мутахассислигини ўрганаётган. Ўқув амалиётини ўташ учун зарур жиҳозлар мавжуд. Вилоятимизда сўнгги йилларда енгил саноат тобора ривожланмоқда. Дунёнинг ривожланган мамлакатлари билан ҳамкорликда қўшма корхоналар очилмоқда. Пахтачи қайта ишлаш ва ундан тайёр маҳсулот ишлаб чиқариш жаддалашмоқда. Келгусида ана шундай корхоналардан бирига шартнома асосида ишга қирмоқчиман.

Таълим муассасасида бугунги кунда 13 йўналишда 872 нафар йигит-қиз тахсил олмақда. Уларнинг танлаган соҳалари бўйича касб-хунар сирларини мукамал эгаллаши учун кулай шарт-шароитлар яратилган. Умумтаълим фанларини давлат таълим стандартларига мувофиқ ўқитиш учун физика, кимё, биология хоналари лаборатория жиҳозлари билан таъминланган. Иккита информатика, тўртта чет тили хонасида замонавий ахбо-

рот-коммуникация технологиялари асосида сифатли таълим берилмоқда.

— Меҳнат бозори талабларини ўрганиш ва таҳлил қилиш асосида янги йўналишларни очиш учун тегишли ташкилотларга таълим бераёلمиз, — дейди коллеж директори вазифасини бажарувчи Дилшод Мамажонов. — Шу асосда келгусида ипакчи, кимёвий тоғалар ишлаб чиқариш техник-технолог, пахтага бирламчи ишлов бериш техник-технолог каби йўналишлар очишни режалаштирляимиз. Бундай ихтисосликларга талаб бўлса-да, вилоятимиздаги таълим муассасаларида кадрлар тайёрланмаётганини ҳисобга олсак, бу касбларни эгаллаш истагидаги ёшлар сафи кенгайиши шубҳасиз.

Коллежда қизларнинг касб-хунар эгаллашига эътибор кучли. Жумладан, миллий бадий либослар модельери йўналишида қизлар зардўзлик, каштачилик, тикувчилик сирларини ўрганмоқда. Шу йўналишда тахсил олаётган Фотима ва Зухра Мусурмонқуловалар фикрича, бу йўналишда олинган билимларга таяниб, келгусида яқка тартибдаги қизлар тартибкорлик билан шуғулланиш, касаначилик асосида аҳолига хизмат кўрсатиш мумкин. Вилоятдаги «Орзу Текст», «Ким-Текст», «Рус-Текст» каби масъулияти чекланган жамиятлар ҳам шартнома асосида янги иш ўринларини тўлдириш учун кичик мутахассисларга буюртма бермоқда.

Коллежда ўқувчиларга қўшимча йўналишлар бўйича касб ўргатиш ҳам йўлга қўйилган. «В» тоифали ҳайдовчилик гувоҳномасини бериш шулар жумласидандир. 2-курс ўқувчиси Озода Саидазимова мазкур гуруҳда енгил автомашина бошқариш сирларини ўрганаётган. Қўшимча мутахассисликни ўрганаётган бундай йигит-қизлар сафи кун сайин кенгаймоқда. Вилоятдаги шундай йўналишларда ўқувчиларга «В» ва «В», «С» тоифали ҳайдов-

меҳнат бозорида уларга талаб юқори



ЎЗА сурати.

Суратда: Фаллаорол ижтимоий-иқтисодий коллежида.

чиларни тайёрлаш учун 32 миллион 550 минг сўмлик бензин ва ёнилғи-мойлаш маҳсулотлари ажратилган.

— Ўқувчиларнинг ўқув амалиёти ва касбий маҳоратини оширишда моддий-техник базанинг ўрни ва аҳамияти катта, — дейди Жиззах вилояти ўрта махсус, касб-хунар таълими бошқармаси бошлиғи Бобур Ўсаров. — Шу боис таълим муассасаларининг 28 таси Осиё тараққиёт банк, Япония, Польша, Жанубий Корея ва Германия давлатлари кредитлари ҳисобидан жаҳоннинг етакчи корхоналарида ишлаб чиқарилган замонавий ўқув-лаборатория жиҳозлари ва устахона анжомлари билан таъминланган. 56 таълим муассасаси эса маҳаллий бюджет ҳисобидан жиҳозланган.

Мавжуд имконият ва давр талабидан келиб чиққан ҳолда таълим муассасаларининг йўналишлари такомиллаштириш, модернизациялаштирилмоқда. Бахмал иқтисодий коллежи Бахмал хизмат кўрсатиш касб-хунар коллежига айлантирилиб, қайта ихтисослаштирилди. Вилоятда 2016-2017 ўқув йилида енгил саноат корхоналари жиҳозларини таъмирлаш ва хизмат кўрсатиш механиги, технологик машиналар ва саноат жиҳозларини созлаш ва хизмат кўрсатиш механиги, полимер композитлар, пластмасса ва эластомерларни кимёвий ишлаб чиқариш техник-технолог, тўқимачилик ишлаб чиқариш техник-технолог, ихтиолог, нон ва қандолатчилик маҳсулотлари ишлаб чиқариш жиҳозларини созлаш механиги каби янги мутахассисликлар бўйича ўқувчилар қабул қилинди.

Қишлоқ хўжалиги йўналишидаги касб-хунар кол-

лежлари ихтиёрида ҳозир 227,7 гектар ер майдони мавжуд бўлиб, ўқувчилар пaxта, бугдой, арпа, сабзи, пияз маҳсулотлари етиштириш бўйича амалий кўникмаларини мустаҳкамламоқда. Чорвачиликка ихтисослашган ўрта махсус, касб-хунар таълими муассасаларида йигит-қизларнинг касбий малакасини ошириш учун чорва моллари ажратилган. Чорва наслини яхшилаш, қорамолларни даволаш, чорва маҳсулотларини етиштириш сир-асорларини ёшлар кунт билан ўрганаётир.

Жиззах уй-жой ва коммунал хўжалик касб-хунар коллежи ҳудуддаги етакчи ихтисослашган таълим муассасаси ҳисобланади. Коллежда 13 йўналиш бўйича замонавий касб-хунар сирларини ўргатиш йўлга қўйилган. Мавжуд устахоналарнинг ривожланган мамлакатлари техника жиҳозлари билан таъминлангани йигит-қизларнинг ўқув амалиёти самарадорлигини оширишга хизмат қилмоқда. Электррозга ва пайвандлаш, газ таъминоти тизимларини монтаж қилиш ва таъмирлаш, дурадгорлик ва пол ётқизиш, сув таъминоти ва оқова сув тармоқларини монтаж қилиш ва таъмирлаш йўналишларида тахсил олаётганлар Германияда ишлаб чиқарилган асбоб-ускуналардан фойдаланиб, назарий билимларини амалиётда мустаҳкамламоқда.

— Пайвандлаш ишлари йўналишида тахсил оламан, — дейди 3-курс ўқувчиси Даврон Луқмонов. — Тажрибали ишлаб чиқариш усталари кўмагида электр пайвандлаш ишлари сирларини ўрганаёлман. Вилоятимизда эркин иқтисодий зона ташкил этилгани муносабати билан кенг турдаги мутахассисликларга талаб ортмоқда. «Гранд-текстиль», «Пласт-Текст»

масъулияти чекланган жамиятлари билан тузилган тўрт томонлама шартнома асосида ишлаб чиқариш амалиётига пухта ҳозирлик кўраёлмиз.

Замондошларимизнинг турмуш тарзи ва ҳаётга муносабати ўзгармоқда. Намунали лойиҳадаги уй-жойлар ва шахсий иморатлар коммунал ва маиший хизмат турларини кенгайтиришни тақозо этмоқда. Уларни иссиқ ва совуқ сув, табиий газ қувурлари билан таъминлаш ишлари малакали мутахассисларга эҳтиёжни юзага келтирмоқда. Коллеждаги йўналишлар ана шу талабларни қондиради. Чекка туман ва қишлоқларда ҳам бундай хизмат турларига талаб ортмоқда. Шунинг билан ҳам таъминлаш ишлари малакали мутахассисларга эҳтиёжни юзага келтирмоқда. Коллеждаги йўналишлар ана шу талабларни қондиради. Чекка туман ва қишлоқларда ҳам бундай хизмат турларига талаб ортмоқда. Шунинг билан ҳам таъминлаш ишлари малакали мутахассисларга эҳтиёжни юзага келтирмоқда. Коллеждаги йўналишлар ана шу талабларни қондиради. Чекка туман ва қишлоқларда ҳам бундай хизмат турларига талаб ортмоқда. Шунинг билан ҳам таъминлаш ишлари малакали мутахассисларга эҳтиёжни юзага келтирмоқда.

Айни кунда меҳнат бозорида рақобатбардор касбларга эҳтиёж кун сайин ортмоқда. Бу, аввало, ўрта махсус таълим тизимида тайёрланаётган кадрлар сифатини янада оширишни тақозо этади. Шунингдек, давр билан ҳамқадам бўлиб, янги йўналишларни ташкил этиш ҳам бугуннинг муҳим талабидир. Соҳа ходимлари вилоятда балиқчилик, асалари-чилик, хунармандчилик каби оммабоп касб-хунарлар бўйича йўналишлар очишни ҳам режалаштирмоқда. Бу каби сабий-ҳаракатларнинг барчаси ҳаётга мустақил кадам қўяётган йигит-қизларнинг касбий кўникмаларини мустаҳкамлаш, жамиятда муносиб ўрин топишларига қаратилган. Зеро, ёшларга оид давлат сиёсатининг мазмун-моҳиятида ҳам шундай олижаноб мақсадлар мумкин.

Абдусаттор СОДИҚОВ

Жиззах вилояти

Ёшлар тарбияси — стратегик масала

(Давоми. Боши 1-бетда.)
Ёшларга гамхўрлик

"Халқ билан мулоқот ва инсон манфаатлари йили" дастуридаги 320 банднинг ҳар биридан инсон, ёшлар манфаатлари уфуриб турибди. Айниқса дастурнинг "Ижтимоий соҳани ривожлантиришнинг устувор йўналишлари" бўлимида ёшлар учун қилинадиган улкан, кўпқиррали ишлар тизимини кўрамиз:

Ёшларнинг бандлиги ва реал даромадларини изчил ошириш, таълим ва фан соҳасини ривожлантириш, ёшларга оид давлат сиёсатини такомиллаштириш, оиланинг фарзанд тарбияси борасидаги масъулиятини ошириш, ёшлар ва вояга етмаганларнинг манфаатларини таъминлаш учун етук ва масъул мутахассисларнинг сайёр қабулларини ташкил қилиб, зарур ёрдамлар кўрсатиш;

олий таълим тизимини тубдан такомиллаштириш; ўқувчи-ёшларнинг мафкуравий иммунитетини муσταҳкамлаш, ёшларнинг интеллектуал ва маънавий эҳтиёжларини янада тўлароқ қондириш, юксак билим ва интеллектуал ривожланган авлоднинг тарбиялаш, уларнинг маънавияти ва маданиятини юксалтириш;

Миллий контентни ривожлантириш, давлат тилидаги таълим, илмий-маърифий, ёшлар эҳтиёжларига мос замонавий ахборот ресурсларини, мультимедиа маҳсулотларини яратиш ва тарғиб қилиш, мобил интернет фойдаланувчиларига мўлжалланган, ёшларни юксак ахлоқий тарбиялаш, уларнинг интеллектуал салоҳияти ва ижтимоий фаоллигини янада оширишга хизмат қиладиган миллий ўйинларни ташкил этиш;

ота-оналарнинг педагогик маданиятини ошириш, фарзанд тарбияси борасидаги бурч ва масъулиятини ошириш, мустаҳкам мафкуравий иммунитетга эга ёшларни тарбиялаш, нотинч оилалар фарзандлари, уюлмаган ёшлар, иш билан банд бўлмаган, «оммавий маданият» таъсирини тушиб қолган йиғит-қизларнинг хатти-ҳаракатларини назорат қилишда ота-оналарнинг масъулиятини ошириш, кашандалик, алкоғолли ичимликлар истеъмол қилиш ва бошқа иллатлар профилактикасида оид тадбирларни ташкил қилиш; диний экстремизм ва миссионерлик фаолиятига қарши курашиш, миллатлараро ва конфессиялараро тотувликни таъминлаш бўйича чора-тадбирлар дастурини ишлаб чиқиш ва амалга ошириш вазибалари белгилаб берилди.

Давлат дастурида ёшлар масаласига алоҳида эътибор қаратилган. Дастурнинг "Ёшларга оид давлат сиёсатини такомиллаштириш", деб номланган бандида "жисмонан соғлом, руҳан ва ақлан ривожланган, муस्ताқил фикрлайдиган, Ватанга содиқ, қатъий ҳаётий нуқтаи назарга эга ёшларни тарбиялаш, демократик ислохотлар-

ни чуқурлаштириш ва фуқаролик жамиятини ривожлантириш жараёнида уларнинг ижтимоий фаоллигини ошириш" белгиланган.

Ушбу вазифада ёшлар тарбиясига етти талаб, яъни педагогик ишнинг етти аниқ мезони муҳассам: 1) жисмонан соғлом; 2) руҳан ва ақлан ривожланган; 3) муस्ताқил фикрлайдиган; 4) Ватанга содиқ; 5) қатъий ҳаётий нуқтаи назарга эга ёшларни тарбиялаш; 6) демократик ислохотларни чуқурлаштириш; 7) ёшларнинг ижтимоий фаоллигини ошириш. Айнан мана шу хислату фазилатлар Ҳаракат стратегиясининг "инсон омилли"ни кучайтиради.

Президент Фармонида Ҳаракатлар стратегиясини ўз вақтида ва самарали амалга ошириш барча мансабдор шахслар фаолиятини бирлаштириш ва бош устувор йўналиш бўлиши зарурлигини таъкидлаб қўйилгани бежиз эмас. Шу боис ҳар бир таълим муассасаси раҳбари, педагог-ўқитувчилар ана шу вазифаларни менинг стратегик вазифам, деб тушуниши талаб этилади.

Яъни, "Мен раҳбарлик қилаётган мактаб, синф ўқувчиларининг жисмонан саломатлиги қай даражада?", "Муस्ताқил фикрлаш даражаси қандай?", "Ватанга содиқлиги қай даражада?", "Неча фоизи қатъий ҳаётий нуқтаи назарга эга?", "Ўқув йилининг ўтган даврида ўқувчиларда бу кўрсаткичлардаги ўзгаришлар қандай бўлди?", деган аниқ саволлар қўйилади. Ана шунда илмий-методик хизматлар бу натижаларни баҳолаш мезонларини ишлаб чиқишади.

Услубий семинар, малака ошириш тизимларида ушбу мезонлардан қандай фойдаланиш ўргатилади. Қоғозбозлик, расмиятчилик, хўжақўрсинлик, кампаниячилик каби иллатлардан воз кечилади. Натижада тизимда стратегик вазифаларнинг аниқ, яқдил тушунилишига эришилади. Ишлар тўла тизимлилик, натижадорлик тамойиллари асосида амалга ошади. Бу яқдиллик 2017 йил Давлат дастурининг ёшлар тарбиясидаги муваффақиятини белгилайди.

Ҳаракатлар стратегиясида ўрта махсус, касб-хуна ва олий таълим муассасалари битирувчиларини ишга жойлаштириш ҳамда хусусий тадбиркорлик соҳасига жалб этиш вазифаси белгиланган.

Бунинг учун, аввало, ҳар бир таълим муассасаси раҳбари бу стратегик вазифани ўз иш режасининг асосий банди этиб белгилаб олиши керак. Ҳар бир ўқувчи, талаба билан мулоқот қилиб, ота-оналар, ҳамкорлар, иш берувчилар билан доимий шуғулланиб, унинг келажагини бирга режалаштириши, уни

қизиқтириб, илҳомлантириши ва малакали мутахассис сифатида етишиб, ишга бўлиқлиқ каратилган. Унда ёш авлоднинг ижодий ва интеллектуал салоҳиятини қўллаб-қувватлаш ва рўёбга чиқариш, болалар ва ёшлар ўртасида соғлом турмуш тарзини шакллантириш, уларни жисмоний тарбия ва спортга кенг жалб этиш, ёшларнинг ижтимоий ҳимоя қилиш, ёш оилалар учун муносиб ўй-жой ва ижтимоий-маиший шароитларни яратиш масалалари кўзда тутилган. Бу чораларда Ўзбекистон ёшларининг, демек, ҳар бир ота-онанинг кўнглидаги орзу-хаваслари акс этган.

Икки йўл
Давлат дастурида "ота-оналарнинг педагогик маданиятини ошириш, фарзанд тарбияси борасидаги бурч ва масъулиятини ошириш" масаласи алоҳида банд этиб белгиланган. Халқимиз бу масала нечоғлик муҳимлигини Президентимизнинг Конституциями қабул қилинганининг 24 йиллигига бағишланган тантанали маросимда сўзлаган маърузасидан яна бир бор чуқур англади. Президентимиз миллий тарбиями даргаларидан бири Абдурауф Фитратнинг бир фикрига эътибор қаратдилар: "Халқнинг аниқ мақсад сари ҳаракат қилиши, давлат билан бўлиши, бахтли бўлиб иззат-ҳурмат топиши, жаҳонғор бўлиши ёки заиф бўлиб хорликка тушиши, бахтсизлик юқини тортиши, эътибордан қоллиб, ўзгаларга тобе ва кул, асир бўлиши уларнинг ўз ота-оналаридан болалиқда олган тарбияларига боғлиқ". Президентимиз бу педагогик фикрни олтинга тенг деб баҳолади. Бу бежиз эмас.

Давлатимиз раҳбари бу билан миллиятини икки тадбирга элтувчи икки йўлни кўрсатиб берди. Биринчи йўл — бахт, иккинчи — бахтсизлик йўли. Гап 20-30 йилдан кейин ҳаёт майдонига кирадиган бизнинг болаларимиз ҳақида, халқимизнинг 20-30 йилдан кейинги аҳволи ҳақида кетмоқда. Ота-оналар ўз жигарбандларини тарбиялаш билан уларнинг давлат олдидagi стратегик вазифаларини бажарадилар.

Натижада яқши тарбияланган авлод ҳаракат қилиб, ўзининг аниқ мақсадига етади. Бадавлат, бахтли, иззат-ҳурматли, жаҳонғор, яъни жаҳонга машҳур бўлади. "Менинг ишим болани боқиш. Катта бўлса, одам бўлар", дейдиган ота-оналар эса халқимизнинг заиф, хор, зор, бахтсиз, эътиборсиз, бировларга тобе, қўл бўлишига йўл қўйиб беришади. Афсуски, биз иккинчи йўл — мустамлакалик азобларини тотиб кўрган халқимиз.

Президентимизнинг юксак минбардан туриб айтган даъватлари бизнинг мустамлакаликка тушиб қолганимиз нафақат босқинчиларнинг ёмонлигига, балки ўзимизга, ўша даврлардаги тарбиявий хатолашимизга ҳам боғлиқ эканлигига интирдирди. Давлатнинг мағлубияти тарбиявий эътиборсизликдан бошлашидан огоҳлантирди. Бу ҳар бир ота-онани огоҳ қилмоғи керак. Фарзанд тарбияси шахсий иш эмас, балки Ватан олдидаги бурч эканлигини ҳар кун ишга қўйишимизни тақозо қилади.

Кўпчилик ота-оналар бола тарбиясини билмас, деб ўйлашади. Бу фикрнинг тўғрилигини аниқлаш учун ўзимизга "Мен тарбиянинг қайси усулларини қўллаяман?", деган саволни бери кўрайлик. Бир қўлимизнинг бармоқларича боримкан санганларимиз? Ваҳоланки, товуқ боқиш, газдан, кредитдан фойдаланишнинг усулларини мутахассисдан бери кўрайлик. Уларнинг маслаҳатларини оламиз. Бироқ боламиз ўғри ёки ёлғончи бўлса, бетимизга тик қараб ўшириганида ҳам нега бундай бўлди, нима қилай, деб педагог-психологлардан сўрамай-миз.

Янги методология
Ўзбекистонни 2017-2021 йилларда ривожлантириш

нинг Ҳаракатлар стратегиясида тарбия соҳасига ёндашувларнинг янги методологиясини белгилаб берди. Бу ёндашувни Президентимизнинг сайловчилар билан ўтказган учрашувларида халқимиз қизгин қўллаб-қувватлади. Жумладан, 2016 йилнинг 23 ноябрь кунини Тошкент шаҳар сайловчилари билан бўлиб ўтган учрашувда қўйилган ҳақиқат ва фикрлар айтди:

Таълим-тарбияни кучайтиришимиз керак. Ёшлар билан амалий ишлашнинг жойли ҳолати талабга жавоб бермайди. "Ёшлар билан ким ишлаяпти? 30 фоиз ўқувчилар коллежларга келмапти. Ўқушга киролмаган ёшлар билан ҳеч ким ишламаяпти". Афсуски, бу аччиқ ҳақиқатнинг мисоллари, оқибатлари ҳам кўп.

Таълим-тарбия усулларини қайта кўриб чиқишимиз зарур. Болаларимизда мураккаб вазиятларда тўғри ечим, қарорлар қабул қила олиш кўникмаларини шакллантиришимиз керак. "Биз ёшларимизга "Сен тарихимиз ҳақида 20 та нарсани қарра-қаррадек билишимиз керак, дея олишимиз керак. Бу ишларни ҳозир қилишимиз керак..." Бу фикр ҳар бир ўқитувчи, мураббийдан ўзининг танқидий кўриб чиқиши талаб қилади. Нима учун?

Бу фикрнинг аҳамиятини англаш учун бир педагогик вазиятни кўз олдимизга келтирайми: Сиз 8-синфга кириб, "Сиз Ватан олдидаги қандай бурчларингизни биласиз?". "Ота-онангиз олдидаги қайси бурчларингизни биласиз?", деб сўрасангиз, турли жавобларни оласиз. Лекин 8 ва 8 ни қўшсак, неча бўлади, десангиз, ўқувчилар хор бўлиб, яқдиллик билан "Ун олти!", деб мағрур жавоб беришади. Нега шундай? Чунки 8+8=16 да, аниқлик таъминланган. "Ўзбекистон ёшларининг Ватан олдида қандай бурчлари бор?", деган саволга жавобда эса шу аниқлик йўқ. Нега? Чунки шу пайтгача тарбиявий ишлар тизими олдида аниқлик, кафолатли таъминлаш талаби қўйилмаган. Демак, биз худди билан тарбиявий ишлар тизимини маҳвумликдан тозалаш, аниқлик сари интилишимиз керак. Токи фарзандларимиз ўзларининг Ватан олдидаги бурчларининг дастлаб лоақал 3 тасини, кейинги йил 5 тасини аниқ, яқдиллик билан мағрур "қарра-қаррадек" билсин, амалда қўллашга тайёр бўлсин. Ана шунда бу аниқ билимлар эртага уларнинг ҳаётида турли вазиятларда иккиланмасдан, тўғри қарор қабул қилишларида мадад бўлади. Диний экстремизм, терроризм ва бошқа ёндашувларнинг аниқ методологиясини белгилаб берди. Бу ёндашувни Президентимизнинг сайловчилар билан ўтказган учрашувларида халқимиз қизгин қўллаб-қувватлади. Жумладан, 2016 йилнинг 23 ноябрь кунини Тошкент шаҳар сайловчилари билан бўлиб ўтган учрашувда қўйилган ҳақиқат ва фикрлар айтди:

Таълим-тарбияни кучайтиришимиз керак. Ёшлар билан амалий ишлашнинг жойли ҳолати талабга жавоб бермайди. "Ёшлар билан ким ишлаяпти? 30 фоиз ўқувчилар коллежларга келмапти. Ўқушга киролмаган ёшлар билан ҳеч ким ишламаяпти". Афсуски, бу аччиқ ҳақиқатнинг мисоллари, оқибатлари ҳам кўп.

Таълим-тарбия усулларини қайта кўриб чиқишимиз зарур. Болаларимизда мураккаб вазиятларда тўғри ечим, қарорлар қабул қила олиш кўникмаларини шакллантиришимиз керак. "Биз ёшларимизга "Сен тарихимиз ҳақида 20 та нарсани қарра-қаррадек билишимиз керак, дея олишимиз керак. Бу ишларни ҳозир қилишимиз керак..." Бу фикр ҳар бир ўқитувчи, мураббийдан ўзининг танқидий кўриб чиқиши талаб қилади. Нима учун?

Бу фикрнинг аҳамиятини англаш учун бир педагогик вазиятни кўз олдимизга келтирайми: Сиз 8-синфга кириб, "Сиз Ватан олдидаги қандай бурчларингизни биласиз?". "Ота-онангиз олдидаги қайси бурчларингизни биласиз?", деб сўрасангиз, турли жавобларни оласиз. Лекин 8 ва 8 ни қўшсак, неча бўлади, десангиз, ўқувчилар хор бўлиб, яқдиллик билан "Ун олти!", деб мағрур жавоб беришади. Нега шундай? Чунки 8+8=16 да, аниқлик таъминланган. "Ўзбекистон ёшларининг Ватан олдида қандай бурчлари бор?", деган саволга жавобда эса шу аниқлик йўқ. Нега? Чунки шу пайтгача тарбиявий ишлар тизими олдида аниқлик, кафолатли таъминлаш талаби қўйилмаган. Демак, биз худди билан тарбиявий ишлар тизимини маҳвумликдан тозалаш, аниқлик сари интилишимиз керак. Токи фарзандларимиз ўзларининг Ватан олдидаги бурчларининг дастлаб лоақал 3 тасини, кейинги йил 5 тасини аниқ, яқдиллик билан мағрур "қарра-қаррадек" билсин, амалда қўллашга тайёр бўлсин. Ана шунда бу аниқ билимлар эртага уларнинг ҳаётида турли вазиятларда иккиланмасдан, тўғри қарор қабул қилишларида мадад бўлади. Диний экстремизм, терроризм ва бошқа ёндашувларнинг аниқ методологиясини белгилаб берди. Бу ёндашувни Президентимизнинг сайловчилар билан ўтказган учрашувларида халқимиз қизгин қўллаб-қувватлади. Жумладан, 2016 йилнинг 23 ноябрь кунини Тошкент шаҳар сайловчилари билан бўлиб ўтган учрашувда қўйилган ҳақиқат ва фикрлар айтди:

Таълим-тарбияни кучайтиришимиз керак. Ёшлар билан амалий ишлашнинг жойли ҳолати талабга жавоб бермайди. "Ёшлар билан ким ишлаяпти? 30 фоиз ўқувчилар коллежларга келмапти. Ўқушга киролмаган ёшлар билан ҳеч ким ишламаяпти". Афсуски, бу аччиқ ҳақиқатнинг мисоллари, оқибатлари ҳам кўп.

Таълим-тарбия усулларини қайта кўриб чиқишимиз зарур. Болаларимизда мураккаб вазиятларда тўғри ечим, қарорлар қабул қила олиш кўникмаларини шакллантиришимиз керак. "Биз ёшларимизга "Сен тарихимиз ҳақида 20 та нарсани қарра-қаррадек билишимиз керак, дея олишимиз керак. Бу ишларни ҳозир қилишимиз керак..." Бу фикр ҳар бир ўқитувчи, мураббийдан ўзининг танқидий кўриб чиқиши талаб қилади. Нима учун?

Бу фикрнинг аҳамиятини англаш учун бир педагогик вазиятни кўз олдимизга келтирайми: Сиз 8-синфга кириб, "Сиз Ватан олдидаги қандай бурчларингизни биласиз?". "Ота-онангиз олдидаги қайси бурчларингизни биласиз?", деб сўрасангиз, турли жавобларни оласиз. Лекин 8 ва 8 ни қўшсак, неча бўлади, десангиз, ўқувчилар хор бўлиб, яқдиллик билан "Ун олти!", деб мағрур жавоб беришади. Нега шундай? Чунки 8+8=16 да, аниқлик таъминланган. "Ўзбекистон ёшларининг Ватан олдида қандай бурчлари бор?", деган саволга жавобда эса шу аниқлик йўқ. Нега? Чунки шу пайтгача тарбиявий ишлар тизими олдида аниқлик, кафолатли таъминлаш талаби қўйилмаган. Демак, биз худди билан тарбиявий ишлар тизимини маҳвумликдан тозалаш, аниқлик сари интилишимиз керак. Токи фарзандларимиз ўзларининг Ватан олдидаги бурчларининг дастлаб лоақал 3 тасини, кейинги йил 5 тасини аниқ, яқдиллик билан мағрур "қарра-қаррадек" билсин, амалда қўллашга тайёр бўлсин. Ана шунда бу аниқ билимлар эртага уларнинг ҳаётида турли вазиятларда иккиланмасдан, тўғри қарор қабул қилишларида мадад бўлади. Диний экстремизм, терроризм ва бошқа ёндашувларнинг аниқ методологиясини белгилаб берди. Бу ёндашувни Президентимизнинг сайловчилар билан ўтказган учрашувларида халқимиз қизгин қўллаб-қувватлади. Жумладан, 2016 йилнинг 23 ноябрь кунини Тошкент шаҳар сайловчилари билан бўлиб ўтган учрашувда қўйилган ҳақиқат ва фикрлар айтди:

Таълим-тарбия усулларини қайта кўриб чиқишимиз зарур. Болаларимизда мураккаб вазиятларда тўғри ечим, қарорлар қабул қила олиш кўникмаларини шакллантиришимиз керак. "Биз ёшларимизга "Сен тарихимиз ҳақида 20 та нарсани қарра-қаррадек билишимиз керак, дея олишимиз керак. Бу ишларни ҳозир қилишимиз керак..." Бу фикр ҳар бир ўқитувчи, мураббийдан ўзининг танқидий кўриб чиқиши талаб қилади. Нима учун?

Таълим-тарбия усулларини қайта кўриб чиқишимиз зарур. Болаларимизда мураккаб вазиятларда тўғри ечим, қарорлар қабул қила олиш кўникмаларини шакллантиришимиз керак. "Биз ёшларимизга "Сен тарихимиз ҳақида 20 та нарсани қарра-қаррадек билишимиз керак, дея олишимиз керак. Бу ишларни ҳозир қилишимиз керак..." Бу фикр ҳар бир ўқитувчи, мураббийдан ўзининг танқидий кўриб чиқиши талаб қилади. Нима учун?

Таълим-тарбия усулларини қайта кўриб чиқишимиз зарур. Болаларимизда мураккаб вазиятларда тўғри ечим, қарорлар қабул қила олиш кўникмаларини шакллантиришимиз керак. "Биз ёшларимизга "Сен тарихимиз ҳақида 20 та нарсани қарра-қаррадек билишимиз керак, дея олишимиз керак. Бу ишларни ҳозир қилишимиз керак..." Бу фикр ҳар бир ўқитувчи, мураббийдан ўзининг танқидий кўриб чиқиши талаб қилади. Нима учун?

Таълим-тарбия усулларини қайта кўриб чиқишимиз зарур. Болаларимизда мураккаб вазиятларда тўғри ечим, қарорлар қабул қила олиш кўникмаларини шакллантиришимиз керак. "Биз ёшларимизга "Сен тарихимиз ҳақида 20 та нарсани қарра-қаррадек билишимиз керак, дея олишимиз керак. Бу ишларни ҳозир қилишимиз керак..." Бу фикр ҳар бир ўқитувчи, мураббийдан ўзининг танқидий кўриб чиқиши талаб қилади. Нима учун?

Таълим-тарбия усулларини қайта кўриб чиқишимиз зарур. Болаларимизда мураккаб вазиятларда тўғри ечим, қарорлар қабул қила олиш кўникмаларини шакллантиришимиз керак. "Биз ёшларимизга "Сен тарихимиз ҳақида 20 та нарсани қарра-қаррадек билишимиз керак, дея олишимиз керак. Бу ишларни ҳозир қилишимиз керак..." Бу фикр ҳар бир ўқитувчи, мураббийдан ўзининг танқидий кўриб чиқиши талаб қилади. Нима учун?

Таълим-тарбия усулларини қайта кўриб чиқишимиз зарур. Болаларимизда мураккаб вазиятларда тўғри ечим, қарорлар қабул қила олиш кўникмаларини шакллантиришимиз керак. "Биз ёшларимизга "Сен тарихимиз ҳақида 20 та нарсани қарра-қаррадек билишимиз керак, дея олишимиз керак. Бу ишларни ҳозир қилишимиз керак..." Бу фикр ҳар бир ўқитувчи, мураббийдан ўзининг танқидий кўриб чиқиши талаб қилади. Нима учун?

Таълим-тарбия усулларини қайта кўриб чиқишимиз зарур. Болаларимизда мураккаб вазиятларда тўғри ечим, қарорлар қабул қила олиш кўникмаларини шакллантиришимиз керак. "Биз ёшларимизга "Сен тарихимиз ҳақида 20 та нарсани қарра-қаррадек билишимиз керак, дея олишимиз керак. Бу ишларни ҳозир қилишимиз керак..." Бу фикр ҳар бир ўқитувчи, мураббийдан ўзининг танқидий кўриб чиқиши талаб қилади. Нима учун?

Таълим-тарбия усулларини қайта кўриб чиқишимиз зарур. Болаларимизда мураккаб вазиятларда тўғри ечим, қарорлар қабул қила олиш кўникмаларини шакллантиришимиз керак. "Биз ёшларимизга "Сен тарихимиз ҳақида 20 та нарсани қарра-қаррадек билишимиз керак, дея олишимиз керак. Бу ишларни ҳозир қилишимиз керак..." Бу фикр ҳар бир ўқитувчи, мураббийдан ўзининг танқидий кўриб чиқиши талаб қилади. Нима учун?

Таълим-тарбия усулларини қайта кўриб чиқишимиз зарур. Болаларимизда мураккаб вазиятларда тўғри ечим, қарорлар қабул қила олиш кўникмаларини шакллантиришимиз керак. "Биз ёшларимизга "Сен тарихимиз ҳақида 20 та нарсани қарра-қаррадек билишимиз керак, дея олишимиз керак. Бу ишларни ҳозир қилишимиз керак..." Бу фикр ҳар бир ўқитувчи, мураббийдан ўзининг танқидий кўриб чиқиши талаб қилади. Нима учун?

Таълим-тарбия усулларини қайта кўриб чиқишимиз зарур. Болаларимизда мураккаб вазиятларда тўғри ечим, қарорлар қабул қила олиш кўникмаларини шакллантиришимиз керак. "Биз ёшларимизга "Сен тарихимиз ҳақида 20 та нарсани қарра-қаррадек билишимиз керак, дея олишимиз керак. Бу ишларни ҳозир қилишимиз керак..." Бу фикр ҳар бир ўқитувчи, мураббийдан ўзининг танқидий кўриб чиқиши талаб қилади. Нима учун?

Таълим-тарбия усулларини қайта кўриб чиқишимиз зарур. Болаларимизда мураккаб вазиятларда тўғри ечим, қарорлар қабул қила олиш кўникмаларини шакллантиришимиз керак. "Биз ёшларимизга "Сен тарихимиз ҳақида 20 та нарсани қарра-қаррадек билишимиз керак, дея олишимиз керак. Бу ишларни ҳозир қилишимиз керак..." Бу фикр ҳар бир ўқитувчи, мураббийдан ўзининг танқидий кўриб чиқиши талаб қилади. Нима учун?

Таълим-тарбия усулларини қайта кўриб чиқишимиз зарур. Болаларимизда мураккаб вазиятларда тўғри ечим, қарорлар қабул қила олиш кўникмаларини шакллантиришимиз керак. "Биз ёшларимизга "Сен тарихимиз ҳақида 20 та нарсани қарра-қаррадек билишимиз керак, дея олишимиз керак. Бу ишларни ҳозир қилишимиз керак..." Бу фикр ҳар бир ўқитувчи, мураббийдан ўзининг танқидий кўриб чиқиши талаб қилади. Нима учун?

Таълим-тарбия усулларини қайта кўриб чиқишимиз зарур. Болаларимизда мураккаб вазиятларда тўғри ечим, қарорлар қабул қила олиш кўникмаларини шакллантиришимиз керак. "Биз ёшларимизга "Сен тарихимиз ҳақида 20 та нарсани қарра-қаррадек билишимиз керак, дея олишимиз керак. Бу ишларни ҳозир қилишимиз керак..." Бу фикр ҳар бир ўқитувчи, мураббийдан ўзининг танқидий кўриб чиқиши талаб қилади. Нима учун?

Таълим-тарбия усулларини қайта кўриб чиқишимиз зарур. Болаларимизда мураккаб вазиятларда тўғри ечим, қарорлар қабул қила олиш кўникмаларини шакллантиришимиз керак. "Биз ёшларимизга "Сен тарихимиз ҳақида 20 та нарсани қарра-қаррадек билишимиз керак, дея олишимиз керак. Бу ишларни ҳозир қилишимиз керак..." Бу фикр ҳар бир ўқитувчи, мураббийдан ўзининг танқидий кўриб чиқиши талаб қилади. Нима учун?

Таълим-тарбия усулларини қайта кўриб чиқишимиз зарур. Болаларимизда мураккаб вазиятларда тўғри ечим, қарорлар қабул қила олиш кўникмаларини шакллантиришимиз керак. "Биз ёшларимизга "Сен тарихимиз ҳақида 20 та нарсани қарра-қаррадек билишимиз керак, дея олишимиз керак. Бу ишларни ҳозир қилишимиз керак..." Бу фикр ҳар бир ўқитувчи, мураббийдан ўзининг танқидий кўриб чиқиши талаб қилади. Нима учун?

Таълим-тарбия усулларини қайта кўриб чиқишимиз зарур. Болаларимизда мураккаб вазиятларда тўғри ечим, қарорлар қабул қила олиш кўникмаларини шакллантиришимиз керак. "Биз ёшларимизга "Сен тарихимиз ҳақида 20 та нарсани қарра-қаррадек билишимиз керак, дея олишимиз керак. Бу ишларни ҳозир қилишимиз керак..." Бу фикр ҳар бир ўқитувчи, мураббийдан ўзининг танқидий кўриб чиқиши талаб қилади. Нима учун?

Таълим-тарбия усулларини қайта кўриб чиқишимиз зарур. Болаларимизда мураккаб вазиятларда тўғри ечим, қарорлар қабул қила олиш кўникмаларини шакллантиришимиз керак. "Биз ёшларимизга "Сен тарихимиз ҳақида 20 та нарсани қарра-қаррадек билишимиз керак, дея олишимиз керак. Бу ишларни ҳозир қилишимиз керак..." Бу фикр ҳар бир ўқитувчи, мураббийдан ўзининг танқидий кўриб чиқиши талаб қилади. Нима учун?



маданият ва профилатик масъулияти қанча ошса, жиноятлар сони шунча камайд. Ҳеч ким боласи жиноятчи бўлишини хохламайди-ку?!

Шу йил 9 февраль кунини ўтказилган видеоселекторда Президентимиз жиноят ва ҳуқуқбузарликларнинг олдини олиш, профилатик ишларга ҳуқуқни муҳофаза қилувчи идоралар билан бирга кенг жамоатчилик вакилларини ҳам жалб қилиш зарурлигини таъкидлаб, ҳафтинга пайшанба кунини "Профилатика кунини" деб эълон қилишни тақдир этди. 16 февраль кунини ўтказилган "Профилатика кунини" Самарқанд вилоятида 511 умумтаълим мактаби, 108 касб-хуна коллежи ва академик лицейларда ўқувчилар давомати ўрганилди. Ўрганиш натижасида болалари дарсларга сабабсиз қатнашмаётган, мухтазам дарс қолдираётган 79 ота-она ва таълим муассасасининг 16 нафар ўқитувчи ва мураббийларига нисбатан Маъмурий жавобгарлик тўғрисидаги кодексга биноан тегишли чоралар қўрилди. Таълим муассасаларида ўқувчилар ва уларнинг ота-оналари билан учрашувлар ташкил этилиб, тушунтиришлар ўтказилди. Таълим муассасаларида ўқувчиларнинг келиб-кейтишини қайд қилувчи "SMS-турникет" қурилмаси ва видеокузатув мосламасини ўрнатиш бўйича чора-тадбирлар белгиланди.

Мана шу мисолнинг ўзи ҳам Давлат дастурида белгиланган "ота-оналарнинг педагогик маданиятини ошириш, фарзанд тарбияси борасидаги бурч ва масъ

Маънавият ~ инсон қадрининг мезонидир

Биринчи Президентимиз Ислам Каримов раҳнамолигида нафақат ҳуқуқий демократик давлат, балки юксак маънавиятга жамият қуриш йўлида ҳам улкан натижалар қўлга киритилди. Мамлакатнинг маданий, маърифий, маънавий тараққиёти жодаллашди.

Президентимиз Шавкат Мирзиёевнинг мамлакатимизни 2016 йилда ижтимоий-иқтисодий ривожлантиришнинг асосий яқунлари ва 2017 йилга мўлжалланган иқтисодий дастурнинг энг муҳим устувор йўналишлари бағишланган Вазирлар Маҳкамасининг кенгайтирилган мажлисидаги маърузасида: "Энг аввало, ёшлар ва аҳоли ўртасида мамлакатимизнинг бой тарихини, унинг бетакрор маданияти ва миллий қадриятларини кенг тарғиб қилиш, жаҳон илм-фани ва адабиёти ютуқларини етказиш учун зарур муҳит ва шарт-шароит яратиш" кераклиги ҳақида билдирган фикрлари маънавият мавзусига янада жиддий эътибор беришга чорлайди.

Амалий кузатишлар шуни тасдиқлаптики, айнан 25—40 ёшдаги шахсларнинг (улар ҳозирги кунда давлатимизнинг муҳим ҳаракатлантирувчи кучидир) миллий маънавиятимиз асосларини тўлиқ билмаслиги туфайли (қасб маҳорати бўлишига қарамай) айримлари сабрсиз, жиззаки, муомала маданиятидан йироқ, катта ва кичикка муносабатда масъулиятсиз, ўзбилармон ва иродасиздек туюлади. Мана шу кемтикликларни тўлдирish учун маънавият масаласига эътибор қаратиш керак.

Касбим тақозосига кўра, ўқув муассасалари ва жамоат тушқилотларида талаба-ёшлар, ўқувчилар, турли касб эгалари билан суҳбатлашаман. Баъзан маъруза жараёнида тингловчиларга ўзбек маънавиятининг асослари бўйича оддий саволлар берилса ҳам жавоб олиш қийин кечади. Масалан:

— Ўзбекиона маънавият ва маданият деганда нимани тушунасиз? Маънавиятнинг қандай категориялари (йирик тушунчалари) бор?

— Миллий ўзбекиона маданият ва маънавият билан бошқа миллат — европача, шарқона маънавият ва маданият ўртасида қандай фарқ бор?

— Маърифат деганда нимани тушунасиз? Маънавиятга маърифат орқали эришиладими ёки маърифат орқали маънавиятга эришиладими?

— Ақл, ахлоқ ва одоб деганда нимани тушунасиз? Ақл ва ахлоқнинг қандай йирик категория ва турлари мавжуд?

Донишманд ва файласуфларнинг фикрича, маънавиятнинг турли категория, тур ва шакллари мавжуд. Маънавиятнинг замири ахлоқ, одоб, ақл, эстетик дид каби фалсафий қарашлар мажмуи ҳам дейилади. Биргина ахлоқни олсак, унинг ўзбек миллиятига мансуб 180 дан ортик



Mutaxassis minbari

категорияси борлиги аниқланган. Ақлнинг эса 100 дан ортик категорияси мавжуд. Маънавиятнинг йирик категорияси ҳисобланган Ахлоқ ҳақида тўхталадиган бўлсак, унинг:

- адолатлилик;
- аҳиллик;
- бардошлилик;
- баҳамжиҳатлик;
- бамаънилик;
- барқарорлик;
- бирдамлик;
- боодаблик;
- ботирлик;
- бурчлилик;
- ватанпарварлик;
- вафодорлик;
- виждонлилик;
- дилкашлик;
- донолик;
- жадаллик;
- журъатлилик;
- заковатлилик;
- зехнлик;
- иродалилик;
- ифбатлилик;
- ихлослилик;
- камтаринлик;
- лаёқатлилик;
- малакалилик;
- малоҳатлилик;
- мардлик;
- масъулиятлилик;
- маҳоратлилик;
- меҳрибонлик;
- мулозаматлилик;
- назокатлилик;
- нафислик;
- номуслилик;
- ориятлилик;
- оқибатлилик;
- садокатлилик;
- самимийлик;
- салоҳиятлилик;
- саҳийлик;
- соддалик;
- поклик;
- субўттилик;
- талантлилик;
- укувлилик;
- фаросатлилик;
- фаҳмлилик;
- фидокорлик;
- этикодлилик;
- кадр-қийматлилик;
- қобилиятлилик;
- қудратлилик;
- кунтлилик;
- ғайратлилик;
- ғурурлилик;
- ҳимматлилик;
- ҳис-ҳаяжонлилик

каби 180 дан ортик йирик тушунчаси бор. Ҳар бирининг ўзига хос таърифи ва ахлоқий муносабатларда тутган ўрни мавжуд.

Ахлоқ категориясидан биригина "кадр-қиймат" тушунчасини таҳлил қилсак. "Қани, айтинглар-чи, кадр-қиймат тушунчасида нима бирламчи, қадри ёки қиймат?", дея аудиторияга му-

рожаат қилсам, кўпчилик кадр, деб жавоб беради. Кейин уларга, "Ўйлаб кўринлар-а, қиймат эмасмикан бирламчи? Чунки бир нарсанинг қийматини билмагунча қадрига етиш қийин бўлса керак, ё нотўғрими?" деб ҳаётдан, тарихдан мисоллар келтираман. Шундан сўнг уларнинг "кадр" тушунчаси моҳиятини англай бошлаётгани сезилади. Бу тушунчанинг мазмунини тўлиқроқ билиб олиши учун одамнинг қилган меҳнатини таҳлил қилиш, ҳар бир ҳодиса, жараённинг натижасини билиш, ҳаттоки ҳар бир товари ишлаб чиқаришга кетган меҳнатнинг сарҳисоби асосида унга қиймат белгиланишини тушутираман. Товари қийматига кўра, қадрига ҳам етиш мумкинлиги англашилгандан кейин тингловчилар кадр-қиймат категориясини тўлиқроқ тушунади. Шу тариқа ҳар бир маънавий-ахлоқий категория таърифи билан таҳлил қилинганда тингловчилар онига осон етиб борди.

Демак, ҳозирги кундаги асосий вазифамиз маънавий-ахлоқий, ақлий, эстетик ва этик қарашларнинг миллий асослари ҳақида янада кўпроқ илмий изланиш олиб бориб, шу ҳақдаги билимларни тўплаш, илмий-амалий тажрибаларга таянган ҳолда халққа, айниқса, ёшлар онига мос қарашларни ишлаб чиқиш (керак бўлса, кўпроқ жонли мулоқот орқали ташвиқот қилиб), тарқатишдан иборат. Бунинг учун:

— ҳар бир касб эгаси учун алоҳида (ўз касбига мос келувчи) маънавий билим асослари: муомала маданиятидан тортиб, ўзаро ахлоқий, этик муносабатлар асослари кўрсатилган маълумотномалар ишлаб чиқиш;

— оддий мактаб ўқувчисидан бошлаб олий ўқув юрти талабасигача (ёшига қараб) билиши шарт бўлган маънавият асослари, диний, маънавий қарашлар ўртасидаги маълум фарқларни ифодаловчи — муҳим луғавий маънолардан тортиб, зарурий назарий қисмларгача ёритилган услубий кўрсатмаларни белгилаб бериш;

— турли маҳаллий ўз-ўзини бошқарув органлари ходиму раҳбарлари ва маҳалла фуқаролар йиғинлари ишини маънавий жиҳатдан ташкиллаштириш йўллари ҳақида тавсияномалар яратиш керак.

Хулоса шуки, биринчидан, халқ дилига маънавият орқали кириш мумкинлигини ҳаёт исботлаб келмоқда; иккинчидан, халқ билан жонли мулоқот қилиш, маънавиятга оид савол-жавоблардан хулоса чиқаришни жорий этиш самара беришини амалиёт тасдиқлади; учинчидан, маънавият инсон қадрини улғайтирдиган буюк кучки, унинг маъносини уққан инсон ҳаётда адашмайди, халқ орасида катта обрўга эга бўлади, ўз қадрини билади.

Саодат СУЛЕЙМАНОВА,
тарих фанлари
номзоди, доцент

Алишер Навоий номидаги Ўзбекистон Миллий кутубхонасида Ўзбекистон халқ шоири Анвар Обиджон таваллудининг 70 йиллигига бағишланган «Ҳаётнинг ҳар лаҳзаси гўзал...» деб номланган адабий-бадиий кеча ўтказилди. Тадбирда шоир-ёзувчилар, адабиётшунослар, ҳажвчилар, шоирнинг шоирдлари ҳамда ўқувчилар қатнашди.

«Ҳаётнинг ҳар лаҳзаси гўзал...»

Анвар Обиджон болалар адабиётига «Она ер», «Баҳромнинг ҳикоялари» тўпламлари билан кириб келди ва мавжуд аъёнлардан фойдаланган ҳолда ўзига хос йўл танлади. Сўзга чиққанлар шоир ижодининг ўзига хослиги, шахсиятидаги самимийлик, соддалик, оққўнғиллик асарларига-да кўчганини таъкидлашди.

— Болаларга ёзадиган ижодкор эртанги кун кишилари, юртимиз келажагини тарбиялайди. Шу маънода, Анвар Обиджонни миллат устози десак, ҳеч муболага бўлмайди. Катталардан кўра, болалар учун ёзиш мушкул ва масъулиятли, — дейди Ўзбекистон халқ ёзувчиси Тоҳир Малик. — Анвар Обиджон ижодидан баҳраманд киши борки, унинг коса тагида нимкоса ҳикматлари лаззатини тотиб, завқ олади. Айниқса, шоирнинг машҳур қаҳрамонларидан бири Гулмат воситасида атрофимиздаги баъзи одамлар танқид остига олинади. Лекин кўпчилик бунинг танқид эканлигини пайқаймайди. Боиси, шоир фикрларини қўлгуга ўраб, кўнгилга ботмайдиган қилиб ифодалайди.

Тадбир сўнггида сўз олган Анвар Обиджон болажонлар кўпроқ мутолаа қилиши лозимлигини, китобхонлик инсонни кўзлаган марралар сари етаклашини таъкидлаб, ўқувчиларга китобларидан тўхфа қилди.

Дилмурод ДЎСТБЕКОВ,
«Ma'rifat» мухбири

Тошкент вилояти Ўртачирчиқ sanoat va servis касб-ҳunar коллежида ўқувчиларни китобхонликка, айниқса, мумтоз адабиёт вақиллари асарларини мутолаа қилишга кенг жалб этиш мақсадида газалхонлик кечаси ўтказилди. Тадбир «Камолот» ЕИХ туман кенгаши ва тумандаги «Тонг» маданият ва аҳоли дам олиш маркази билан ҳамкорликда ташкил этилди.

Мутолаа маънавиятимизни бойитади



Тадбирда қатнашган адабиётшунос олимлар, ўқитувчилар алломаларимиз қолдирган бой маънавий меросни, мумтоз адабиёт намуналарини доимий мутолаа қилиб туриш маънавий билимларимиз юксалишида муҳим ўрин тутганини алоҳида таъкидладилар.

Адабий кечада коллежнинг она тили ва адабиёт ўқитувчилари, адабиётга, шеърятга қизиқувчи иқтидорли ўқувчилар Навоий ва Бобурнинг газал ва рубоийларидан намуналар ўқиб бердилар. «Тонг» маданият ва аҳоли дам олиш маркази санъаткорлари томонидан ижро этилган мумтоз куй ва қўшиқлар тадбирга файз бахш этди.

Дониёр МАМАТОВ,
коллежнинг «Ижтимоий фанлар»
кафедраси мудири

2017-yil 1-mart, № 17 (8978)

Тўрт ёшли Ҳабиба улгаётган хонадонда китоб кўлигидан оёқ босадиган жойнинг ўзи йўқ. Сўзимнинг салгина муболагаси бордир, аммо иложи топилган жойга китоблар тахлаб қўйилгани рост. Уч хонали уйнинг бир хонаси полдан шифтгача, жиҳозларнинг ост ва устлари, эшик ва ром ёнидаги бўш жой борки, миллий ва жаҳон адабиёт дурдоналари, луғатлар, турли даврларга мансуб энциклопедиялар, ўқув кўлланмалари билан лиқ тўла. Ана шундай китоблар қўраовида, китобхоналар оиласида камол топаётган жажжи неваралар ҳам эркин фикрлайди, сўзларини дадил айта олади, эртақлар тўқийди.

Сизда ҳам ушбу китобхона оила ағаларига қизиқиш туғилган бўлса, ажабмас. Бу — журналист Махмуд Саъдийнинг хонадони. Айтишларича, устоз уйланганида уйдаги китобларнинг кўплиги меҳмонларни лол қолдирган экан.

— Инсондаги яхши фазилатлар ҳам, ёмон хислатлар ҳам қонга, наслга боғлиқ, — дейди Ўзбекистон Республикасида хизмат кўрсатган журналист Махмуд Саъдий. — Демак, илмга, китобга муҳаббат ҳам аввало қондан ўтади. Агар қайси оилада китобхонлик, китобга меҳр кучли бўлса, бу ўша оилада туғилган фарзандларда ҳам шаклланади.

Устоз наздида ўзини билган, ўзлигини англаган ҳар бир оилада китобхонлик муҳитини яратиш, китобхонлик руҳи ҳукмронлик қилиши шарт!

— Ота-она болани китоб ўқишга ўргатишда даставвал ишни нимадан бошлаши керак? — деб сўрайман.

— Болага гўдаклигида гўзал аллалар айтилса, уйда миллий мусиқа доим янграб турса, янаям яхши, — дейди у. — Кейинчалик болаларнинг тили чиқиб, эсини таний бошлагач, эртақлар, ҳикоятлар, ривоятларни овоз чиқариб, ифодали ўқиб бериш зарур. Бу ўринда шуни алоҳида таъкидлаш жоизки, халқ оғзаки ижоди намуналари — термалар, қўшиқлар, эртақлар, мақол-маталлар, дostonлар ҳар бир хонадон-

да бўлиши керак ва тез-тез уларни ўқиб, ота-она болалар билан тенгма-тенг суҳбатлар ўтказиб туриши лозим. Буларнинг ҳаммаси китобхонлик муҳитини яратди.

Демак, болаларга ёшлигидан дoston ва шеърлар ёдлатиш яхши самара беради. Бола уларни ҳали яхши тушунавермас, аммо улгайиб боргач хотирасидаги битиклар моҳиятини англаб етди. Улуғ аждодларимиз — тарихий шахслар ҳақида ҳам вақти-вақти билан тушунарли қилиб гапириб бериш болани миллий қадриятлар, Ватанга меҳр-муҳаббат руҳида тарбиялашга хизмат қилади. Ҳар бир хонадонда оила кутубхонаси (албатта, улар кўрғазма учун эмас) бўлиши шарт. Унда ўзбек халқ оғзаки ижоди, тарихий асарлар, мумтоз ва ҳозирги замон адабларининг асарлари, турли луғатлар, комуслар бўлиши мақсадга мувофиқ. Халқнинг, миллиятнинг ўзлигини англашда халқ оғзаки ижоди намуналарининг аҳамияти тенгсиздир.

— Менинг биринчи ўқитувчим — отам Холикул Саъдин ўғли Бухорода мадрасани тугатиб келиб, қишлоғимизда болаларни ўқитган, — дея ҳаётда китобларнинг ўрни нақадар буюк эканлиги ҳақида сўз юртади устоз. — Уйимизда бир сандиқ китоб бўларди. Баъзан кечкурунлари кишлоқдошлар йиғилишар, отам китоб ўқиб берганда айримлари таъсирла-

ниб, йиғлаб ўтирарди...

Махмуд Олтиўғил қишлоғидаги кутубхонага қатнаб, дастлаб кичик-кичик китобларни ўқирди. Эллигинчи йилларнинг бошларида, IV синфни тамомлаётган пайтида Ойбекнинг «Навойи» романини ўқиш учун қўлга олган эди, кутубхоначи: «Бу китоб сенга ҳали оғирлик қилади», деди. Уқувчисини яхши билган адабиёт муаллими



Yuksak ma'naviyat — yengilmas kuch

Хўжаёр Назаров эса Махмуднинг ёнини олиб, унга китоб мутолаасига рухсат берди.

— Қизик, ўша пайтлари одамлар орасида ёш бола катта китоб ўқиса, мияси суюлиб қолармиш, деган гаплар юрарди, — дейди суҳбатдошим. — Кутубхоначи балки ана шу миш-мишларга ишонганидан менга эътироз билдиргандир... Хуллас, мен «Навойи» романини ўқиб чиқдим ва бу асар менга жуда қаттиқ таъсир қилди.

Миркарим Осимнинг «Утрор» қиссаси ва «Навойи» романи ёш Махмуд қалбига ўчмас ёғду таратди. Синчилаб ўқиш натижасида романининг кўп саҳифалари ёд бўлиб кетди. Мутолаа завқи бир умрга қалбда ўчмас из қолдирди. Қунлар, ойлар, йиллар ўтгани сари Махмуднинг шахсий кутубхонасида китоблар сони ортиб борарди. Унинг ўқувчилик пайтидаёқ мўъжазгина кутубхонаси бор эди. Ҳозирги кунда устоз кутубхонаси тобора бойиб, китоблар сони 30—35 мингтага етган. Бу инсон қаерга бормасин, китоб соти олишга ҳаракат қилади. Фарзандларидан ҳам қандай китоб олиб келганини сўраш одатига айланган. Китобларни секингина сирли тарзда сизларга бу китобни ўқиш

мумкин эмас, дея беркитиб қўйиши отанинг ёш фарзандларда китоб ўқиш кўникмасини шакллантириш мақсадига қўллаган ўзига хос усулидир. Бугунги кунда фарзандлари жамиятимизга фойда келтираётган инсонлар бўлиб улгайди. Темур ҳуқуқшунос, Жамшид дизайнер, Жалолиддин журналист, Муслима эса шарқшунос-тарихчи бўлиб етишти...

ўсмирда китоб ўқиш кўникмасини шакллантиришнинг усулларидан бири, такрор бўлса-да, айтаман, аввало, ота-она китоб ўқиши, оилада китобхонлик муҳити бўлиши керак. Ота-она бордию нобон, ўқишни эмас, машатни яхши кўрса, у ҳолда масъулият болалар бочаси, мактаб зиммасига тушади. Демак, тарбиячиларнинг, ўқитувчиларнинг ўзлари китобни севадиган бўлиши лозим. Олий мактаб талабада китоб мутолааси кўникмасини тарбиялаши керак. Бошқача айтганда, оила, боғча, мактаб қилмаган ишни ҳам олий мактаб бажаришига тўғри келади...

Фарзандларимиз фақатгина халқимизнинг эмас, балки жаҳон халқлари тарихини ҳам билмоғи лозим. Тарбиявий-ахлоқий мавзулардаги китобларни ўқиш инсон камолотида муҳим ўрин тутди. Асрлар оша сараланиб келаётган дунё адабиётининг нодир асарларини мутолаа қилиш инсонга руҳий озуқа беради, эстетик завқ бағишлайди.

Ўзбекистон Республикаси Президенти Шавкат Мирзиёевнинг 2017 йил 12 январдаги «Китоб махсулотларини чоп этиш ва тарқатиш тизимини ривожлантириш, китоб мутолааси ва китобхонлик маданиятини ошириш ҳамда тарғибот қилиш бўйича комиссия тузиш тўғрисида»ги фармойиши халқимиз орасида китобхонлики тарғиб этишга хизмат қилаётган. Унда кўтарилган масалалар умр мазмунини китоблар орқали англаган Махмуд Саъдийдек зиёли, маърифатли, китобсевар инсонлар кўнглини тоғдек кўтарди. Зеро, маърифатли инсонгина ўзини англаб яшашга қодир.

**Моҳиғул ҚОСИМОВА,
ЎЗА муҳбири**

Одобга чорлайдиган хазина

— Инсонни куйдириб, кул қилувчи туйғу қайси? — ўқувчиларга юзланди шоир.

— Ҳасад, — кўплаб вариантлардан кейин ўқувчилардан бири жавоб берди.

— Инсон учун энг қийин кундалик вазифа нима?

— Қалбга йўл топиш, — зал тўла ўқувчилар орасидан жавоб эшитилди.

Чилонзор туманидаги 181-умумтаълим мактабида «Адабиётга эътибор — маънавиятга, келажакка эътибор» шиори остидаги китобхонлик байрами ана шундай жонли ва интерфаол мулоқотга бой ўтди. Таниқли шоир ва ёзувчилар, ноширлар, журналистлар, маҳалла фаоллари, ота-оналар, ўқитувчи ва ўқувчилар иштирок этган тадбирда мутолаага ундовчи шеърлар ўқилди, китоб қалбларга йўл топиш воситаси экани таъкидланди.

Тадбирда Ўзбекистонда хизмат кўрсатган маданият ходими, шоир Рустам Мусурмон, Ўзбекистон Ёзувчилар уюшмаси ёшлар билан ишлаш бўйича адабий маслаҳатчиси Фароғат Худойкулова, «Ижод-пресс» нашриёти масъул муҳаррири Азамат Қоржовов ва бошқалар Президентимиз Шавкат Мирзиёевнинг 2017 йил 12

январдаги «Китоб махсулотларини чоп этиш ва тарқатиш тизимини ривожлантириш, китоб мутолааси ва китобхонлик маданиятини ошириш ҳамда тарғибот қилиш бўйича комиссия тузиш тўғрисида»ги фармойиши аҳамияти, ёш авлод камолотида китобнинг ўрни хусусида сўз юрди.

Мактаб фойесида ташкил этилган «Менинг сеvimли китобим» мавзусидаги китоблар тақдими ва ярмаркаси тадбир иштирокчиларида катта қизиқиш уйғотди.

— Китобни синчилаб ўқишга ҳаракат қиламан, — дейди 181-мактабнинг 6-синф ўқувчиси, тадбир доирасида ўтказилган «Энг яхши китобхон ўқувчи» танлови ғолиби Акбар Мусаев. — Устозларимиз бизга қомил бўлиб улгайиш учун одобли, хушмуомала, камтар ва албатта китобхон бўлиш зарурлигини ўқтиради. Шундан келиб чиқиб, тақдиримот мавзусини «Китоб — хазина» деб номладим.

Тадбир давомида мактабнинг «Театр» тўғрисидаги аъзолари ижросида «Зумрад ва Қиммат» спектакли намойиш этилди.

Китобхон ва билимдон ўқувчиларга китоб совға қилинди.

**Дилшод РЎЗИКУЛОВ,
«Ma'rifat» муҳбири**

Ички ишлар вазирлиги академиясида «Китобхонлик моданиятини юксалтириш — замонавий етуқ кадрлар тайёрлашнинг муҳим омил» мавзусида маданий-маърифий тадбир бўлиб ўтди.

Китоб қалбни, маданиятни юксалтиради

Тадбирда таниқли шоир ва ёзувчилар, ноширлар, юристлар, вазирлик тизимида хизмат қилаётган офицер ва сержантлар ҳамда академия тингловчилари иштирок этди.

Тадбир доирасида Ўзбекистон халқ ёзувчиси Тоҳир Маликнинг «Умидлар дашти», «Шайтаннинг жин қўчалари» асарлари ҳамда Ўзбекистонда хизмат кўрсатган юрист, юридик фанлари доктори, профессор Мирзюсуф Рустамбоевнинг «Ўзбекистон Республикаси Жиноят кодексига шарҳлар»и тақдими ўтказилди.

Сўз олганлар мутолаа ҳар биримиз учун зарурий эҳтиёж экани, китобхонлик маданияти аввало оилада шаклланиши ҳақида таъкидлаб, бўлажак ҳуқуқшунослар фаолиятида ҳам унинг гоят муҳимлиги хусусида гапирдилар.

— Китобни офтобга менгашади, — дейди ёзувчи Тоҳир Малик. — Қуёш нури етиб борган жойлар бирдек ёришганидек, китоб кириб борган хонадон, кўнгилар ҳам нурафшон тортади. Бўлажак ҳуқуқшунос, қонун посбонлари учун, уларнинг келгусида адолатли фаолият юритишида, мавжуд вазиятларда оқилона қарор қабул қилиб, тўғри тадбир олиб боришида мутолаа қўл келади. Қолаверса, бугун оила, фарзанд таъминоти дейилганда фақат моддиятни тушунамлик керак. Бунда болага руҳий озуқа бериш, қалбни маънан юксалтиришни кўпроқ назарда тутган маъқул.

**Дилмурод ДЎСТБЕКОВ,
«Ma'rifat» муҳбири**

Уйғониш даври илм-фан ва маданият ўчоқларидан бири бўлган Англия кутубхоналари битмас-туганмас маънавий хазинани ўзида жамлаган. Уша даврдаёқ Англия бутун Европага университет ва коллежлари билан машхур эди. Бу муассасаларни эса кутубхоналар-сиз тасаввур қилиш мушкул.

Оксфорд университети Англиянинг Оксфорд шаҳрида (Лондон шаҳридан шимол-ғарбда, Темза дарёси бўйида) жойлашган. «Oxford» сўзи инглиз тилида «буқа шохи» деган маънони англатади. Шаҳарга оид кўлэмаларда олий ўқув юрти тахминан XI асрда ташкил этилгани тилга олинган.



Инглиз готика услубида қурилган университет биноси ҳозир ҳам шаҳар кўчасига ўзгача файз ва кўркамлик бағишлаб туради. Бу ерда жойлашган кўплаб меъморий ёдгорликлар, театр, музей иншоотлари қаторида университет кутубхонаси алоҳида ўрин эгаллайди.

Kitoblar nega zanjirlangan?

Бодлиан Оксфорд университети кутубхонаси бўлиб, унда Буюк Британиядаги энг нодир китоблар сақланади. Расман 1610 йилдан буён мамлакатдаги барча нашриётлардан янги китоб нусхасини олиш ҳуқуқига эга бўлган ушбу масканнинг номи қиролича Елизавета даврида Германия, Нидерландия, Дания билан дипломатик алоқаларни йўлга қўйган сер Томас Бодли шарафига қўйилган. Муассасанинг ташкил топишида муҳим роль ўйнаган епископ Томас де Кобем китобларнинг бинодан ташқари олиб чиқиб кетилишини таъқиқлаш мақсадида университет олдида бинога занжирлар ёрдамида маҳкамланган китоблар жамланмаси макетини яратган.

1410 йилда университет худуди кенгайтирилган, кутубхона бутунлай университет тасарруфига ўтгани боис эса масканига герсог Хамфри Глостерский масъул этиб тайинланган. Унинг сай-ҳаракатлари эвазига 1450 йилда кутубхона кенг, шинам ҳолатга келди ва ҳозиргача сақланиб қолган. Тюдорлар ҳукмронлиги (Эдуард VI) даврида кутубхона янги даврни бошдан кечирди. Деярли барча китоблар тарқатиб юборилди, ҳатто китоб жавонлари сотувга қўйилди.

1602 йилда Томас Бодли кутубхонани қайта шакллантирди, ҳатто унга ўзининг китоблар коллекциясини ҳам қўшди. Бундан ташқари, у китобларни асосан Туркия ва Хитойдан сотиб олиб келган.

Кутубхона қайдларида ёзилишича, ҳар бир фойдаланувчи аъзолик пайтида ўрнатилган тартиб-қоидаларга риоя этишга, бинони ифлос қилмасликка ва ҳеч нарса олиб кет-

масликка ўз она тилида қасамёд қилиши шарт бўлган. Зиё маскани бўйлаб тез-тез ўтказиб туриладиган экскурсия вақтида ҳам шундай маълумотларни эшитиш мумкин.

Бугунги кунда кутубхона Брод кўчасидаги 5 та бинода фаолият олиб боради. Шунингдек, унинг филиаллари Оксфорддан бошқа шаҳарларда ҳам хизмат кўрсатади.



Қомусий билимлар хазинаси

«Кем дарёсидаги кўприк»

Кембриж университети олий ўқув юртига бўйича дунё рейтингида Оксфорд университетидан кейинги, қадимийлиги жиҳатидан эса 6-ўринда туради. XIII асрдан то XIX асргача Англияда Оксфорд ва Кембриждан бошқа университет бўлмагани боис бу икки олий ўқув юрти олти аср давомида ўзаро кучли рақобат ва ўз ўрнида ҳамкорликда такомиллашиб борган.

1209 йилда маҳаллий аҳоли ўртасидаги низолар сабабли Оксфорд университетини тарқатган олимлар томонидан тузилган ушбу университетнинг икки тартиб-қоидалари 1214 йилда ишлаб чиқилган. Кембриж университетидаги қирған ҳар бир талаба кўп асрлардан бери давом этиб келаётган аънаълар иштирокисига айланади. Мисол учун, энг суст ўзлаштирувчиларга ёғоч қошиқ берилди. Ўқув юрти ошхонасига талабаларнинг мажбурий форма — кулранг костюм, талабалик мантияси ва шакли тўртбурчак кисточкали шапка билан кириш одати ҳозиргача сақланиб қолган.

Кембрижнинг илк талабаларига фалсафа, математика ва классик тиллар ўргатилган. Кейинчалик улар рўйхатида бир нечта аниқ ва гуманитар фанлар ҳам қўшилган. Университетнинг энг қадимги биноси Пифагор мактаби бўлиб, у университетга асос солинишидан аввалроқ, 1200 йилда қурилган. Университетда замонавий нуқлар физика кашфиётчилари Эрнест Резерфорд, Н.Бор, Ж.Оппенгеймер, коллар-жон, Ж.Максвелл, П.Дирак, Ж.Томсон тадқиқот ишларини ўтказиш баробарида талабаларга дарс берган. Бу масканда ўрта асрларнинг машхур олимлари Исаак Ньютон, Френсис Бекон тахсил олган.

Кем дарёсини кесиб ўтгани боис шаҳарнинг номи «Кем дарёсидаги кўприк» деб таржиما қилинади. Дарё бўйида жойлашган таълим муассасаларининг ўз кўприги ва қайқалари бор. Кембриж 150 та факультет, кафедралар, 6 та алоҳида мактабларга бўлинган санъат, биологик фанлар, ижтимоий-гуманитар фанлар, физика-фанлари, технологиялар илмий марказлари ва қатор институтлардан иборат. 2011 йилда бюджет 4 миллиард фунтни ташкил қилиб, Европанинг энг буюк университети

айланган бар даргоҳда филология, педагогика, мусика, шарқшунослик, иқтисод, сиёсат, тарих, ҳуқуқ, фалсафа, муҳандислик, геология, география, математика, физика, кимё, археология, биология, тиббиёт, антропология ва бошқа ихтисосликлар бўйича мутахассислар тайёрланади. Ўқув йили уч семестрга бўлинган: миклмас (октябрь-декабрь), лент (январь-март), истер (апрель-июнь). Ҳар бир семестр 8 ҳафтани ташкил этиб, Буюк Британиянинг бошқа университетларидан фарқ қилади. Лектин талаба семестрлар ораллигидаги таътил пайтида мустақил равишда фаол шугулланиши лозим. Битирув маросими Сенат биноси (Senat House)да бўлиб ўтади.

Кембрижнинг маърифат масканлари талаба-ёшлар, китобхоналар оммасининг доимий гавжумлиги жиҳатидан Оксфорддан қолишмайди. Университетда 114 та кутубхона мавжуд. Энг асосийси университет кутубхонаси ҳисобланади. У ерда турли тилларда ёзилган 8 миллиондан зиёд китоблар ва 5 миллиондан ортқ асар сақланади. Кембрижшир графлигида жойлашган ушбу зиё масканининг бошқа кутубхоналардан фарқи — ўқувчининг хоҳлаган китобини ўзи билан бирга олиб кетишига рухсат берилишидир. Мижозларга «Hinc lucet et pocula sacra!», яъни «Бу ердан биз ёруғлик ва қимматли билим таратамиз!» шиори остида хизмат кўрсатади. Шу ернинг ўзида талабалар тадқиқот билан шугулланиш, асарлар тақдимоти ва муҳокамасини ўтказиш, қизиқарли викториналарда иштирок этиш имкониятига ҳам эга.

Шаҳарнинг эътиборга лойиқ қисми ҳисобланган университет кутубхонасига кирган одам ўзини худди ўрта асрларда юргандек ҳис қилади ва бундан роҳатланади. Кутубхонанинг кун бўйи фаолият кўрсатиши талабаларнинг сессияларга тайёрланиш вақтидаги имкониятини кенгайтиради. Университет маъмурияти толиби илмларга ўқиш даврида ишлашни маслаҳат бермайди. Кутубхона яқинидаги расадхона, Фицуилла музейи, классик археология ва антропология, зоология, фанлар тарихи музейлари, чиройли ботаника боғи мутлопадан сўнг ажойиб табиат ва санъат асарлари, қадимий экспонатлардан баҳраманд бўлиш учун энг қулай ва муносиб манзилдир.

Ер сайёрасидаги ҳеч қайси университет сон жиҳатдан Кембриж каби дунёга Нобель мукофоти совриндорларини чиқармаган. Мазкур нуфузли илмий мукофотга 88 битирувчи ва ўқитувчиларнинг 29 нафари физика, 25 нафари тиббиёт, 21 нафари кимё, 9 нафари иқтисодиёт ва 2 нафари адабиёт бўйича совриндор бўлишда университет кутубхоналарининг ўрни алоҳида. Кембрижда тахсил олганларнинг 15 нафари Буюк Британия премьер министри, 25 нафари эса бошқа давлатларда юқори лавозимларда фаолият кўрсатгани таҳсинга лойиқ.

Зиё маскани ичидаги нурхоналар

Ҳозирги кунда университет қошида умумий 31 та ярим мустақил коллеж мавжуд бўлиб, уларнинг барчаси замонавий ахборот-ресурс марказларига эга ва университетга тааллуқли барча инсонлар учун хизмат кўрсатади. Улар орасида айримлари фақат қизларни қабул қилса, баъзилари магистр ёки аспирантлар ёхуд катта ёшдаги бакалаврлар учун мўлжалланган. Энди ана шундай коллеж кутубхоналарининг айримларига тўхталиб ўтамиз.

Паркер кутубхонасини ҳозирги давргача сақланиб қолган ўрта асрлар кўлэмалари, китоблари ва маълумотлари омбори, дейиш мумкин. Университетнинг 1352 йилда ташкил этилган Корпус Кристи коллежи (Corpus Christi College Cambridge, CCCC)га қарашли ушбу кутубхона машхур архиепископ, ўз даврининг ўта сажоватли кишиси Меттью Паркер номи билан аталади. Паркер 1574 йилда кутубхонага 400 дан ортқ нодир кўлэма тақдим этган. Коллекциядаги энг қадимий манба 890 йилдаги англо-саксон кўлэмаси ҳисобланади. Кутубхона жамғармасида қадимий инглиз матла-ридан тортиб, ўша даврда урф бўлган қўшиқларнинг мукамал

Хулоса қилиб айтганда, қомусий билимлар хазинаси деяр эътироф этиш мумкин бўлган университет кутубхоналари талабаларнинг фақат дарсдан кейинги бўш вақтини мазмунли ўтказиши эмас, балки улар ҳаётида ўчмас из қолдириши билан ҳам аҳамиятлидир. Зеро, бу масканда таҳсил олиш бахтига эришган ёшлар орасидан еттишб чикқан етук шахслар ўз мемуарларида устозлари қатори кутубхоналардан миннатдорлигини ёзиши бежиз эмас. Шундай экан, кутубхонага ошно бўлганлар асло кам бўлмайди.

Дилшод РЎЗИКУЛОВ тайёрлади.

Bilasizmi?

аудионусхаси сақланади. Кутубхона фойдаланувчилари муҳим англо-норманд матла-ри ва қадимий инглизча манускриптлар тўплами билан танишиш имкониятига эга. Бу машхур манускриптлар парижлик Матвейнинг «Катта хроника» асарига тегишли.

Дастлабки фаолиятини 1653 йилда бошлаган **Четемс кутубхонаси** XVI—XVII асрларга оид журналлар, босма манбалар ва турли нашриёт махсулотларини ўзида жамлаган. Кутубхона жойлашган бино аввал ўша даврдаги помешчик хонадони, кейинчалик ўғил болалар учун мактаб сифатида фаолият кўрсатган. Хамфри Четем бу бинони 1653 йилда сотиб олганда ўз фаолиятини бекуп кутубхона очишдан бошлаган. Бироз вақт ўтгандан сўнг кутубхона бошқарувчилари кутубхона фондиди тўлдириш учун қимматли нашриётларни топишга киришган. Кутубхонада фойдаланувчиларга ва ташриф буюрувчиларга барча хизматлар бекуп амалга оширилган.

Сеелей тарихий кутубхонаси Кембриж университети-нинг тарих факультети биносида жойлашган. Машхур тарихчи ва ношир сер Жон Роберт Сеелей шарафига номланган бу кутубхона 1807 йили ташкил топган. Ҳозирги вақтда кутубхонада 95 минг тоمان ортқ китоб захираси бор. Ушбу йирик кутубхонадан фақат тарих илмига оид манбалар ўрин олган бўлса-да, талабалар ихтиёрига жуда кенг тармоқли онлайн матлар, аудио кассетлар ва вақтли матбуот нашрлари ҳавола этилган. Кутубхонада абонемент бўйича турли тилларга оид китобларни олиш мумкин. Бино лойиҳасини таниқли архитектор Жамес Стирлинг қизган бўлиб, у нафислиги билан нафақат талабалар, балки сайёҳлар эътиборини ҳам жалб этади.

Кембриж университети худудида жойлашган **Авлиё Иоани коллежи кутубхонаси** қадимий архитектураси билан машхур эканидан ташқари, Кем дарёси ўртасида жойлашганлиги билан қаройиб.

Кутубхона қурилишига хайрия пуллари ва коллежнинг икки талабаси — Жон Уилямс ва Линколн салмоқли хисса қўшган. 1516 йили Авлиё Иоани коллежи очилганда, унинг кутубхонаси ўқув биносининг 1-қаватида жойлаштирилган ва Якоб готик услубида кад ростлаган. Унинг баландлиги 35 метрни, кенглиги 10 метрни ташкил этади. Кутубхонанинг 2 та катта ойнаси Готлар даври услубининг яққол намунасидир.

Кутубхона биноси 2 қисмдан иборат. Биринчисида қадимий тарихий кўлэмаларнинг катта қисми ва ноёб китоблар, ҳужжатлар сақланиб, у музей вази фасини бажаради. Замонавий кутубхона қисми ҳар кун хизмат кўрсатиб, фойдаланувчиларга электрон кутубхонадан ва интернет хизматларидан фойдаланишда катта ёрдам беради.

2017-yil 1-mart, № 17 (8978)

D ВИТАМИНИ ИНФЕКЦИЯДАН АСРАЙДИ(МИ?)

«The Telegraph» нашрида келтирилишича, халқаро шифокорлар уюшмаси D витаминининг яна бир хусусиятини аниқлади. Тадқиқот натижалари «British Medical Journal» нашрида эълон қилинди.

Мунтазам равишда (ҳафтасига тез-тез бир неча бор) D витаминини истеъмол қилиш ўткир респиратор касалликлар ривожланишини икки баробаргача сусайтиради. Натижада ҳар йили уч миллиондан ортиқ одам бу турдаги хасталикларга чалинишдан муҳофазаланади. Бундан олдинроқ олимлар D витаминининг узоқ умр кўриш генларига таъсирини ўрганган эди.

— Ушбу йрик тадқиқотнинг дастлабки таҳлилларидек D витаминининг респиратор инфекциялардан химоя қилиш хусусиятини исботлади. — деди Лондон университети профессори Адриан Мартино. — Олимлар тадқиқот давомида турли мамлакатлардан 11 мингдан ортиқ кўнгилли иштирокчидан олинган мета-анализларга асосланиб, шундай хулосага келди.

D витамини организмга кальций сингиши ҳамда гавда суяги тўқималарининг ривожланишида муҳим роль ўйнайди. Бундан ташқари, у саратон, йўғон ичак, сут безлари, юрак касалликлари ва стресснинг олдини олишда самара бериши билан ҳам аҳамиятлидир.

ҚОГОЗНИНГ АНТИҚА ХУСУСИЯТИ

Шаньдун университети (Хитой), Калифорния университети ва Лоуренс номидаги миллий лаборатория (АҚШ) олимларидан иборат тадқиқотчилар гуруҳи қоғознинг кўп марта ишлатилувчи янги турини иختиро қилди.

«Nature» манбасида келтирилишича, қоғоз ишлаб чиқариш учун ҳар йили



ўнлаб тонна дарaxт кесилади. Дарaxтлардан фойдаланиш миқдорини камайитириш эса атроф-муҳит экологийси учун жуда муҳимдир.

Олимлар яратган қоғоз турининг алоҳида хусусияти шундаки, унга ёзилган маълумотларни кераклиги, долзарблиги ва вақтига кўра маълум муддатдан сўнг ўчириб ташлаб, яна фойдаланиш мумкин.

Бундай турдаги қоғозга ёруғлик тўлкинлари ёрдамида ёзилади. Қоғоз таркибида ёруғлик спектрининг ультрабинафша нури таъсирида ўз рангини ўзгартирувчи алоҳида наноэралар мавжуд. Унга қайд этилган ёзувлар 120 даража ҳароратда тобланиш натижасида ўчилди.

— Биз ёруғлик таъсирида ўз рангини ўзгартирувчи янги турдаги фотоматериални ишлаб чиқишга муваффақ бўлдик, — деди иختиро ҳаммуаллифи, Калифорния университети профессори Ядонг Ин. — Бундай турдаги қоғозлардан кўп марта ва ҳеч қандай сиёҳсиз фойдаланиш мумкин. Мазкур иختиронинг иқтисодий ва экологик афзалликлари кўп бўлиб, яроқсиз холга келган миллионлаб тонна қоғозларни қайта ишлашга зарурат қолмайди.

ЖАРРОҲ КИЙИМИ НЕГА ЯШИЛ ВА КЎК РАНГДА?

Жарроҳлар аънанавий оқ рангдаги эмас, аксинча, яшил ва кўк рангли халат кияди. Бунинг ўзига хос аҳамиятли жиҳатлари ҳақида «AdMe» нашрида ёзилди.

Гап шундаки, жарроҳ операция жараёнида тўқ қизил қонга ва бирга ишлаётган ҳамкасбининг оқ халатига қараганда, бир неча лаҳза давомида унинг кўзи хиралашishi мумкин. Бироқ улар либосига нима учун айнан яшил ва кўк тус танланган?

Ранглар спектрида яшил ва кўк айнан қизилга қарама-қарши қўйилган ранглар ҳисобланади. Жарроҳ операция вақтида доимий равишда қизил қонга қарайди. Яшил ва кўк рангли халат нафақат шифокор кўзининг тиниклигини оширади, балки қизил тус жилоси билан ўзаро мутаносиблики ҳосил қилади. Натижада операция вақтида йўл қўйилиши мумкин бўлган хатоларнинг олди олинади.

Дилшод РЎЗИКУЛОВ тайёрлади.



реклама • эълон • реклама • эълон • реклама • эълон • реклама

НИЗОМИЙ НОМИДАГИ ТОШКЕНТ ДАВЛАТ ПЕДАГОГИКА УНИВЕРСИТЕТИ

- Бошланғич синфларда ўқитиш ҳуқуқини бериш;
- Биология фанини ўқитиш ҳуқуқини бериш;
- География фанини ўқитиш ҳуқуқини бериш;
- Кимё фанини ўқитиш ҳуқуқини бериш

бўйича касбий қайта тайёрлаш курсларига ўқишга таклиф этади!

Дарслар университетнинг малакали профессор-ўқитувчилари томонидан олиб борилади.

Ҳужжатлар доимий равишда қабул қилинади, гуруҳ шаклландан сўнг дарслар бошланади.

Ўқиш муддати 7 ой.

Дарслар ўзбек ва рус тилларида, куннинг иккинчи ярмида соат 14⁰⁰ дан 18⁰⁰ гача бўлиб ўтади. Вилоятдан келган ўқитувчилар ётоқхона билан таъминланади.

Ўқиш учун тўлов: 3 277 500 (уч миллион икки юз етмиш етти минг беш юз) сўм.

Тингловчилар қуйидаги ҳужжатларни тақдим этадилар:

1. Диплом, илова (асли шахсан кўрсатилади).
2. Диплом, илова нусхаси (нотариусдан тасдиқланган).
3. Паспорт нусхаси (паспорт шахсан кўрсатилади).
4. Меҳнат дафтарчасидан нусха.
5. Иш жойидан маълумотнома.
6. 0-86-форма (тиббий маълумотнома).
7. 6 дона расм (3,5x4,5).
8. Иш жойидан талабнома.
9. 1 дона папка (ҳужжатлар учун).

Манзил: Тошкент шаҳри, Чилонзор тумани, Бунёдкор кўчаси, 27-уй.

Низомий номидаги ТДПУ, 3-бино 1-қават — Тайёрлов бўлими,

2-бино 1-қават — Бошланғич таълим ва жисмоний маданият факультети.

Телефонлар: (+99890) 931-60-73, (+99871) 276-84-34, (+99897) 130-41-24.

ГЕНОМИКА ВА БИОИНФОРМАТИКА МАРКАЗИ

қуйидаги лаборатория материалларини сотиб олиш бўйича тендер эълон қилади:

Лот №-4. «PhytoTechnology Laboratories» компаниясининг тўқималар культураси соҳасида қўлланилувчи турли озуқа муҳитлари, кимёвий реагентлар ва лаборатория анжомлари;

Лот №-5. «USA Scientific» компаниясининг молекуляр биология соҳасида қўлланилувчи турли лаборатория восита ва анжомлари (турли ҳажмли пластик пробиркалар, флаконлар ва ҳ.к.).

Батафсил маълумотларни (0-371) 260-51-70 телефон рақами ёки www.genomics.uz веб-саҳифаси орқали олишингиз мумкин.

Ранглар жилосидан илҳомланиб

Мактаб — улғайиб келаётган ёш авлоднинг маънавий дунёқарашини кенгайтириб, уларнинг иқтидорини тарбиялайдиган муқаддас маскан.

Яшнобод туманидаги

170-мактабда иқтидорли ўғил-қизларнинг истеъдодини намойиш этишига қаратилган тасвирий санъат йўналишидаги тўғарақ аъзоларининг ижод намуналари акс этган расмлар кўргазмаси бўлиб ўтди. Кўргазмадан ўқувчиларнинг борлиқни ўраб турган табиат манзараларини ўз ички дунёсидан келиб чиқиб тасвирлаган ижод намуналари жой олди. Ёш мусаввирларнинг рангтаъсир ҳамда қаламтаъсир асосида рангли бўёқлардан фойдаланиб ишланган ишлари барчанинг эътиборини тортиди.



— Ҳайвон ва қўшларнинг анимацион тасвирлари, натюрморт жанрида ишланган лавҳаларни томоша қилиб, берган сабоқларимиз бесама қетмаганига хурсанд бўлдик, ота-оналар ҳам мамнуликларини яширмадилар, — дейди «Камалак» тасвирий санъат тўғараги раҳбари Ирода Шожирова. — Кўргазма якунида 6-«А» синф ўқувчилари Ҳожиакбар Саидакбаров ва Шохсанам Одилованин ижодий ишлари энг яхши деб топилди ва мактаб маъмурияти томонидан фахрий ёрлик ва эсдалик совғалари билан тақдирланди.

Қаноат ЭРГАШОВА,
мактабинг эстетика фанлари методбирлашмаси раиси,
Муниса ШОКИРОВА,
бошланғич синф ўқитувчиси

«Читтак» планери моделини ясаймиз

Yangi rukn: Yasaymiz va yaratamiz!

Хар бир бола қандайдир иқтидор эгаси. Кимдир бадиий ижод билан шуғулланишга, кимдир техник йўналишда ихтиролар яратишга қизиқади. Азар ўқувчидаги бу иқтидор болалигидан ривожлантирилиб, шарт-шароит яратилса, келажакда у ўз ишининг моҳир мутахассиси бўлиб етишади. Эътиборингизга ҳавола қилинаётган янги руқн орқали ўқувчилар қизиқишига кўра ташкил этилган тўғарак машғулотларидан намуналар бериб борилади.

Илк машғулотишимиз — техник ижодкорлик йўналишида бўлиб, унда кўрсатилган моделни берилган чизма ва тавсиялардан фойдаланиб, ҳар бир тўғарак раҳбари ўқувчилар билан ясаб кўриши мумкин. Зеро, ўз қўли билан ниманидир яратиш, ўзи ясаган буюмни кўриб қувониш ҳар бир болага завқ бағишлайди.

Техник ижодкорлик йўналишининг асосий жиҳати ўқувчи-ёшларни махсус асбоб-ускуна, меҳнат қуроллари билан ишлашга ўргатишидир. Техника хавфсизлиги қоидаларига риоя этишда тўғарак раҳбари уларни доимий назорат қилиб боради. Кесувчи ва санчилувчи асбоб (қайчи, бигиз, пичок, арра)дан бола эҳтиёткорлик билан фойдаланиши, елим бадани, кийими, кўзи ва оғзига тушмаслиги керак. Ўзи ва ўртоқларини жароҳатламаслик учун асбобларни маҳкам ушлаши зарур. Тўғарак раҳбари ножоиз хатти-ҳаракатдан болани огоҳ этишга масъулдир. Хар қандай материал ёки асбобнинг ўткирлиги ва ҳароратини тил ёки қўл ёрдамида текшириш таққиланади.

Машғулот бошладан аввал тўғарак раҳбари унинг мақсадини белгилайди. Шунга кўра, фойдаланиладиган кўргазмали хомашё ва иш қуролини танлайди.

Яроқлилигини кўздан кечиришнинг асосий жиҳати ўқувчи-ёшларни махсус асбоб-ускуна, меҳнат қуроллари билан ишлашга ўргатишидир. Техника хавфсизлиги қоидаларига риоя этишда тўғарак раҳбари уларни доимий назорат қилиб боради. Кесувчи ва санчилувчи асбоб (қайчи, бигиз, пичок, арра)дан бола эҳтиёткорлик билан фойдаланиши, елим бадани, кийими, кўзи ва оғзига тушмаслиги керак. Ўзи ва ўртоқларини жароҳатламаслик учун асбобларни маҳкам ушлаши зарур. Тўғарак раҳбари ножоиз хатти-ҳаракатдан болани огоҳ этишга масъулдир. Хар қандай материал ёки асбобнинг ўткирлиги ва ҳароратини тил ёки қўл ёрдамида текшириш таққиланади.

Машғулот бошладан аввал тўғарак раҳбари унинг мақсадини белгилайди. Шунга кўра, фойдаланиладиган кўргазмали хомашё ва иш қуролини танлайди.

Зарур асбоб-ускуна ва хомашёлар

Самолёт моделини ясашда турли хил пластик, қоғоз, ёғоч ва металл каби хомашёларни қўллаймиз. Машғулот жараёнида ўқувчиларга оддий моделни ясашда ишлатиладиган асбоблар — пичок, қайчи, циркул, қоғоз, чизгич, қалам, елим, мўйқалам ва бўёқ билан ишлаш усуллари кўрсатиб берилди. Оддий техник моделни ясаш учун қоғоз ва картонни тўғри танлаш керак. Материалнинг бўйлама ва энлама қатламлари аниқланиб, уни белгилаш, кесиш ва букиш усуллари таништирилади.

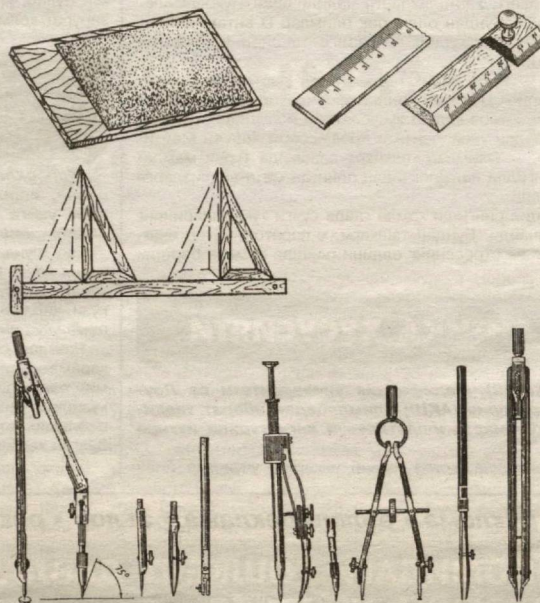

Моделни ясаш

Расмда кўрсатилган планернинг номи "Читтак" бўлиб, аввал унинг чизмаси 1:1 масштабда ватман қоғозига чизиб олинади.

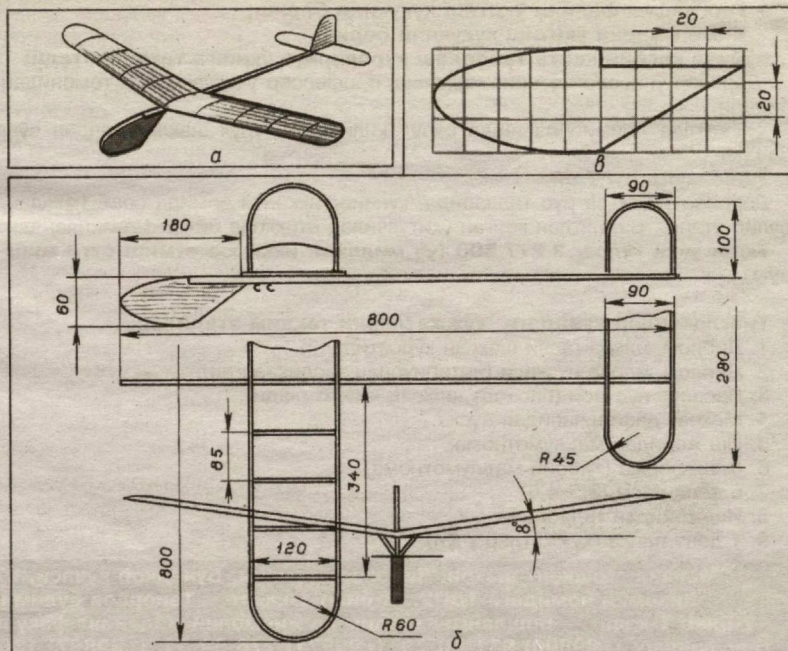

Расм. "Читтак" планери модели а — умумий кўриниши; б — чизмаси; в — юк шаблони

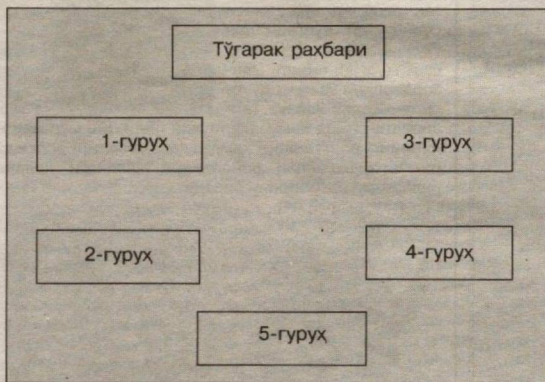

Уй вазифасини текшириш жараёнида бола психологиясини ҳисобга олиш керак. Даб-дурустан "нотўғри бажарибсан" деган гап болага оғир ботиши мумкин. Шу боис, психологияда "бутерброд" деб аталувчи усулдан фойдаланиш мақсадга мувофиқ. Яъни, аввал ёш техникнинг ютуқлари санаб ўтилади, сўнгра йўл қўйган камчилиги кўрсатилади ва уни бартараф этиш йўллари ўргатилади. Ўтилган мавзунинг тақрорлашда инновацион усуллардан фойдаланиш мумкин. Масалан, "Кластер" усулида тўғарак аъзоларига ўқитувчи ролини бажариш таклиф этилади. Бола ўзининг бор bilim ва имкониятини ишга солиб, вазифага ижодий ёндашади. Проектор орқали намойиш этиладиган техник модел чизмаси ва унинг ясаилиш технологиясини босқичма-босқич изохлаб беради.

Ўтилган мавзунинг мустаҳкамлаш учун тақдимот усулидан фойдаланиш мумкин. Хар бир гуруҳ вакили вазифани қандай бажарганини чизма ва модел ёрдамида ёритиб беради. Гуруҳнинг бошқа аъзолари мавзуга оид қўшимча киритиши мумкин. Қўйида "Авиамодел" тўғараги машғулоти-нинг қандай ташкил этилиши ва ўтказилиши ҳақида маълумот берамиз.

Амалий машғулот: Модел асоси яъни, фюзеляжи (самолёт корпуси, гавдаси)ни ясаш учун узунлиги 700-800 мм, қалинлиги 10х6 мм.ни ташкил этадиган қарағай ёғочидан тайёрланган рейка керак бўлади. Юк қисми кенлиги 60 мм, узунлиги 180 мм, қалинлиги 8-10 мм.ли қарағай ёки чинор ёғочи-

дан ясалади. Катта (олд) қанотни ясаш учун қалинлиги 5х5 мм, узунлиги 700-800 мм.ли иккита рейка керак. Уларни бирлаштириш учун алюмин сим ёки 2х5 мм, қалинликдаги рейкадан фойдаланиш мумкин. Нервюра (қанот қовурғаси) учун қамишдан 2х2 мм, қалинликдаги 8 та таёқча керак бўлади. У уч-

лари сим билан бирлаштирилган қанот ичига бир хил масофада ПВА елими билан ёпиштириб чиқилади. Стабилизатор (кичик қанот)ни 400 мм.ли иккита рейкадан тайёрлаш мақсадга мувофиқдир. Фақат унинг нервюралари бўлмайди. Қанотлар усти плёнка ёки калъка қоғоз билан қопланади. Моделнинг киль (дум) қисмини ясаш учун 100х90 мм.ли (баландлиги 100, эни 90) рейкани иссиқ сувга 15-20 дақиқа солиб қўямиз. Сўнгра, диаметри 85-90 мм бўлган шиша ёки темир банкага ўраб қўйиб, қуриштириб оламиз. Айлана ҳолига келган қуруқ рейка учларини пичок билан учли ҳолатга келтириб, елим билан бириктираемиз. Тайёр киль стабилизаторнинг устки қисмига маҳкамланади. Стабилизатор билан киль ҳам плёнка ёки калъка қоғоз билан қопланиши керак.

Тайёр фюзеляжнинг устки қисмига ПВА елими билан юк қисмини ёпиштираемиз. Кейин олд қанот шу тарзда маҳкамланади. Стабилизатор билан киль фюзеляжнинг куйруқ қисмига жойлаштирилгач,

тайёр бўлган моделни санаб, учуриб кўриш мумкин.

Акмал ХОЛИҚОВ,
"Баркамол авлод"
республика болалар
техник ижодиёт
марказининг ўқувчиларни
ижодий камол топтириш
гуруҳи раҳбари,
Абдунаби ҲОЖИБОЕВ,
"Авиамодел" тўғараги
раҳбари

2017-yil 1-mart, № 17 (8978)

Ҳали Жалолиддинни жаҳон танийди!

Кўринишидан жиддий, камгап, оғир-босиқ, чапдаст, бироқ соддадил, ҳазилкаш қашқадарёлик ёш спортчи Жалолиддин Ҳамроқулов энгил атлетика билан шуғулланади.

1997-1998 йилларда туғилган ёшлар ўртасида Ўзбекистон чемпиони, Марказий Осиё мамлакатлари ёшлар ўртасида ташкил этилган халқаро турнир ҳамда Олимпия захиралари коллежлари ўқувчилари ўртасида ўтказилган чемпионатда 200, 100 метрга югуриш бўйича олтин, кросс югуриш бўйича Ўзбекистон чемпионатида кумуш медални кўлга киритган. Айни вақтда у Қарши олимпия захиралари коллежининг 3-босқичида таҳсил олмоқда. Ҳаётдаги шiori: марра сари доим олға интилиш.

— Спорт коллежини таллашимга бир воқеа сабаб бўлган, — дейди Жалолиддин Ҳамроқулов. — Мактабни битириш арафасида мени "Ким бўлсам экан?" деган савол ўйлантирди. Бир кун катта тоғам ўзи ишлайдиган коллеждаги мусобақага етаклаб борди. Ёш спортчилар бир-бирдан ўзиб тухумсимон чизикни айланиб ўтишарди. Уларнинг ҳаракатларидан илҳомландим. Шу пайт беихтиёр менда ҳам мусобақада қатнашиш истаги пайдо бўлди. Тоғамнинг "Жим, жойингда томоша қилиб ўтир", деганига қарамай, қатнашчиларнинг орасига кириб олдим. Ҳакам ҳуштагини чалганда, шундай юғурибманки, ўзимдан катталардан ўзиб, мусобақа фойли бўлдим. Бунга кутмаган тоғам мендан яхшигина энгил атлетикачи чиқиб билиб, спорт устаси Шавкат Холёровга шогирдлик берди...

Ўз иктидори ва маҳоратини малакали мураббийлар кўмагида ошириб, халқаро мусобақаларда фаол қатнаша бошлаган ёш спортчи қисқа вақт ичида мутахассислар эътиборига тушди. Хусусан, 2015 йилнинг 8-11 май кунлари Катарнинг Доха шаҳрида 1998-1999 йилларда туғилган ўсмирлар ўртасидаги жаҳон чемпионатида 100, 200 метр масофага югуриб, кучли ўнликдан жой олди.

— Каттарда Осиёнинг турли мамлакатларидан келган ёш спортчилар йиғилди, — дея суҳбатимизга қўшилади мураббий Шавкат Холёров. — Ёз эмасми, бош-оёқларимиз жизганак бўлади. Ҳавонинг бу қадар иссиқлигига дош бериш учун тоғдек сабр керак. Ярим финалдан кучи "қирқилаёзган" Жалолиддин ёнимга силласи қуриб келди: "Устоз, бошқа чиқолмайман, сабрим етмайди. Бўлди, мусобақадан чиқаман". Шу тобда, биласизми, сараси



Bolalar sporti

тоннинг жазирамасидан эмас, унинг оғзидан отилиб чиққан сўздан бутун вужудим қовурилди. Нима дейишни билмай қолдим. Аммо унга умид бағишлаш учун "Жалолиддин, юксак марраларни забт этишни истасанг, ортингда сенга кўз тикиб турган Ватанимиз учун жонингни ҳам аямаслигинг керак", дедим. Сўзларим таъсир қилди чоғи, Жалолиддин сафга қайтди. Унинг юрт шаъни, обрў-эътиборини тушунгани мени қувонтирди.

— 100 метрга югураётганимда фақат олдинга қарайман, — деди қахрамонимиз. — Ҳатто жараёнда бизни сураганда олаётганликларини ҳам пайқамайман. Бир кун шундай видеотасвирлардан бирини кўраётиб, трибунада устоимнинг жон-жаҳди билан мени қўллаётганига кўзим тушди. У жон куйдириб, мени қўллаб-қувватларди.

Жалолиддин Ҳамроқуловдан яна бир хушxabар эшитдик. У Колумбиянинг Кали шаҳрида 1998-1999 йилларда туғилган ўсмирлар ўртасидаги жаҳон чемпионатида 100, 200 метр масофага югуриб, кучли йиғирматаликдан жой олибди.

— Мусобақанинг очилиш маросимида иштирокчилар шарафига ўз мамлакатининг байроғи кўтарилди спорт-

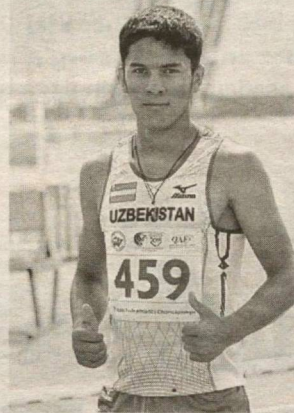

чиға ўзгача завқ улашиш билан бирга, руҳий қувват беради, — деди Ж. Ҳамроқулов. — Айниқса, юртимиз байроғининг баланд кўтарилиб, тенглар ичра тенг бўлиб ҳилпираб туриши кўксимда беадад фахру ифтихор уйғотади. Қалбимда Ватан соғинчи аралаш муҳаббат жўш ураверади. Қани, ҳар бир мусобақада зафар кучиб, юртга бўлган муҳаббатимни намоён этсам. Спортчилар учун халқаро мусобақалардан медал олиб қайтиш улкан бахт! Назаримда, ўзини англаган спортчи майдонга ўзи ёки кимдир учун эмас, аввало Ватан шарафига учун чиқади. Ватан учун курашган инсон ҳеч қачон энгилмайди.

Ҳа, Жалолиддиннинг ўз қарашлари, ҳаётдан қўзлаган мақсадлари бор. Уларнинг барчаси Ватани ривожига, халқига, ота-онасининг шодлиғу қувончи билан боғлиқ. У шундай фикрлашда давом этиб, тинимсиз шуғулланса, ўз устида ишлаб, мусобақаларда тобланса, албатта, ниятига етади — уни жаҳон танийди. Инчунун, ҳар бир ўзбекистонлик ёш ўғил-қиз шориғига айланган — "Марра бизники, келажак бизники" деган эзгу даъват Жалолиддиннинг қалбида ҳам доим алангаланиб туради.

Хулқар ФАРМОН қизи



«МЮ» — 5 КАРРА ГОЛИБ

Лондондаги «Уэмбли» стадионидан Англия футбол лигаси кубоғи учун ўтказилган мусобақа финалида «Манчестер Юнайтед» клуби галаба қозонгани ҳақида «ТАСС» хабар берди.

«Қизил иблислар» ҳал қилувчи баҳсни «Саутгемптон» жамоасига қарши ўтказди. Шиддатли курашларга бой таразда ўтган матчда Жозе Моуриньо шогирдлари иродали галабага эришди — 3:2. Учрашувда «МЮ»дан Златан Иброҳимович, рақиблардан Маноло Габбьядини дубль қайд этди. Шунингдек, Жесси Лингард ҳам манчестерликлар ҳисобига битта гол ёзиб қўйди. Айтиш жоизки, Златан мазкур ўйинда чинакам қахрамон бўлди. Унинг 88-дақиқада урган голи «Манчестер Юнайтед»ни бешинчи бор кубок соҳибига айлантирди.



ЯО МИН ХИТЙОҒА ҚАЙТДИ

Баскетбол миллий ассоциацияси (МБА)нинг донгдор жамоаларидан бири «Хьюстон»нинг собиқ етакчиларидан бўлган Яо Мин Хитой баскетбол ассоциацияси президенти этиб тайинланди, дея ёзилди «TSN» порталида.

Манбада келтирилишича, унинг номзодини барча мутахассислар бир овоздан маъқуллаган. Ушбу қарордан қўзланган мақсад мамлакатда олимпия дастурига киритилган спорт тури — баскетболни янада ривожлантиришдан иборат.

Эслатиб ўтамиз, Яо Мин «Хьюстон» клубида 2002 йилда «1» рақами остида майдонга чиққан. Сақиз марта Юлдузлар матчида қатнашган, 2003 йилдан бошлаб МБАнинг биринчи рамизий жамоасига киритилган. У спортчилик фаолиятини 2011 йилда якуллади. 2016 йилда унинг исми баскетболчиларнинг шон-шараф залига ёзиб қўйилди.



КАМАРИНИ ҲИМОЯ ҚИЛДИ

Америкалик боксчи Деонтей Уайлдер Жаҳон бокс кенгашининг (WBC) супероғир вазн тоифасидаги чемпионлик камарини ҳимоя қилиш учун ҳамюрти Жеральд Вашингтонга қарши рингга чиқди.

«ТАСС»да ёзилишича, муштлашувга Бирмингем (Алабама штати) шаҳридаги спорт мажмуаси мезбонлик қилган. Учрашувга жиддий тайёрларлик кўрган Деонтей 5-раунддаёқ рақибини техник нокаутга уратиб, камарни муносиб ҳимоя қилди.

Ҳабарингиз бўлса, у ўтган йили ёзда ҳамюрти Крис Арреола билан куч сынашиб, уни ҳам енганди. Унинг навбатдаги рақиб аслида польшалик Анджей Вавжик бўлиши кутилган. Бироқ у допинг-тестдан муваффақиятли ўтолмади.

ЖАҲОН РЕКОРДИ ҲИМОЯ ҚИЛДИ

Калғари шаҳрида якунига етган конькида югуриш бўйича жаҳон чемпионатида голландиялик таниқли спортчи Кай Вербай олтин медалга сазовор бўлди, дея хабар берди «Спорт».

У мусобақанинг спринтерлик кўпкураш баҳсларида галаба қозонди. Тўрт югуриш, яъни икки мартадан 500 метр ва 1000 метрга югуриш натижаларига қўра, Кай 136,065 балл жамғариб, жаҳон рекордини ҳам ўрнатди. Иккинчи ўринни норвегиялик спортчи Хавард Лорентсен (136,280) банд этган бўлса, учинчи ўрин бошқа бир голланд конькичиси Кьелд Найс (136,300)га насиб қилди.

ЭЛИНАНИНГ ИККИНЧИ СОВРИНИ

Хотин-қизлар теннис ассоциацияси (WTA) томонидан Бирлашган Араб Амирикларида Дубай шаҳрида ўтказилган халқаро мусобақада украинalik Элина Свитолина бош совринга сазовор бўлди.

Умумий ютуқ жамғармаси 2,36 млн долларни ташкил этган турнирнинг ҳал қилувчи матчида у даниялик Каролин Возняцкига қарши кортага чиқиб, икки сет натижасига қўра, 6:4, 6:2 ҳисобида галаба қозонди. Жаҳоннинг 13-рақамли ракеткачиси учун мазкур соврин жорий йилдаги иккинчисидир.

З.ХОЛОВ тайёрлади.

Хабарингиз борми?

Москва шаҳрида теннис бўйича ўтказилаётган халқаро турнирда ҳамюртимиз Оқғул Омонмуродова германиялик Анна Цайга қарши кортага чиқиб, 6:4, 6:7 (20:22), 7:6 (7:4) ҳисобида енди. Эътиборлиси, улар ўртасидаги тай-брейк хотин-қизлар мусобақаларида шу пайтагача энг узоқ давом этгани бўлди. Унда юртдошимиз рақибасини 22:20 ҳисобида енди. Бунга қадар рекорд натижа сифатида 1990 йили Тара Шнайдер (АҚШ) ва Эмануэля Гальярди (Швейцария) ўртасидаги баҳсда кузатилган тай-брейк қўйдиларди. Уша баҳс 21:19 ҳисобида Шнайдер фойдасига ҳал бўлган.

Қозғоғистонда теннис бўйича кечган "Capital Cup — 2017" халқаро турнирида вақимиз Ясмينا Каримжоновна яккалик ва жуфтлик баҳсларида галаба қозониб, икки бор шоҳсупанинг энг юқорисига кўтарилди.

Фужайра шаҳри (Бирлашган Араб Амириклари)да таэквондо WTF бўйича кечган "Fujaiah Open — 2017" халқаро турнирида Ўзбекистон терма жамоаси муваффақиятли қатнашиб, дунёнинг турли мамлакатларидан келган 550 га яқин спортчи орасида 3 олтин, 5 кумуш ва 8 бронза медалига сазовор бўлди.

Хусусан, кадетлар баҳсида Амирбек Тўраев, Азизбек Раҳмонбердиев ва Даниил Ким олтин, Жаовоҳир Холмуродов, ўсмирларимиздан Зухра Очилова, катталар баҳсида Никита Рафалович, Шухрат Салаев, Нигора Туреунқулова кумуш, Ислам Йўлдошев, Динора Мухторова ҳамда Феруза Содиқова, Валентин Хегай, Максим Рафалович, Темур Уролов, Мафтуна Эргашева, Светлана Оситова бронза медални кўлга киритди.

«Ma'rifat»-«Учитель Узбекистана» газеталари таҳририяти жамоаси таҳририят ходими Хайридинмурод Абулфайзовга отаси

Маҳмуд АБУЛФАЙЗОВнинг вафоти муносабати билан таъзия билдиради.

KITOB – ENG YAXSHI SOVG'A

8-mart – Xalqaro xotin-qizlar kuni va 21-mart – Navro'z umumxalq bayramlari munosabati bilan “Kamolot” YIH hamda “Yangi asr avlodi” nashriyat-matbaa markazi “Kitob – eng yaxshi sovg'a” loyihasi doirasida quyidagi durdona asarlarni e'tiboringizga havola qiladi:



Manzil: Toshkent shahri, Qatortol ko'chasi, 60-uy, kitoblar do'koni. Murojaat uchun telefonlar: (+99871) 147-00-14; (+99871) 2730014

«YANGI ASR» kitob savdo tizimi do'konlari

Toshkent shahar «Kamolot» kitoblar do'koni (+99897) 725-21-11;
Toshkent shahri, Qatortol ko'chasi, 60-uy (+99890) 982-20-85;
Farg'ona viloyati (+99893) 373-33-73;

Navoiy viloyati: (+99891) 339-97-00
Jizzax viloyati: (+99898) 261-16-13
Sirdaryo viloyati: (+99890) 934 36 76

Хизматлар лицензияланган. Махсулотлар сертификатланган.

Санъатга бахшида умр

Республика болалар кутубхонасида “Санъатга бахшида умр” номли тадбир бўлиб ўтди.

Ўзбекистон Бастакорлар уюшмаси раиси, санъат арбоби Рустам Абдуллаев таваллудининг 70 йиллигига бағишлаб ўтказилган мазкур тадбирда бастакорлар, болалар ансамбллари жамоалари, пойтахтимизнинг Яшнобод туманидаги 244-, 255- ва 282-мактабда таҳсил олаётган мусиқага ҳавасманд ўқувчилар иштирок этди.

– Рустам Абдуллаев замонавий ўзбек мусиқасининг забардаст вакилларидан бири, — дейди “Булбулча” болалар ашула ва рақс ансамбли бадий раҳбари Шермат Ерматов. — Унинг болалар учун яратган “Офтоб чикди”, “Тойчоқ” сингари куйлари ўғил-қизларимизнинг севимли кўшиғига айланиб улгурган.

Ижодкорнинг тўртта йирик опера, балет-ораторияси, учта симфоник поэмаси, фортепиано ва оркестр учун бешта концерт ҳамда бошқа кўплаб асарлари ўзбек мусиқаси хазинасини бойитиб турибди.

Зулфизар МАМАДАЛИЕВА
Б. РИЗОКУЛОВ олган сурат.



Ma'rifat

ТА'СИС
ЕТУВЧИЛАР:

Ўзбекистон Халқ та'лими вазирлиги,
Ўзбекистон Олий ва о'рта махсус
та'лим вазирлиги, Ўзбекистон
Та'лим, fan va madaniyat
xodimlari kasaba uyushmasi
Respublika kengashi.

Бosh muharrir Abdusamat RAHIMOV

Gazeta O'zbekiston Matbuot va axborot agentligida
2006-yil 22-dekabrda 0067-raqam bilan ro'yxatga
olingan. Indeks: 149, 150. G-315. Tiraji 58165.
Hajmi 4 bosma taboq. Ofset usulida bosilgan,
qog'oz bichimi A-3. Bahosi sotuvda erkin narxda.

TELEFONLAR:

qabulxona — 233-50-55;
kotibiyat — 233-99-15;
reklama va marketing bo'limi —
233-42-92(faks), 236-54-17.

ISSN 2030-6436



«Ma'rifat» dan
materiallarni ko'chirib
boshish tahririyat
ruxsati bilan amalga
oshirilishi shart.

Tahririyatga kelgan
qo'lyozmalar taqrig
qilinmaydi va muallifga
qaytarilmaydi.

«Sharq» nashriyat-matbaa aksiyadorlik kompaniyasi bosmaxonasi.
Korxon manzili: Buyuk Turon ko'chasi, 41-uy.

O'zA yakuni — 23.05 Topshirildi — 23.10

MANZILIMIZ:
100083, Toshkent shahri,
Matbuotchilar ko'chasi, 32-uy.
Web-site: www.marifat.uz

Dizaynerlar:
Malohat TOSHOVA, Faxriddin RAHIMOV.
Navbatchi muharrir:
Oybuvi OCHOLOVA.
Navbatchi:
Bobomurod XUDOYBERDIYEV.

1 2 4 5 6