



ХАВАР

خبر

Ўзбекистон почта ва телекоммуникациялар агентлиги нашри

1992 йил мартдан чиқа бошлаган • 1998 йил, 3 июль 26 (306) • Сотувда нархи эркин

ОИЛА ЙИЛИДА СИФАТЛИ АЛОҚА ХИЗМАТИ

1998 йил республика-мизда Оила йили деб эълон қилинди. Бу оддий чакриқ эмас, балки ҳукумат томонидан онларнинг мустахкамлаш, амалий ёрдам кўрсатиш мақсадида тасдиқланган кенг қамровли ҳаракат дастуридир. Кўпгина масалалар бевосита алоқа корхоналарига ҳам тааллуқлидир. Оила йилига бағишланган давлат дастури соҳада қандай амалга оширилмоқда? Ўзбекистон почта ва телекоммуникациялар агентлигининг навбатдаги хайъат йиғилишида шу масала кўриб чиқилди. Агентлиқнинг почта алоқаси бўлими бошлиғи М. С. Аъзамкулова, «Тошкент телеком» ХЖ бош директори М. С. Содиков, «Ўзбекистон почтаси» давлат акциядорлик компанияси бош директорининг ўринбосари К. Т. Тўлебоев ва бошқалар бу борада қилинган ишлар ҳақида ахборот бердилар.

Хайъатда «Оила йили» дастури бўйича алоқа корхоналарида олиб борилаётган ишлар етарли эмаслиги, барча имкониятлар ишга солинаётгани, алоқачилар хизматларидан ҳамма оилалар тўла баҳраманд бўлаётганликлари, қатор вилоятларда хонадонларга те-

лефон ўтказишда сусткашликка йўл қўйилаётгани, қўшимча хизмат турларининг жуда кам жорий этилаётганиги, аҳолидан тушаётган шикоят хатлари, эътирозларнинг камаймаётгани таъкидланди. Йиғилишда бу борадаги ишларни корхоналарнинг мулк шаклидан қатъий назар кўчайтириш ҳақида қарор қабул қилинди.

Хайъат Давлат Алоқа Назорати (ДАН) фаолиятини ҳам муҳокама этди. Бу ҳақда Давлат Алоқа Назорати бошлиғи Ф. М. Зиёев ахборот берди. У Давлат Алоқа Назоратининг алоқа хизмати соҳасини назорат қилувчи давлат органи сифатида Ўзбекистон Республикаси Вазирлар Маҳкамасининг қарори билан ташкил этилган ҳамда унинг дастлабки вазифалари — алоқа хизматларининг техник ҳолатларидаги камчиликларни аниқлаш ва амалдаги меъёрлар ва талаблар даражасида бўлишини таъминлаш бўйича чора-тадбирлар кўриш эканлиги, кейинчалик эса ДАНга телекоммуникация соҳасида фаолият юритиш учун берилган лицензиялардан фойдаланиш жараёнларини текшириш вазифаси ҳам юклатилганлигини айтиб ўтди. Бунинг учун қатор меъёрий ҳужжатлар ишлаб чиқилди. Тармоқлардаги алоқа иншоотлари ва лицензия олган ташкилотларнинг рўйхатлари тузилди. Асосий эътибор техника воситаларини ишлашда қоидаларнинг таъминланишига қаратилди. Жорий йилда шундай текширувлардан 520 таси ўтказилди. Почта ва электралоқа корхоналарида кўрсатилаётган хизмат сифатининг талабга жавоб бермаслиги аниқланди. ДАН ўзига берилган ҳуқуқ ва ваколат

доирасида камчиликларни бар-тароф этиш юзасидан чоралар белгилади. Айбдор ходимлар жавобгарликка тортилди. Шу йилнинг ўтган беш оқи мобайлида 110 та далолатнома тузилди. Жарималарнинг умумий миқдори 96 минг сўми ташкил этди.

Агентлик Бош директори А. Х. Жўрабоев иш самараси етарли эмаслиги, жиддий камчиликларга ўз вақтида муносиб маъмурий чоралар кўрилмаётганлиги, текшириш натижалари меҳнат жамоаларида етарли даражада муҳокама қилинмаётганлиги эътиборини қаратди. ДАН истеъмолчилар ҳақ-ҳуқуқларини ҳимоя қилиш борасида ҳамон суст ишламоқда, ҳатто хизмат кўрсатиш бўйича тузилаётган шартномаларда миқдорларнинг ҳуқуқларини камситиш ҳоллари учраб туради. ДАН олдида корхоналар билан ўзаро муносабатларни яхшилаш борасида қатор вазифалар турибди. Улар билан ҳамкорликда иш олиб бориладиганига яхши натижаларга эришиш мумкин. Бу аввало «Маҳаллий телеком» акционерлик компанияси, «Ўзбекистон почтаси» Давлат акционерлик компанияларини қизиқтириши лозим.

Радиоэфирдан ҳам маълум лицензияларсиз фойдаланиш ҳолларига чек қўйиш керак.

Қабул қилинган қарорларда ДАН фаолиятини яхшилаш чоралари белгиланди ва асосий эътиборни кўрсатилаётган хизмат сифатини оширишга қаратиш лозимлиги эслатиб ўтилди.

А. КУДИНОВ

КЕЛГУСИ РЕЖАЛАР БЕЛГИЛАНДИ

«Маҳаллий телеком» акционерлик компанияси ўзининг дастлабки йиғилишини ўтказди. Унда компаниянинг вилоятлар ва Тошкент шаҳридаги бўлимлари ҳамда бошқа корхоналардан вакиллар иштирок этишди. Йиғилишда ўтган ҳўжалик ҳи-

собиот йилида амалга оширилган ишлар ва жорий — 1998 йилдаги иш режалари, шунингдек бошқа масалалар ҳам кўриб чиқилди.

«Маҳаллий телеком» акционерлик компанияси Бош директори Т. Раҳимов сўзга чиқиб, компания ташкил этилгандан буён бажарил-

ган ва келгусида қилиниши лозим бўлган ишлар хусусида тўхталди.

Йиғилишда Ўзбекистон почта ва телекоммуникациялар агентлиги Бош директори А. Х. Жўрабоев қатнашиб, нутқ сўзлади.

Қўрилган масалалар юзасидан тегишли қарорлар қабул қилинди.

ОЛАМДА НИМА ГАП?

Янгиликлар • Воқеалар • Хабарлар

• Мамлакатимизда Тожикистон Республикаси кунлари давом этмоқда.

• Матбуот давлат қўмитасида «Мустақиллик: янги давр, янги қаҳрамон» ва «Болалар учун энг яхши китоблар» республика кўриқ-танливи ғолибларига мукофотлар топширилди.

• Қирғизистон пойтахтида Ягона иқтисодий макон барпо этиш тўғрисидаги Шартномада иштирок этувчи давлатлар — Ўзбекистон, Қозоғистон, Қирғизистон ва

Тожикистон Республикалари Бош вазирлари кенгашининг навбатдаги мажлиси бўлди. Музоқара ақунлари бўйича тегишли ҳужжатлар имзоланди.

• Жаҳон банки озон қатламнинг емирилишига қарши курашиш учун Украинага 23,2 миллион АҚШ доллари миқдорида моддий ёрдам ажратди. Ушбу маблағ жаҳон банкининг умумжаҳон экология жамғармаси орқали Украинага етказиб берилади.

• БМТ Хавфсизлик Кенгаши Ироққа қарши халқаро иқ-

тисодий жазо чораларини яна икки ойга узайтирди.

• Саудия Арабистони ташқи ишлар вазири шаҳзода Сауд Ал-Файсал Исроил ҳукуматининг Қуддус шаҳри маъмурий ҳудудини кенгайтириш ҳақидаги режасини араб давлатлари учун маъқул эмас, деб баҳолади.

• Лондонда малика Диана хотирасига бағишланган катта концерт ўтказилди. Унда 15 мингдан зиёд томошабин иштирок этди.

Ўзбекистон почта ва телекоммуникациялар агентлиги радиотехника, электротехника ва алоқа илмий-технавий жамияти билан биргаликда «Телекоммуникация тармоқларида энг янги техника ва технологияни қўллашнинг самараси» мавзусида кенгаш ўтказди. Таълиқли олимлар, мутахассислар, алоқа корхоналари, «Кибернетика» илмий ишлаб чиқариш бирлашмаси, акциядорлик компаниялари ва жамиятлари, илмий ва ўқув марказларининг раҳбарлари маъруза қилишди.

Ўзбекистон почта ва телекоммуникациялар агентлигининг Бош

рақамли технологияга асосланган йирик лойиҳалар амалга оширилмоқда. Кейинги йилларда чет эл фирмалари иштирокида умумий ҳажми қарийб 400 минг абонента мўлжалланган рақамли АТСлар ва узунлиги 926 километр бўлган шиша толали кабель магистралли қурилиб, фойдаланишга топширилди. Жойларда имтиёзли япон кредити бўйича телекоммуникация тармоқларини ривожлантириш ва қайта жиҳозлаш борасида қурилиш-монтаж ишлари олиб бориламоқда. Қорақалпоғистон Республикаси, Хоразм, Бухоро ва На-

АЛОҚА ТЕХНИКАСИ САМАРАДОРЛИГИНИ ОШИРАЙЛИК

директори А.Х. Жўрабоев кенгаш қатнашчилари эътиборини Ўзбекистонда алоқа хизмати соҳасидаги ўзгаришлар ва чет эл фирмалари билан ҳамкорлик қилиш, хорижий сармоялардан фойдаланиш билан боғлиқ муаммоларга қаратди.

Республикаимиздаги қулай шароит, ижтимоий иқтисодий ислохотларнинг босқичма-босқич амалга оширилиши кўпгина чет эллик сармоядорларни Ўзбекистонлик ҳамкасблари билан самарали ҳамкорлик қилишга ундамоқда. Улар «2010 йилгача республика телекоммуникация тармоқларини ривожлантириш ва тараққий эттириш Миллий дастури» ва бошқа меъёрий, ҳуқуқий ҳужжатлар асосида иш олиб боришмоқда. Кейинги йилларда республикада учта халқаро танлов ўтказилди. Эндиликда пойтахт телефон тармоғини ривожлантириш бўйича янги танловга тайёргарлик кўрилувмоқда.

Телекоммуникация жиҳозлари ишлаб чиқариш борасида жаҳонга машҳур ўнлаб фирма ва компаниялар Ўзбекистонга ўз махсуслотларини етказиб бермоқдалар. Япониянинг NEC, Германиянинг «Сименс» ва «Алкател», Жанубий Кореянинг ДЭУ, Америка, Англия, Италия ва бошқа мамлакатларнинг фирма ва компаниялари шулар жумласидандир.

Ўзбекистонда алоқа тармоқларини ривожлантириш, алоқа хизматининг янги турларини жорий этиш борасида замонавий элект-

вой вилоятларида 1998-1999 йилларда умумий ҳажми 252 минг рақамли АТСлар, 22 минг километр узунликдаги шиша толали кабель тармоқлари қурилиб, фойдаланишга топширилди.

Республикаимизнинг Сурхондарё, Қашқадарё, Самарқанд ва Жиззах вилоятларида алоқа иншоотларини қайта жиҳозлаш борасида катта ишлар амалга оширилмоқда. Мазкур ишлар чет эллик ҳамкорларнинг кредитлари асосида бажарилмоқда. Уларни эса фоизи билан қайтариш лозим. Лекин муҳими амалга оширилаётган ишларнинг реал самарадорлигига эришишдир.

Кенгаш қатнашчилари ўз чиқишларида қилинган ишларнинг самараси ҳақида гапирди. Жумладан, «Кибернетика» илмий ишлаб чиқариш бирлашмаси директори Х. Н. Нейматов «Янги ахборот технологияси ва замонавий телекоммуникация воситаларидан фойдаланиш самарадорлигини ошириш» ва «Тошкент шаҳар телефон тармоғи» ХЖнинг техника бўйича директори В. Л. Тоғаев «Тармоқда жиҳозлардан самарали фойдаланиш» мавзусида маъруза қилишди. Бошқа корхоналарнинг вакиллари ҳам ишда самарадорликка эришиш билан боғлиқ масалалар хусусида тўхталди ўтишди.

Қабул қилинган қарорларда кенгашда билдирилган амалий тақлифлар ҳам ўз аксини топди.

К. ТўЛАГАНОВ

• Расмий жавоб

ДАВЛАТ ТИЛИГА ЭЪТИБОР

«Фаргона почтаси» хиссадорлик жамияти «ХАВАР» газетасининг 1998 йил 6 июнь сонида чоп этилган «Давлат тили тўғрисида»ги Қонун алоқа корхоналарида қандай бажарилмоқда?» мақоласи ХЖда кўриб чиқилиб, Давлат тили ҳақидаги қонунни амалга ошириш бўйича ишчи комиссиясининг тадбирлари белгиланди.

Жумладан, тадбирларда белгиланган ишлар — ХЖ филиалларини давлат тилида тайёрланган иш қозғолари билан таъминлаш, муҳр ва тамгаларни, пешлавларнинг лотин алифбосида тайёрлаш, барча ёзишмалар, буйруқ, фармойишларни, йиғилиш ҳужжатларини Давлат тилида юритиш каби масалалар бугунги кунда тўлиқ ҳал этилган.

«Фаргона почтаси» ХЖда ушбу қонун талабларини амалга ошириш ҳамда лотин ёзувида асосланган ўзбек алифбосини жорий этиш бўйича тайинланган ишчи комиссияси белгиланган йўналиш бўйича иш олиб бормоқда.

«Фаргона почтаси» хиссадорлик жамияти газетанда чоп этилган мақолада тегишли хулоса чиқариб, Давлат тили ҳақидаги Қонунни бажариш учун бор имкониятини сафарбар этди.

Н. КАРИМОВ

«Фаргона почтаси» ХЖ директори

Почта соҳаси алоқа хизматининг энг қадимий туридир. Бу соҳада узоқ йиллардан бери ўз касбини ардоқлаб келётган кишилар бор. Шулардан бири — Тошкентдаги 21-почта бўлими бошлиғи Санобар Мўминовадир. Мухбиримиз опа билан учрашиб, суҳбатлашди.

— Санобар опа, почтада дастлаб иш бошлаган кунларингизни қандай эслайсиз?

— Мен почтачи бўлиб Тошкентда 1966 йили иш бошлаганман. «Тошкентда 1966 йили» деб бежиз айтаётганим йўқ. Ҳа, 1966 йилнинг 26 апрель тонготирида Тошкентда кучли zilзила бўлганди. Zilзила маркази — Қашқар маҳалласидаги уйларнинг деярли ҳаммаси вайрон бўлган, шаҳар маркази ва атрофидаги ҳудудларда ҳам кўплаб уйлар жиддий шикастланган, одамлар бошланасиз қолган, яқин кунлар ичида тўйларини интиқлик билан кутаётган йигит-қизлар, уларнинг ота-оналари, оиласида 5-6 нафар ёш боласи бўлган хонадонлар не ахволга тушиб қолшмади. Хуллас, ногаҳон келган бу офат ҳаммининг бошига катта ташвиш келтирган эди.

Бошланасиз қолган оилаларнинг кўпчилиги чодирлардан яшаар, уларни уй-жой билан таъминлаш чоралари кўрилди, шу мақсадда уй қуриш истагини билдирганларга шаҳарнинг турли даҳаларидан ер участкалари берилиб, хусусий тартибда уй-жой қурилаётган даҳаларда аҳолига зарур бўлган барча хизмат турларини кўрсатиш чоралари белгиланган эди. Мени ана шундай да-

Санобар Мўминова:

«МЭН ПОЧТАЧИМАН»

ҳалардан бири — Янгиободга почта ишига юборишди. Кўп-қуруқ ерда почта учун бино қарерда дейсиз. Тўртта фанерни ўзаро тиклаб, тепасини ёпиб беришди. Чироқ ўтказишди. Қарабсизки, почта «биноси» тайёр. Шароит оғир, ортиқча гапларга ўрин йўқ. Бошига мусибат тушган одамларга ўз соҳамиз бўйича хизмат кўрсатишимиз, кўнглини кўтариб, дилларига малҳам бўлишимиз керак. Ҳамма ўз ташвиши билан банд. Ҳеч ким бир-бирини танимайди. Кўча номи у ёқда турсин, кўчанинг ўзи йўқ. Кўрсатиш керак бўлган барча хизмат турларини бажарар эдик. Ҳеч ким нолимас, ҳамма ўз ишини вақтида ва пухта бажаришга ҳаракат қилар, катта ишга ҳисса қўшаётганимиздан хурсанд бўлиб масъулиятни яқин англаган ҳолда меҳнат қиларди. Шу ахволда бир йилча ишладик. Бўлимимиз иш бошлаганида қурилиши бошланган почта биноси битиб, барча шароитларга эга бўлган жуда яхши жойга кўчиб ўтди. У кунлар халқимиз учун ҳам, алоқачилар учун ҳам катта синов бўлди.

— Почта хизматида кейинги йиллардаги ўзгаришлар ҳақида нималар дея оласиз?

— Шаҳар кўчаларини сайр этган киши кейинги йилларда кўрилган, бир-биридан чиройли биноларга, кўчалар ва тураржой маззелари, шу жойларнинг қадимий номи ҳамда янги номларга эътибор бериши табиий. Почта иши аҳолининг тураржой манзили билан боғлиқ бўлганлиги

учун бу ўзгаришлар бизни ҳам қувонтиради, ҳам бундай ўзгаришлардан ўз вақтида хабардор бўлиб туришимизни тақозо этади.

Кўчаларда яна бир нарсага эътибор беришингиз табиий, у ҳам бўлса энг кичик «Тико» энгил автомобилдан тортиб катта «Мерседес» автобусигача турли-туман, бир-биридан чиройли автомобилларнинг кўзингизни қамаштиришидир. Машиналар қаровида РОСНТА деб ёзилган «Дамас» автомобилларини ҳам учратасиз.

Янги техника, технология, шу жумладан жаҳондаги илғор телекоммуникация ва компьютер техникаси почта соҳасига ҳам кириб келмоқда. Операторларимизнинг компьютерларда ишлаши оддий воқеа бўлиб қолди.

Республикамиз мустақилликка эришгач, халқаро почта хизмати йўлга қўйилди. Дунёнинг барча давлатлари билан почта алмашилмоқда. Иш шароитларимиз ана шу ижобий ўзгаришлардан ортда қолаётгани йўқ.

Барча хизмат турларини сақлаб қолган ҳолда бозор иқтисодиёти талабларидан келиб чиқиб, баъзи бир ислохотларни ва янги хизмат турларини жорий эта бошладик. Халқ истеъмоли молларининг почта бўлимида сотиш йўлга қўйилгани, маиший хизмат учун тўловларни қабул қила бошлаганимиз, хизмат кўрсатадиган ҳудудларимизда, меҳмонхоналарда почта кўрсатадиган хизмат турларини тарғиб этиш, халқаро

• Дилдаги гаплар

ва шаҳарлараро сўзлашув масканларини ташкил этиш каби ишлар шулар жумласидандир. Қисқача қилиб айтганда почтанинг фаолият доираси ҳам анча кенгайди. Почтачиларга бўлган талаб ва ҳодимларнинг масъулияти ҳам ошди.

— Почтачиларга бўлаётган эътибор борасида нималар дея оласиз?

— Амалдаги қонунлар, Ўзбекистон почта ва телекоммуникациялар агентлигининг йўриқномалари ва расмий ҳужжатларида кўзда тутилган барча имтиёзлардан фойдаланиб келмоқдамиз. Иш шароитларимиз яхши. Бу борада шикоятга ўрин йўқ, лекин саволингизга тегишли бир нарса анчадан бери хаёлимдан кетмайди. Бадий адабиётга, журналистикага қизиқаман, почта ҳодими бўлганим учун барча газета ва журналларда берилётган материаллардан хабардор бўлиб тураман. Баъзан фикр, мулоҳазаларимни қоғозга тушириш истаги ҳам туғилиб қолади. Журналистлардек раван ва газета талаб даражасида ёза олмаيمان деб шаштимдан қайтаман. Юқорида кўчаларга қўйилган янги номлар ҳақида гапирган эдим.

Ана шулар орасида алоқачиларнинг номлари йўқлиги юрагимда армон бўлиб қолаётмир. «Нахотки алоқачилар шунга номуносиб» деб ўйлаб қоламан. Республика-миз миқёсида алоқа соҳаси ривожига улкан ҳисса қўшган, умр-бўйи алоқа соҳасида меҳнат қилиб ўтганлар бор. Мен билган

шундай кишилардан бири — Юсуф Ҳошимович Муҳамедовдир. У киши масъул лавозимларда ишлаш билан бирга Ўзбекистонда почта хизмати ривожига салмоқли ҳисса қўшувчи рисоалар ҳам ёзиб қолдирди. Қанчадан-қанча одамлар ўз даврида Юсуф Ҳошимовичнинг билими, ҳаётий тажрибасидан баҳраманд бўлган. Бундай кишилар соҳамизда озми?

Газеталарни кузатиб бораман. Алоқачилар фаолиятига бағишланган очерклар деярли ёзилмайди. «Хабар» газетаси чиққанида жуда хурсанд бўлган эдим. Газетангизни мунтазам ўқиб бораман. Айниқса ундаги «Фахрийлар — фахримиз» рункидаги мақолаларга бефарқ эмасман. Уларни қизиқиб ўқийман. Лекин алоқачи қалбидан ўрин оладиган мақолалар оз.

Почтачиллик касби ўзига ҳос меҳнат талаб этувчи, машаққатли касб, шунинг учун умр-бўйи шу соҳада меҳнат қилиб келаётган фахрийларга эътиборни кучайтириш лозим деб ҳисоблайман. Фахрийларимиз ёш алоқачилар, ўқув юртлари, коллеж талабалари, мактабларнинг юқори синф ўқувчилари билан тез-тез учрашиб туришса, уларга ўз ҳаёт йўллари, алоқачилик касбининг моҳияти, жамиятда тутган ўрни ҳақида гапириб беришса, бу савоб иш касбига сарфатли алоқачи ўринбосарлар тайёрлашда жуда катта аҳамият касб этарди.

Мухбир ука, мен ўз касбинини севганлигим учун, ички бир фахр билан «МЭН ПОЧТАЧИ-МАН» дея айта олганлигим учун, соҳа фидойилари кўлармикан деган мақсадда дилимдаги гапларни айтдим, ҳолос.

Тўлқин ЛУТФУЛЛАЕВ
суҳбатлашди

• Андижондан дараклар

«ДЎСТЛИК» ҚУЧОҒИДА

«Андижон телеком» ҲХ Пойтуғ филиали алоқачиларининг фарзандлари Хўжаобод туманидаги Тўраобод қишлоғида жойлашган «Дўстлик» болалар оромгоҳида мароқли ҳордиқ чикаришмоқда. Барча кулайликларга эга бўлган болалар маскани 150 нафардан ортиқ алоқачиларнинг ўғил-қизларини ўз қучоғига олган. Бу ерда ҳаракатли ўйинлар, туғилган кунни нишонлаш, турли хил спорт мусобақалари тез-тез ўтказиб турилади. Андижон вилоят алоқа ҳодимлари бirlашган касабга уюшма кўмитаси раиси Пулатжон Ҳошимов оромгоҳда тез-тез бўлиб, болаларнинг аҳолидан хабар олиб туради.

ВЕЛОСИПЕДЛИ МАНТЎРЛАР

Пойтуғ филиалининг радио, телефон тармоқларида 16 нафар техник, 34 нафар электралоқа монтёрлари хизмат қилишади. Уларнинг унумли ва кўнглидагидек ишлашлари учун шарт-шароитлар яратиб берилмоқда. Ҳозирги кунгача ҳодимларнинг 20 таси бепул велосипед билан таъминланган эди. Яқинда яна 5 нафар монтёрлар — Анваржон Ҳожиёв, Ёқубжон Алимқулов, Ғанишер Мамадалиёв, Акромжон Обоабкиров, Абдурахим Отамирзаевларга бепул велосипед берилди.

БИР ПИЁЛА ЧОЙ УСТИДА...

«Андижон телеком» ҲХ Пойтуғ филиали директори Жамолдидин Қаримов ва касабга уюшма кўмитаси раиси Сарулжон Билаловларнинг ташаббуслари билан электралоқа соҳасида узоқ йиллардан буён оилавий бўлиб ишлаб келаётганларга дастурхон тузалиб, бир пиёла чой ташкил қилинди.

Кабели Муҳаммаджон Қаримов 12 йилдан буён шу соҳада ишлаб келаётган бўлса, унинг укаси Маҳмуджон техник, ака-ука Абдуманноб ва Абдурахимжон Отамирзаевлар электр монтёр, Низомиддин Жалолов катта муҳандис, унинг умр йўлдоши Манзурахон Жалолова эса фаррошлик қилади. 08 хизматида техниклик вазифасини йигирма етти йилдан буён сидқидилдан бажариб келаётган Ҳошимжон Хўжамқуловнинг умр йўлдоши Жўрахон Хўжамқулова эса почта боғламаси матбуот бўлими мудирдир.

Оила йилида оилавий бўлиб аҳолига алоқа хизмати кўрсатаётганлар бир дастурхон атрофида жам бўлишди ҳамда уларнинг ҳар бирига эсдалик совғалари топширилди.

Қўлдош ҲОЖИМАТОВ,
жамоатчи мухбиримиз,
Андижон вилояти

Тошкент Алоқа коллежида қатор ибратли маърифий тадбирлар амалга оширилмоқда. «Виждон эркинлиги ва диний ташкилотлар тўғрисида» янги тахсилот қабул қилинган Қонун юзасидан ҳам ўқув юр-

ЮКСАК МАЪНАВИЯТ САРИ

тида тушунтириш ишлари олиб борилмоқда.

Коллежнинг ижтимоий фанлар бўлими раиси Б. Орифонов томонидан янги тайёрланган ўқув қўлланмаси ҳам айнан шу масалаларга бағишланди. «Виждон эркинлиги ва диний эътиқод» деб номланган мазкур

қўлланма бўйича уюштирилаётган давра суҳбатлари ҳам кўпчиликда қизиқиб уйғотмоқда. Коллеж директорининг маълумият ва маърифат масалалари бўйича муовини Қ.Тешаев ўтказган суҳбатлар, са-

вол-жавоб кечалари ёшларни маънавий баркамоллик руҳида тарбиялашга ёрдам беради.

Коллежда халқ маънавий ва маданий бойлиқларини тарғиб қилувчи курс машғулотлари ҳам ўтказилмоқда.

А. АЛИЕВ

АКЦИЯДОРЛАР МАСЛАҲАТЛАШИШДИ

«Фарғона телеком» ҲХДа акциядорларнинг навбатдаги йиғилиши ўтказилди. Йиғилишда ҳиссадорлик жамияти филиалларининг вакиллари ҳамда кузатув кенгаши аъзолари иштирок этдилар.

1998 йилнинг иккинчи ярим йиллиги учун бизнес режаси ва ҳаражатлар сметасини тасдиқлаш, меҳнат жамоасининг улуши бўлган акцияларнинг тақсими то тўғрисидаги Низомини қабул қилиш, ҳиссадорлик жамияти ва меҳнат жамоаси ўртасидаги шартномани кўриб чиқиш ҳамда кузатув кенгаши таркибидоги бўшаб қолган ўринга янги номзодни сайлаш тўғрисидаги масалалар кўриб чиқилди.

Мажлисда «Фарғона телеком» ҲХ бош директори У.Б. Султонов қатнашди ва маъруза қилди. Шунингдек, кун тартибидоги масалалар юзасидан «Фарғона телеком» ҲХ бош директорининг ўринбосари М. Носиров, бош ҳисобчи Х. Иброҳимов, ҳуқуқшунос Т. Тўхтамишев ҳамда Фарғона вилоят «Маслаҳат аудит», ахборот маркази директори Н. Абдуқодиров ва «Аломат аудит» аудитори Ш. Бўриевларнинг фикр ва мулоҳазалари тингланди.

Кўрилган масалалар юзасидан тегишли қарорлар қабул қилинди.

Ф. УМАРОВА,
Фарғона вилояти

ЯНГИ ПОЧТА МАРКАСИ

«Ўзбекистон маркаси» очик турдаги ҳиссадорлик жамияти ўрта асрининг буюк олими Аҳмад ал-Фарғоний таваллудининг 1200 йиллигига бағишлаб почта маркасини муомалага қарқарди.

Аҳмад ал-Фарғоний буюк астроном,

математик ва географ эди. Шарқда у «Ҳосиб» тахаллусини олди. Унинг астрономия, математика

ва география бўйича илмий ишлари илм-фан ривожига катта ҳисса қўшди. Аҳмад ал-Фарғонийнинг Фарғонадан Бағдодга қачон кўчиб ўтгани номаълум. У Бағдоддаги обсерваторияда илмий ишлар олиб борган. Обсерваториядаги бошқа олимлар билан ҳамкорликда жуда кўп янгиликлар яратди.

XI асрдаёқ Испанияда унинг илмий ишлари лотин тилига таржима қилинган. Европада номи улуғланган. Шарқ олимлари томонидан Аҳмад ал-Фарғонийнинг илмий кашфиётлари юксак баҳоланган.

Алломининг юбилеиغا атаб чиқарилган кўп нусхадаги почта маркаси ва хатжилдаги расм икки хил рангда бўлиб, унда ўрта аср Шарқ астрономик асбоб тисоли тасвирланган. Расмларни мусава- вир Ю. Габзалилов чизган.

АЛОҚАЧИ ҲАМРОҲИ

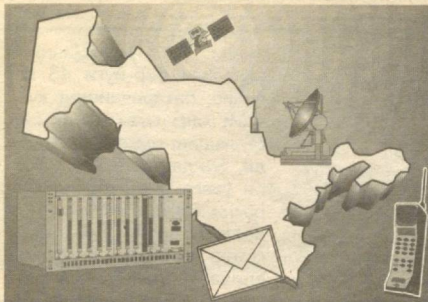

Ўзбекистон Республикаси Олий Мажлисининг IX сессиясида қабул қилинган Кадрлар тайёрлаш Миллий Дастурида белгилаб берилган вазифалар қаторида «Кадрлар тайёрлаш тизими ва мазмунини мамлакатнинг ижтимоий ва иқтисодий тараққиёт истикболларидан, жамият эҳтиёжларидан, фан, маданият, техника ва технологиянинг замонавий ютуқларидан келиб чиққан ҳолда қайта қуриш» дея қайд этилган долзарб масала алоҳида ўрин олган.

таъминланиши тармоқдаги техник ривожланишдан орқада қолаётганлиги, профессор-ўқитувчиларнинг янги техника ва технологияни ўзлаштириши бўйича малака ошириш тизимининг яратилмаганлиги, мутахассисликка тайёрлашнинг махсус фанларига оид ўқув, услубий адабиёт ва қўлланмалар (айниқса, давлат тилидагилари) билан етарли таъминланмаганлиги, ўқув режалари ва фанлар дастурларининг тегишли малака ва билимга эга бўлган мутахассислар тайёрлаш учун мувофиқ эмаслиги, ўқув юртини бошқариш ва ўқув жараёнини ташкил этишда ривожланган мамлакатларнинг ўқув юртлари тажрибасини етарлича ўрганиб, ўз фаолиятларида қўлланмаслик, алоқа соҳасидаги корхона ва муассасалар, чет эл

кўтариш ҳамда ўқитувчининг нурифузи ва ижтимоий мақomini, педагогик кадрлар малакасини аспирантура, докторантура, малака ошириш курсларида, алоқа тармоғининг етук корхоналарида, чет элларда тажриба алмаштириш, илмий-техник анжуманларда иштирок этиш орқали ошириш, ўқув юртлари фаолиятининг асосий йўналишлари бўйича информация йиғиш, қайта ишлаш, танлаш ва узатиш борасида инфорацион тизим ва тармоқларни тузиш ва фаолиятда қўллаш, бюджетдан ташқари маблағлар, шунинг жумладан, чет эл инвестициялари манбаларини излаб топиш, уларни кадрлар тайёрлаш сифатини ошириш мақсадлари учун ишлатиш, кадрлар тайёр-



Розиқул ГУЛМАТОВ «Тошкент телеком» хиссадорлик жамиятининг Янгйбозор филиалида чорак асрдан буён линия электромонтёри бўлиб ишламоқда. Унинг хизматидан миждолаб хурсанд.

Тўқтин ЛУТФУЛЛАЕВ олган сурат

АСОСИЙ ВАЗИФА — МАЛАКАЛИ КАДРЛАР ТАЙЁРЛАШ

Бу масалани ҳал этиш борасида мутахассислар тайёрлашнинг ўқув юртлари, шу мутахассислар бориб ишлайдиган корхона, ташкилот ва муассасалар ҳамда улар фаолиятини мувофиқлаштириб турадиган бошқарув органлари биргаликда ҳаракат қилишлари лозим. Уларнинг фаолиятларини ягона мақсад сари йўналтири олидиган дастурий ҳужжат тайёрлаш масаласи кечиктириб бўлмайдиган вазифа бўлиб қолди.

Ана шундай ҳужжат сифатида почта ва телекоммуникациялар соҳасидаги кадрлар тайёрлаш Концепциясининг лойиҳасини тайёрлаш яқинида етди.

Мазкур Концепция Ўзбекистон Республикасининг «Таълим тўғрисида»ги Қонуни, Кадрлар тайёрлаш Миллий Дастури талабларига мувофиқ ҳолда ишлаб чиқилган бўлиб, республика алоқа тармоғи тажрибасининг таҳлили ва мамлакат бўйича таълим тизимида олиб борилаётган ислохотлар асосида тайёрланган ҳамда почта ва телекоммуникациялар соҳасига кириб келаётган замонавий техника ва технологияларни амалиётда жорий этиб, улардан фойдаланган оладиган, ишлаб чиқаришдаги бозор иқтисодиёти муносабатларини чуқур ўрганган, соҳа истикболини кўра оладиган, унга ижодий ёндашиб, ривожлантириш борасида самарали ҳисса қўша оладиган, ижтимоий-сиёсий ҳаётда фаол, юқори маданиятли, жаҳон андозаларига мос мутахассислар етиштиришга мўлжалланган.

Концепцияда алоқачи кадрлар сиёсати орттирилган тажриба асосида, соҳадаги мавжуд камчилик ва муаммолар ҳисобга олинган ҳолда олиб борилиши кўзда тутилган. Жумладан, алоқа тармоғига кириб келаётган янги техника ва технологиядан фойдаланиш, уни бошқариш ва ишлатишга Тошкент электротехника Алоқа институти ва Тошкент Алоқа коллежида тайёрланаётган мутахассислар малакасининг етарли даражада мувофиқ эмаслиги, ўқув юртлари лаборатория ва хоналари алоқанинг замонавий жиҳозлари, техник воситалари, асбоблари билан

фирма ва қўшма корхоналари билан ҳамкорликда иш юритиш имкониятларидан тўлиқроқ фойдаланмаслик институт ва коллеж фаолиятларидаги асосий камчилик ҳамда муаммолардир.

Ўқув юртлари фаолиятини жаҳон таълим стандартлари даражасига кўтариш, уларнинг битирувчилари билими ва малакасини замон талабларига мослаштириш ҳамда қайд этилган камчилик ва муаммоларни бартараф этиш мақсадида Концепцияда аниқ вазифалар белгилаб қўйилган. Жумладан, агентлик тасарруфидаги ўқув юртларида тармоқ эҳтиёжи учун мутахассислар тайёрлаш тизимини Ўзбекистон Республикасининг «Таълим тўғрисида»ги Қонуни ва Кадрлар тайёрлаш Миллий Дастури талабларидан келиб чиққан ҳолда қайта қуришга алоҳида аҳамият берилган.

Шу асосий вазифани бажариш учун ўқув жараёнини такомиллаштириш, моддий-техник базани мустаҳкамлаш, профессор-ўқитувчилар таркиби сифатини яхшилаш, дарслик, ўқув ва услубий қўлланмалар сони ва сифатини талаб даражасига кўтариш, илмий-тадқиқот ишларини жадаллаштириш, талаба ва ўқитувчиларнинг маънавий-маърифий салоҳиятини кўтариш, уларнинг ижтимоий ҳимоясига эътиборни кучайтириш ва бошқа масалалар юзасидан олиб борилиши лозим бўлган ишлар белгилаб қўйилган.

Шунингдек, ўқув жараёнини ташкил этиш, талаба ва ўқувчиларга билим бериш, уларнинг билим даражасини аниқлашда педагогиканинг илғор, самарали услубларини ўрганиш ва фаолиятда қўллаш, мутахассислик фанларини замонавий ўқув адабиётлари, қўлланмалар, кўргазмали куроллар, услубий материаллар билан таъминлаш, уларнинг давлат тилидагиларини яратиш, давлат ва нодавлат тузилмаларининг мутахассисларга бўлган истиқболдаги эҳтиёжларини ўрганиш, бунинг учун махсус маркетинг хизмати гуруҳини ташкил этиш, профессор-ўқитувчилар таркиби сифатини юқори малакали педагог ва мутахассислар, илмий ходимлар, олий ўқув юртларининг иқтидорли, педагогик фаолиятга мойил битирувчилари ҳисобига

лаш сони ва сифатини кўтаришда почта ва телекоммуникацияларни ривожлантиришнинг давлат томонидан қўллаш-қувватлаш жамғармалари ажратмаларидан самарали фойдаланиш, ўқув юртларининг бюджетдан ташқари маблағларини, корхона ва ташкилотлар ҳомилийк ажратмаларини кадрлар тайёрлаш жараёнидаги устивор йўналишларга сарфлаш, профессор-ўқитувчи, талаба ва ўқувчиларга маънавий-маърифий, ахлоқий, ҳуқуқий тарбия беришда самарали усуллардан фойдаланиш ва фаолиятнинг бошқа муҳим йўналишлари қайд этилган.

Концепциянинг бажарилишини уч босқич (1998—2000, 2001—2005, 2006 ва ундан кейинги йиллар)да амалга ошириш кўзда тутилган. Мазкур босқичларда ўқув юртларидаги ишлар шундай ташкил этилиши керак-ки, натижада улар фаолиятларининг барча йўналишлари бўйича биринчи босқичда давлат аттестациясидан, иккинчи босқичда давлат аккредитациясидан ва учинчи босқичда халқаро аккредитациядан ўтиш даражасига етишлари лозим бўлади.

Тошкент электротехника Алоқа институти ва Тошкент Алоқа коллежининг ҳозирги даврдаги салоҳияти, Ўзбекистон почта ва телекоммуникациялар агентлиги, алоқа корхоналари, ташкилот ва муассасаларининг кадрлар тайёрлаш малакасини бўлган эътибори ва умуман бу борада амалга оширилаётган ҳамда режалаштирилаётган тадбирлар мамлакатимиз ишлаб чиқариши учун алоқа соҳаси бўйича мутахассислар етказиб беришдек муҳим вазифани — Кадрлар тайёрлаш Миллий Дастури талаблари асосида ташкил этилишига замин яратди ва ижобий натижалар беради деб умид қиламиз.

З. ЮСУПОВ,
Агентликнинг
мутахассислари тайёрлаш
ва қайта тайёрлашни
ташкил этиш бўлими
бошлиғи ўринбосари

ОПТИК ТОЛА ТАРИХИДАН

Ўтган асрда амалга оширилган оптик зич муҳитга доир йирик тадқиқотларга узоқ вақтгача шунчаки қизиқарли физик ҳодиса деб қараб келинди. Асримизнинг эллигинчи йилларига келиб махсус тайёрланган икки қатламли шиша тола олишга муваффақ бўлинди.

Бундай тола етарли пишиқ бўлгани ҳолда, худди капрон ип каби исталган йўналишда эгилаверади. Оптик тола вужудга келгач, бу толалар фан ва техниканинг турли тармоқларида, жумладан, телефон алоқаси соҳасида кенг фойдалана бошланди.

Чунончи, толалар маълум тартибли тасвирни ёки хабарни узоқ масофага узатиши мумкин. Оптик тола техникада ёруғлик энергиясини эгри чиқикли йўналишда узатиш учун ишонarli восита сифатида муҳим ўрин тутди.

Икки қатламли шиша тола электр энергиясини узатувчи металл симга ўхшаш эди. 1970 йили ёруғликни бир километр масофага узатадиган икки қатламли толалар кварцдан олинди. Шу тарихда оптик алоқа линияси соҳасидаги тадқиқотлар жадаллашиб кетди. Бундай линияларда тола бўйлаб ёруғлик сигналларининг ўтиб туришига ва атмосфера разрядлари, на радиотўлқин, на қўшни кабелнинг ишлаши таъсир кўрсата олади. Шунингдек, унга радиотехник кабель учун зарур бўлганидек, кўп маблар

сарфлаб, эгилувчан ва оғир металл тўр тайёрлашнинг ҳолати ҳам йўқ. Тола орқали жуда кучсиз сигналлар юбориш мумкин, чунки бу алоқа каналлидаги халақит қилувчи шовқин миқдори ниҳоятда паст. Ана шу хусусиятлар оптик алоқа линиясининг энергия сарфи ва ҳажми жиҳатидан катта афзалликларини намоён этади.

Шиша линиялар металл линиялардан ингичкароқ, шишанинг солиштирма оғирлиги эса радиотехник кабелларда ишлатиладиган мис ва кўрғошиннинг солиштирма оғирлигидан бир неча марта кам.

Оптик алоқа линиясининг яна бир муҳим афзаллиги шундаки, унинг ўтказувчанлик қобилияти ниҳоятда юқори — тажриба мақсадида бир неча километр узунликдаги шундай линия яратилганда у битта толадан бир вақтинг ўзида ўнлаб телевизион кўрсатувларни ва ўн минглаб телефон сўзлашувларини узатиб бера олиши аниқланди.

А. АЛИЕВ
тайёрлади

УЯЛИ ТЕЛЕФОН

Баҳслар, изланишлар, механик одимлар

«Уяли алоқа», «уяли телефон» иборалари пайдо бўлганига кўп вақт бўлгани йўқ, шунга қарамай телефон алоқасининг бу тури ҳаётимизга шу қадар тез кириб келяптики, жамоат транспортида, шиfoxоналарда, ҳатто кинотеатрларда ёки бундай телефонлардан фойдаланмасликлари лозим бўлган самолётларда ҳам уяли телефонларнинг мусиқий кўнғироқлари оддий воқеа бўлиб қолди.

Дарҳақиқат, уяли алоқа кундалик ҳаётимизга жуда дадил қадамлар билан кириб келди. Агар 1990 йили дунё бўйича 11 миллион шундай телефонлар бўлган бўлса, 1996 йилга келиб уларнинг сони 137 миллионга етди. 2000 йилга бориб эса бу рақам ярим миллиардга етиши кутилмоқда. Европанинг қатор мамлакатларида ўтказилган сўровлар одамларнинг техниканинг бу мўъжизасига тез ўрганганликларини кўрсатади. Шундай телефон соҳибларининг деярли 97 фоизи

митти телефонларни ўзлари билан бирга доимо олиб юришар ва ишбилармонликнинг маданий қисми сифатида қарашар экан. Бу борада ҳар бир халқнинг урф-одатлари, маданияти ҳам муҳим аҳамият касб этади. Шу боис, уяли телефондан фойдаланишда фикрлар турличадир. Масалан, айримлар амалий кенгашлар чоғидаги кўнғироқбозликларни оддий ҳол деб ҳисоблашса, инглизлар бу нарсани маданиятсизликнинг бир кўриниши деб баҳолашади.

«Уяли телефонлар хонадонлардаги оддий телефонларнинг ўрнини боса оладими?» деган савол кўпчиликни қизиқтириши табиий. Аввало, кўчма алоқанинг нархи оддий телефон нархидан ҳозирча энг камида ўн баробар баланд эканлигини унутмаслик керак, бундан ташқари у катта тезликда ишловчи интернет тизимларида ишлай олмайди. Кўчма телефонлар ривожланган давлатлар учун характерли ҳолдир, шунинг

учун ҳам дунёдаги бугунги кунда ишлаб турган барча уяли телефонларнинг тўртдан уч қисми АҚШ, Канада, Мексика ва Японияга тўғри келади.

Кўчма телефонларнинг кўпайиши кундалик ҳаётимизга фақат қувончларнигина эмас, балки хатар ҳам олиб кирмоқда. Масалан, баъзи давлатларда «кўчма телефонлардан автомобилларни бошқариш чоғида фойдаланиш мумкинми?» деган савол атрофида баҳслар мавжуд. Айрим давлатлар эса ҳайдовчиларга ҳаракат вақтида кўчма телефонларда фойдаланишни тақиқлаб қўйдилар. Бу қоидага амал қилмаган ҳайдовчилар йўл ҳаракати қоидаларини кўпол равишда бузганликда айбланиб, жазоланмоқдалар. Баъзи тиббиёт ходимлари «Уяли телефонлар инсон саломатлиги учун хавfli эмасми?» деган саволни ҳам ўртага ташламоқдалар. Албатта, бу борада кўчма телефонлар ишлайдиган юқори частотали нурланиш-

ларнинг инсон организмига таъсири устида ҳиддий текширишлар олиб борилмоқда. Бу саволга узил-кесил жавобни Бутун дунё соғлиқни сақлаш ташкилоти ҳомийлигида изланишлар олиб борилаётган олимлар гуруҳи бериши керак. Бу гуруҳга бошчилик қилаётган канадалик эпидемиолог олим Элизабет Кардис кўчма телефонларнинг инсон саломатлиги учун бутунлай хавфсизлиги ҳақида ҳали бир қатъий фикр билдиргани йўқ.

Тараққиёт эса давом этмоқда. Уяли алоқа техникаси ҳам бундан мустасно эмас. Уяли телефонларнинг катта ҳажмли турлари одам қафтига бемалол жойлаша оладиган турларига ўз ўрнини бўшатиб берди. Япон муҳандисларига бу ҳам камлик қилган чоғи, энди улар билан узукка жойлаштирилган кўлда тақиб юриладиган соатга ўхшаш хилини ишлаб чиқдилар. Бу митти радиотелефонлар олимпиадага ўйинларга ўтказилган Наганода синовдан ўтқа-

зилди. Янги мўъжизанинг оғирлиги бор-йўғи 45 гр. бўлиб, батареясининг қуввати бир соат тинимсиз гаплашиш имконини беради. Бундан телефон соҳиб-и ўзига бўлаётган кўнғироқни ёқимли енгил куй таралишидан ёки кўлидаги «соат-телефон» тақилган ерида тебраниш бўлганидан сезиб, телефонни қулоғига тутати ва сўхбатдошининг сўзларини тинглайверади. Агар ўзи кўнғироқ қилмоқчи бўлса, керак-ли телефон рақамини айтса кифоя, тасмада жойлаштирилган митти микрофон орқали рақамлар қабул қилинади ва терилади. Кўпгина олимпиадачиларга бу янгилик маъқул тушди ва янгиликни «гапирувчи соатлар» деб номлашди. Европадаги кўчма алоқа воситалари ишлаб чиқарувчилар ҳозирча бу янгиликни кузатиб турибдилар, холос. «Гапирувчи соатлар» жаҳон бозорига чиққудек бўлса, унинг Европа варианты ҳам ишлаб чиқилиши, янада тақомиллашиши табиий.

Т. ЛУТФУЛЛАЕВ
тайёрлаган

ТЕЛЕФОНДАГИ ИНДИКАТОРЛАР

Телефон тармоқларида кун сайн янгидан-янги электрон АТСлар кириб келмоқда ва шу билан бир

ридаги АТСлар ҳам, кўшалок телефонлар ҳам ҳўп. Кўшалок телефон эгаси гаплашаётганида иккинчи

ортиқча юк бўлмаслиги ва кучланишнинг ўзгаришига чидамли бўлиб, зулуксиз узоқ муддат ишлай олишидир.

Индикатор (1-расм)нинг энг оддий тури қуйидаги кўринишидир. Индикаторнинг узоқ муддат, муттасил ишлаши боис алоҳида узоққа манбаи назарда тутилмаган. Индикаторнинг асосий қисмини магнитофонларда ишлатиладиган МА76/1 русумидаги миллиамперметр ташкил этади. Ғушак апаратурада турган вақтида линиядаги кучланиш 60в атрофида бўлиб, МА орқали 0,1 Мга миқдоридан ток ўтади ва МА стрелкаси охиригача боради. Ғушак кўтарилган вақтида кучланиш 5:15 вольтга камайиши мумкин, шунинг эвазига стрелка шкаланинг ўрталарига келиб қолади. Ғушакни кўшни кўтарганида ёки линияда носозлик бўлса, стрелка бутунлай ҳеч нарса кўрсатмайди. Бундай индикатор ўрта сарфда, лекин абонент МА стрелкасига қараб туриши кераклиги боис амалда анча нуқолай, шунинг учун уни қуйидаги тарзда бироз такмиллаштириш мумкин.

Бунда 2-чидама кўриниб турганидек, МА ўрнига С1 сигими ёрдамида ишловчи ёруғлик диоди (НЛ1)дан фойдаланилган. Диоднинг ишлаши оралигида конденсатор С1 динистор VS1 ишлай оладиган даражага етгунча зарядланади. VS1 ишлаган эса С1 НЛ1 ва R2 орқали разрядланади ва айнан шу вақтда НЛ1дан нур таралади. Телефон аппаратларининг биронтасида ғушак кўтарилиши билан ёруғлик диоди ишлашдан тўхтайди.

Индикаторнинг бу вариантда ҳам битта камчилиги бор. У ҳам бўлса ёруғлик диоднинг нур таратиш оралигининг (4 сек.га. яқин) катталигидир. Ёруғлик таралиб туришини икки баробар тезлатиш учун эса индикаторни янада қуйидаги кўринишда 3-расм такмиллаштириш мумкин. Динистор (VS1) ишлагач, ёруғлик диоди С1 ва D1 орқали ёки С2 ва D3 орқали шу конденсаторларнинг разрядланиши ҳисобига ишлайди.

Тўлқин
МИРБОБО ўғли
тайёрлаган

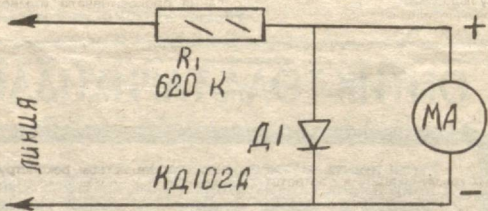

(1-расм)

линиядаги кўшалок (блокиратор орқали ишловчи) телефонларнинг мустакил равишда ишлаши муаммоси ҳам ҳал этилмоқда. Лекин

кўшни линия бўлашини сабрсизлик билан кўтиб туришга мажбур. Қуйида таклиф этилаётган индикатор линиянинг бўшлигини кўр-

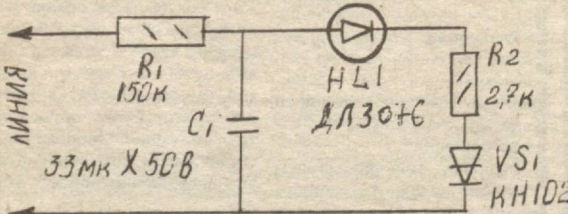

(2-расм)

хамон республикамизнинг телефон тармоқларида декадали одимлаб ишловчи, координат тизимла-

сатиб, ортиқча асабийлашишга чек қўяди. Индикаторга қўйиладиган асосий талаблардан бири-линияга

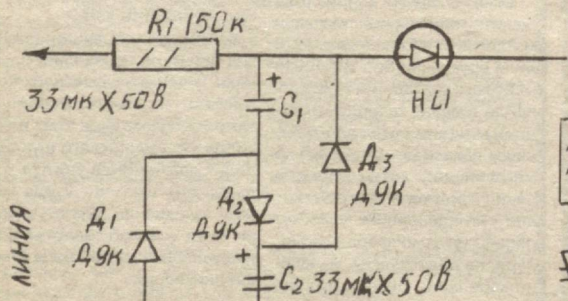

(3-расм)

ГАЗЕТА — КОСМОС ОРҚАЛИ

Алоқа ходимлари ва матбаачиларнинг биргаликдаги саъй-ҳаракати билан газеталарни фототелеграф ва бошқа қурилмалар орқали қабул қилиш тармоғи йил сайн кенгаймоқда. Фототелеграф усулининг бир қийинчилиги бор. Газета саҳифаларининг тасвири узатиладиган кабели ва радиореле линияларида ҳар 200-300 километр масофада фототасвирларни «тузатиб туриш», яъни тасвирдаги нуқсон ва ноанқиликларни бартараф қилиб туриш зарур бўлади, яъни сигнални «қайта тиклаш» лозим.

Газета саҳифалари тасвирини жойларга узатишда космик воситалардан ҳам фойдаланилмоқда. Алоқанинг бу усули тасвирларни линияларда бир неча бор қайта тиклашдан қутулиш имконини беради.

Олимлар, ихтирочилар, узатиш ва қабул қилиш масканлари ходимлари талай техника қийинчиликларини енгил, тасвирларни космик канал орқали узатувчи «Газета — 20К» русумли жуда мураккаб электрон апаратури бор. Газета саҳифаларининг тасвири узатиладиган кабели ва радиореле линияларида ҳар 200-300 километр масофада фототасвирларни «тузатиб туриш», яъни тасвирдаги нуқсон ва ноанқиликларни бартараф қилиб туриш зарур бўлади, яъни сигнални «қайта тиклаш» лозим.

Узатувчи ва қабул қилувчи қурилмалар ишида жуда аниқ ўзаро мослик бўлишига эришилмоқда. Шунинг билан бир қаторда, газетанинг бир саҳифаси тасвирини узатишга атиги икки ярим дақиқа вақт сарфланади, холос.

А. АЛИЕВ
тайёрлади

«TOSHKENT POSHTAMTI» ОЧИК ТУРДАГИ ҲИССАДОРЛИК ЖАМИЯТИ ЎЗ ҚИММАТБАҲО ҚОҒОЗЛАРИ ЭМИССИЯСИНИ ТАКЛИФ ЭТАДИ

«Toshkent poshtamti» — очик турдаги ҳиссадорлик жамияти бўлиб, у эмитент сифатида 20.11.1997 йил 1634 тартиб рақами ва 27.02.1998 йил 303К тартиб рақами билан давлат рўйхатидан ўтган.

Бу ҳиссадорлик жамияти «Ўзбекистон почтаси» Давлат акциядорлик компанияси таркибидан фаолият кўрсатади.

Бу эмитент қуйидаги ўз ҳисоб рақамларига эга: Тошкент шаҳри, «Алоқабанк»САКБда МФО 00401 х/р. 20210000400155274001.

Эмитент жами 151775,0 минг сўмлик 100 фоиз 151775 дона оддий номланган акцияларини нақднасиз, марказлашган депозитарийларда сақлаш шаклида чиқаради.

Эмитентнинг акцияларини сотиш (сотиб олиш) ва тақсимлаш тартиби қуйидаги жадвалда берилган:

Акцияларни тақсимлаш ва сотиш усули	Сони дона.	Акциялар умумий баҳоси жами	
		жами	фоизда улushi
1. Жами акциялар	151775	151775,0	100 фоиз
2. Оддий номланган акциялар	113831	113831,0	75 фоиз
шу жумладан давлат акциялари «Ўзбекистон почтаси»	60330	60330,0	53 фоиз
ДАК траст компанияси «Ўзбекистон почтаси»	53501	53501,0	47 фоиз
3. Акцияларнинг меҳнат жамоаси ўртасидаги ўзаро тақсироти	15177	15177,0	10 фоиз
4. Эркин савдога қўйилган оддий номланган акциялар	22767	22767,0	15 фоиз

Эмитентнинг манзили: Тошкент шаҳри, Шахрисабз қўчаси, 7 уй. Телефонлар: 133-47-49, 133-42-02.

«Алоқачи ҳамроҳи» — «Спутник сувязиста» илова саҳифаларига Т.ЛУТФУЛЛАЕВ, Х.СОАТОВ масъулдир.

СТУПНИК СВЯЗИСТА

ПРАВИЛА ОХРАНЫ ЛИНИЙ И СООРУЖЕНИЙ ТЕЛЕКОММУНИКАЦИЙ

Настоящие Правила охраны линий и сооружений телекоммуникаций (далее Правила) устанавливают порядок устройства, сохранности и эксплуатации в охранной зоне линий связи, радиодиффузии и сигнализации в Республике Узбекистан.

Действие Правил распространяется на все линии, независимо от их принадлежности и форм собственности.

Правила обязательны для исполнения всеми предприятиями, организациями, учреждениями и отдельными лицами (далее юридические и физические лица) на территории Республики Узбекистан.

1. Устройство линий и сооружений телекоммуникаций

1. К линиям связи, радиодиффузии и сигнализации (в дальнейшем «коммуникации связи») относятся воздушные линии связи, подвешенные на них провода и кабели связи, стоечные линии связи и радиодиффузии, подземные кабельные линии, обозначающие их сигнальные и заземные знаки (столбики), линии радиорелейной связи, кабельная телефонная канализация, наземные и подземные необслуживаемые усилительные (регенерационные) пункты, распределительные шкафы, коробки, контуры заземления и др.

Коммуникации связи подразделяются на линии: городской и сельской телефонной связи, радиодиффузии и сигнализации, междугородной, международной связи, радиорелейной связи, технологической связи различного вида.

2. Строительство и реконструкция коммуникаций связи в Республике Узбекистан осуществляются по проектам, разрабатываемым специализированными проектными институтами или проектными группами, имеющими специальные разрешения (лицензии), в соответствии с действующими нормами и правилами по проектированию и строительству при соблюдении прав всех заинтересованных юридических и физических лиц в соответствии с законодательством Республики Узбекистан.

3. Юридическим и физическим лицам, получившим в установленном порядке разрешение на строительство сооружений связи, предоставляется право соорудить коммуникации связи, устанавливая приспособления, обеспечивающие их эксплуатацию (колоды, люки, лестницы, ограждения и др.), на всех земельных участках, включая земли промышленного, сельскохозяйственного, лесохозяйственного, водохозяйственного назначения, личные подворья, полосы отвода и запретные зоны, а также на крышах зданий, на железнодорожных и автомобильных мостах, в коллекторах, в туннелях метрополитена и железных дорог, в чьей бы собственности, владении или пользования эти земельные участки, здания, мосты и др. сооружения не находились, по техническим условиям собственников или пользователей этих земель и сооружений.

4. Земельные участки для строительства коммуникаций связи выделяются в порядке, устанавливаемом законодательством Республики Узбекистан.

Для строительства коммуникаций связи производится временное изъятие земель на период строительства без сноса сооружений и многолетних насаждений.

Условия прокладки коммуникаций связи по территории земельных участков юридических и физических лиц, через автомобильные дороги, мосты, тоннели, улицы, строения, коллекторы, запретные зоны, леса согласовываются с собственниками земельных участков, землепользователями и владельцами перечисленных объектов, а при параллельном расположении коммуникаций связи и автомобильных дорог и сближении менее 50 м от бордюра полосы отвода — с дорожными хозяйствами.

5. Строительство коммуникаций

связи на землях сельскохозяйственного назначения разрешается, как правило, только после уборки урожая. При этом должны быть соблюдены условия выделения земли, ее рекультивации. Если строительство коммуникаций связи намечается в вегетационный период использования земель для сельскохозяйственных нужд, эти земли посевами заниматься не должны. В этих случаях должна предусматриваться компенсация потерь, связанная с вынужденным неиспользованием земель.

Вопрос о занятии земель посевами должен решаться на основе совместного договора заказчика строительства и землевладельца (землепользователя, в т.ч. арендатора). Договор составляется не менее чем за 6 месяцев до начала посевных работ.

6. Земельная площадь охранных зон существующих коммуникаций связи изъятию у собственников земельных участков, землевладельцев, землепользователей, в т.ч. у арендаторов, не подлежит и может использоваться ими при условии обеспечения сохранности указанных коммуникаций.

Владельцы коммуникаций связи в письменной форме предупреждают собственников земельных участков, землевладельцев, землепользователей, в т.ч. арендаторов, о наличии коммуникаций связи и мерах по обеспечению их сохранности.

7. Для строительства наземных и подземных необслуживаемых усилительных (регенерационных) пунктов производится постоянный отвод земель в размерах определяемых технологическими нормами на проектирование.

8. В особых случаях Кабинетом Министров Республики Узбекистан допускается строительство коммуникаций связи на особо охраняемых природных территориях (заповедники, национальные парки и т.п.) по согласованию с Госкомприродой.

9. В случае изъятия земель у собственников, владельцев или пользователей, либо ограничения их прав в связи с установлением охранных зон на трассах коммуникаций связи, им выплачивается компенсация физических или юридических лицам — владельцам коммуникаций связи в порядке, устанавливаемом законодательством Республики Узбекистан и Республики Каракалпакстан.

II. Охрана коммуникаций связи

10. Для обеспечения сохранности коммуникаций связи:

а) устанавливаются охранные зоны: для кабельных и воздушных коммуникаций — в виде участка земли вдоль этих коммуникаций, определяемого параллельными прямыми, отстоящими от трассы подземного кабеля или от крайних проводов воздушных линий на расстоянии 2 метров с каждой стороны;

при переходах через реки, озера, водохранилища, каналы — в виде участка водного пространства на всей глубине от водной поверхности до дна на расстоянии 100 метров с каждой стороны, а для морских кабельных линий — 0,25 мили;

для наземных и подземных необслуживаемых усилительных и регенерационных пунктов на коммуникациях связи — в виде участка земли, определяемого замкнутой линией, отстоящей от усилительных, регенерационных пунктов или от границы их обваловки на расстоянии 3 метров.

На трассах подземных коммуникаций вне городской черты, а также в населенных пунктах устанавливаются железобетонные заземные столбики, являющиеся ориентирами. Ориентирами также являются указательные таблицы, укрепляемые на опорах линий электропередачи, ограждения и стены домов. В городах прохождение подземных коммуникаций определяется технической документацией.

Границы охранных зон на трассах морских кабельных линий и на трассах кабелей связи при переходах че-

рез реки, озера, водохранилища и каналы обозначаются в месте выхода кабелей сигнальными знаками. Трассы морских кабельных коммуникаций связи указываются в «Извещениях мореплавателям» и наносятся на морские карты.

б) создаются просеки в лесных массивах и зеленых насаждениях для воздушных коммуникаций связи:

в насаждениях, не превышающих 4 метров в высоту, — шириной не менее расстояния между крайними проводами плюс 4 метра (по 2 метра с каждой стороны от крайних проводов до ветвей деревьев);

в насаждениях высотой более 4 метров — шириной не менее расстояния между крайними проводами плюс 6 метров (по 3 метра с каждой стороны от крайних проводов до ветвей деревьев).

В насаждениях, где возможны падения деревьев, ширина просеки должна быть равна расстоянию между крайними проводами плюс средняя высота насаждений с каждой стороны. При этом отдельные деревья или группы деревьев, растущие на краю просеки, должны вырубаться, если их высота превышает среднюю высоту насаждений. Ликвидная древесина, получаемая при уходе за просеками, остается в распоряжении хозяйств по территории которых проходит просека. Неликвидная древесина удаляется с территории лесного хозяйства и уничтожается.

В случае прохождения коммуникаций связи по паркам, садам допускается по взаимной договоренности соответствующих организаций, предприятий, учреждений меньшая ширина просеки.

Просеки для коммуникаций связи, проходящих по лесным массивам и зеленым насаждениям, должны содержать в состоянии, безопасном в пожарном отношении, силами владельцев коммуникаций связи.

В парках, садах, лесных насаждениях вокруг городов и населенных пунктов, полязащитных, лесонасаждений, защитных лесных полосах вдоль автомобильных и железных дорог, запретных полосах вдоль рек, каналов, вокруг озер и других водоемов, в ценных лесных массивах, прокладка просеки должна проводиться таким образом, чтобы в состоянии насаждений причинялся наименьший ущерб и предотвращалась утрата ими защитных свойств. В частности, на просеках не должны вырубаться кустарник и молодик, корчеваться пни на рыхлых почвах, крутых (свыше 15 градусов) склонах и в местах, подверженных эрозионным процессам.

Пруробание просек производится владельцами коммуникаций связи по условиям лесохозяйственных организаций. Владельцы коммуникаций связи, допустившие нарушение правил рубки насаждений, несут за это ответственность в порядке, установленном законодательством Республики Узбекистан.

а) устанавливаются минимально допустимые расстояния (разрывы) между сооружениями связи и другими сооружениями, определяемые правилами возведения соответствующих сооружений.

11. На трассах радиорелейных линий связи определяются отдельные участки земли, на которых запрещается возведение зданий и сооружений, а также посадка деревьев в целях предупреждения их экранирующего действия распространяемого радиоволн. Расположение и границы этих участков предусматриваются в проектах на строительство радиорелейных линий и проектных организациям доводится до сведения управляющих (отделов) архитектуры соответствующих областей, районов, городов.

12. В пределах охранных зон и просек на трассах коммуникаций связи без письменного согласия владельцев этих коммуникаций запрещается:

а) осуществлять всякого рода строительные, монтажные, землеройные и взрывные работы, а на сельхозпо-

лях рыление грунта для нужд сельского хозяйства на глубину более 0,3 метра, а также очистку оросительных сетей;

б) возводить дома, хозяйственные и другие сооружения, производить посадку деревьев и виноградников, распахивать полевые станы, содержать скот, складировать, жечь костры, устраивать стрельбища;

в) устраивать проезды и стоянки автотранспорта, тракторов и механизмов без специальных мер по защите коммуникаций связи, перевозить негабаритные грузы под проводами воздушных коммуникаций связи;

г) производить геолого-съемочные, геодезические, поисковые и др. изыскательские работы, связанные с проходкой скважин, шурфов, взятием проб грунта;

д) устраивать причалы для стоянки судов, барж и плавучих кранов, производить погрузочно-разгрузочные, дноуглубительные и землерейные работы, бросать якоря, проходить с отгандными якорями, цепями, лотами, волокушами и тралями, выделять рыбопромысловые участки, производить добычу рыбы, а также других водных животных и растений придонными орудиями лова, устраивать водопой, производить колку и заготовку льда.

Охранные зоны коммуникаций связи в полосе отвода автомобильных и железных дорог могут быть использованы дорожными и железнодорожными органами для их нужд, но с обязательным обеспечением сохранности коммуникаций.

Для обеспечения сохранности коммуникаций связи устанавливаются условия производства работ в пределах охранных зон и просек на трассах этих коммуникаций, в соответствии с разделом V настоящих правил.

13. Запрещается производить всякого рода действия, которые могут нарушить действие коммуникационной связи, и в частности:

а) производить снос и реконструкцию зданий, мостов, переустройство коллекторов, туннелей метрополитена и железных дорог, где проложены коммуникации связи, установлены воздушные стойки этих коммуникаций, кабельные ящики и распределительные коробки, без предварительного письменного согласия владельцев коммуникаций связи по проектам, согласованным с владельцами этих сооружений и устройств;

б) производить засыпку и поломку заземных и сигнальных знаков, сбрасывать большие (свыше 5 тонн) тяжести, устраивать на трассах коммуникаций связи стоки кислот, солей, щелочей и других агрессивных жидкостей;

в) заваливать грунтом, мусором, строительными материалами, покрывать бетоном или асфальтобетоном крыши люков кабельной канализации, необслуживаемых усилительных (регенерационных) пунктов;

г) открывать двери и люки необслуживаемых усилительных (регенерационных) пунктов (наземных и подземных) и радиорелейных станций, колоды кабельной телефонной канализации, распределительных шкафов и кабельных ящиков, а также подключаться к коммуникациям связи лицам, не имеющим отношения к обслуживанию этих коммуникаций;

д) устраивать карьеры для добычи гравия или песка в поймах и руслах рек на расстоянии ближе 2,5 км от кабельных переходов выше и ниже по течению;

е) осуществлять без предварительного углубления или выноски подземных коммуникаций связи планировку грунта;

ж) выполнять неоднократный проезд тракторов с рыхлителями грунта по одной и той же борозде и разравнивать трактора с опущенными в борозду рыхлителями в охранных зонах коммуникаций связи;

з) совершать иные действия, которые могут причинить повреждение коммуникациям связи (например, повре-

ждать опоры и арматуру воздушных линий связи обрывать провода, набрасывать на них посторонние предметы);

и) производить работы по разрезанию, срок действия которых истек.

14. В городах и других населенных пунктах для обеспечения сохранности коммуникаций связи физические и юридические лица, в чьем ведении находятся эти коммуникации, обязаны передать материалы исполнительной топографо-геодезической съемки трасс в орган хожимията, выдающей выдачей разрешений на производство земляных работ.

15. В случае подъема кабеля якорем или рыболовной снастью капитаны судов (командиры кораблей) обязаны принять все меры к освобождению кабеля без причинения ему повреждений, не считаясь с потерей якоря или снасти. О подъеме кабеля капитаны судов (командиры кораблей) немедленно сообщают по радио в ближайший порт с указанием координат места, а также времени подъема кабеля. Порт, принявший донесение о случайном подъеме кабеля, сообщает об этом ближайшему предприятию (организации) связи.

16. Юридические и физические лица по земельным участкам, находящимся в их собственности, владении, пользовании, которых проходят коммуникации связи, обязаны:

а) принимать все зависящие от них меры, способствующие обеспечению сохранности этих коммуникаций;

б) не допускать производство геолого-съемочных, поисковых, геодезических и других работ, строительство зданий и сооружений без предварительного согласования сроков начала и места производства этих работ с владельцами коммуникаций связи;

в) оказывать содействие владельцам коммуникаций связи, выделяя рабочих и механизмы для углубления коммуникаций, за плату, если это необходимо для проведения каких-либо работ.

17. Переустройство и перенос коммуникаций связи, вызываемые новым строительством, реконструкцией городов, других населенных пунктов и отдельных зданий, переустройством дорог и мостов, перепланировкой сельскохозяйственных полей, производится по техническим условиям, согласованным с владельцами коммуникаций и сооружений связи, за счет капитальных вложений и материальных ресурсов производителей работ, собственников земельных участков, землепользователей, землевладельцев, осуществляющих основное строительство или работы.

Запрещается перемещать существующие коммуникации и сооружения связи без согласования с владельцами этих коммуникаций и сооружений.

Организации и лица, вдушие основное строительство или работы, обязаны возместить владельцам коммуникаций связи убытки, вызванные перерывом действия связи по этим коммуникациям при их переносе или переустройстве.

Производство работ, где проектом предусмотрен перенос коммуникаций связи, может быть начато только после переключения этих коммуникаций.

18. В комиссиях хожимията по отводу земельных участков для строительства вопрос об отводе участков должен решаться с учетом заключений владельцев этих коммуникаций.

19. В случаях, когда по территории строительных площадок проектируемых зданий, сооружений проходят трассы коммуникаций связи, в проектах и сметах на строительство этих объектов по согласованию с владельцами этих коммуникаций должны предусматриваться необходимые меры по обеспечению сохранности коммуникаций.

20. Производители работ вблизи охранных зон и просек на трассах коммуникаций связи, могущих причинить повреждение указанным коммуникациям, обязаны:

заключать с владельцами коммуникаций связи соглашения, предусматривающие порядок проведения таких работ и мероприятия по

(Продолжение 6-стр.)

(Начало 5-стр).

обеспечению сохранности указанных коммуникаций, подлежащих выполнению производственных работ, извещать владельцев коммуникаций связи о времени и месте производства работ и порядке наблюдения за их ведением.

21. Производители земляных работ при обнаружении подземных кабелей, не значащихся в технической документации на производство этих работ обязаны немедленно прекратить работы вблизи обнаруженных кабелей, принять меры к обеспечению их сохранности и сообщить об этом в отдел (управление) архитектуры местного хокимията.

III. Эксплуатация коммуникаций связи в охранных зонах

22. Техническому персоналу владельцев коммуникаций связи предоставляется право беспрепятственного прохода, а при ведении аварийно-восстановительных работ также право беспрепятственного проезда в охранных зонах и по трассам коммуникаций связи. Если указанные коммуникации проходят по территории запретных зон и специальных объектов, то соответствующие организации должны выдавать владельцам коммуникаций связи пропуска для проведения осмотров и работ в любое время суток.

23. Владельцам коммуникаций связи в охранных зонах и на трассах разрешается:

- устройство дорог, подвезов, мостов и других сооружений, необходимых для эксплуатационного обслуживания коммуникаций (по дополнительному согласованию на отвод земель и примыкания к автомобильным дорогам общего пользования);
- открытие ям, траншей и котлованов для ремонта этих коммуникаций с обязательным проведением обратной засыпки грунта и рекультивации земли;
- обрезка деревьев для обеспечения установленной ширины трассы.

24. Эксплуатационное обслуживание и производство ремонтных работ коммуникаций связи (кроме аварийно-восстановительных) на землях сельскохозяйственного назначения разрешается проводить, как правило, в период, когда эти земли не заняты сельскохозяйственными культурами.

Работы по ликвидации аварий могут производиться в любой период (вне зависимости от наличия посевов). После проведения указанных работ владельцы коммуникаций связи должны привести земли сельскохозяйственного назначения в состояние пригодное для сельскохозяйственного производства, а также возместить землевладельцам, землепользователям, в т. ч. арендаторам убытки, причиненные при ведении аварийно-восстановительных работ, если повреждение коммуникаций связи не явилось следствием нарушения землевладельцами, землепользователями, в т. ч. арендаторами, требований настоящих Правил.

25. Работы по ремонту коммуникаций связи (кроме аварийно-восстановительных), требующие снятия дорожных покрытий и раскопок грунта, могут производиться только после согласования условий их производства с соответствующими дорожными органами, а в пределах городов в других населенных пунктах с хокимиятами. Сообщение об условиях производства указанных работ должно быть направлено владельцам коммуникаций связи в 3-дневный срок со дня получения соответствующим органом извещения о необходимости производства работ. Ограждение рабочих мест согласовывается с органами ГАИ.

Аварийно-восстановительные работы проводятся без предварительного согласования на место производства работ представителя дорожного органа или хокимията. При этом производящие эти работы владельцы коммуникаций связи должны устраивать объезды мест аварий с установкой необходимых предупредительных знаков для транспорта и пешеходов. Восстановление дорожных покрытий производится дорожными органами за счет владельцев коммуникаций связи, нарушивших эти покрытия.

ПРАВИЛА ОХРАНЫ ЛИНИЙ И СООРУЖЕНИЙ ТЕЛЕКОММУНИКАЦИЙ

26. Порядок эксплуатации коммуникаций связи в местах пересечения ими шоссе и железных дорог, трубопроводов, судоходных рек, озер, водохранилищ, каналов, территорий промышленных предприятий, в тоннелях метрополитена должен согласовываться владельцами коммуникаций связи с транспортными, промышленными и другими соответствующими организациями, предприятиями, учреждениями и лицами.

27. Хокимияты, а также органы внутренних дел и национальной безопасности Республики Узбекистан в пределах из полномочий содействуют владельцам коммуникаций связи в предупреждении повреждений этих коммуникаций и в обеспечении всеми предприятиями, организациями, учреждениями и гражданами требований настоящих Правил.

IV. Условия производства работ в пределах охранных зон и трасс коммуникаций связи

28. При отводе земель хокимиятами для промышленного и иного строительства, а также при выделении населению участков земли для сельскохозяйственных целей, лица или организации, получившие указанные участки, обязаны согласовать их использование с соответствующими владельцами коммуникаций связи.

29. Для строительства зданий и сооружений на земельных участках, где имеются коммуникации связи, застройщик должен быть предъявлен проект.

Для производства строительных, ремонтных и других работ, выполняемых без проекта, должно быть получено письменное согласие владельцев коммуникаций связи.

К таким работам относятся: — на трассах подземных кабельных линий — рытье ям, устройство временных съездов с дорог, разрытие грунта для закрытия проезда и спуска воды, планировка полей, забивка свай, установка опор для ограды, взятие проб грунта, рытье траншей для различных целей и др.;

— на трассах воздушных линий связи земляные работы на глубин более 0,3 м на расстоянии менее 2 метров от опор, оттяжек, подпор, устройство временного проезда под проходами и подвесными кабелями транспорта и механизмов, габариты которых равны или превышают высоту подвески проводов, вала деревьев, которые при падении могут повредить провода и др.;

— на стоечных линиях, прокладываемых по крышам зданий — работы по замене и ремонту кровли, чердаков, непосредственно связанные с креплением стоек, оттяжек, другие работы, при которых возможно повреждение проводов.

30. Для выявления возможного наличия подземных коммуникаций в зоне производства работ, осуществляемых без проекта, производителями работ должна быть получена информация в управлении (отделе) архитектуры района (города).

31. Заказчик (застройщик) работ, производимых в охранных зонах коммуникаций связи, обязан не позднее чем за 3 суток до начала работы вызвать представителя владельца коммуникаций для установления по технической документации и шурфованием точного местоположения подземных коммуникаций (в т. ч. подземных усилительных пунктов кабельной канализации со смотровыми устройствами, контуров заземлений и др.), определения их глубины залегания и взаиморасположения с сооружениями строящегося объекта.

32. Определение точного расположения подземных коммуникаций связи производится по всей их длине в зоне производства работ, и ответственность за это несет владелец этих коммуникаций.

При долгосрочном ведении строительства уточненная трасса подземных коммуникаций в зоне производства работ должна быть обозначена вешками высотой 1,5–2 м. Вешки устанавливаются на прямых участках трассы более чем на 0,5 м, на всех поворотах трассы, а также на границах разрытия грунта, где работы должны выполняться ручным способом.

Работы по установке вешек и открытию шурфов выполняются силами и средствами застройщика в присутствии представителя владельца коммуникаций связи.

До обозначения трассы вешками проведение земляных работ не допускается.

Также при долгосрочном ведении строительства владельцами коммуникаций связи устанавливаются типовые предупредительные знаки в необходимых количествах.

33. О произведенной работе по уточнению трассы подземных коммуникаций связи составляется акт с участием представителя застройщика (заказчика), производителя работ и владельца подземных коммуникаций. В акте указывается, какие и в каком количестве вырыты шурфы, установленные вешки и знаки, на какой стадии работ в охранных зонах должен присутствовать представитель владельца коммуникаций связи.

После подписания акта ответственность за сохранность коммуникаций связи и установленных знаков несет производитель работ.

34. Производители работ — мастера, бригадиры, машинисты электростанций, сварщиков и других строительных механизмов и машин до начала работ в охранных зонах коммуникаций связи должны быть ознакомлены с расположением трасс подземных коммуникаций, их обозначением на местности. С ними также должен быть проведен инструктаж по порядку производства земляных работ ручным и механизированным способом, обеспечивающими сохранность коммуникаций связи. Кроме того, они должны быть предупреждены об опасности поражения электрическим током, учитывая наличие на коммуникациях связи напряжения, опасного для жизни людей, а также об ответственности за повреждение указанных коммуникаций.

В наряде на производство работ в охранных зонах коммуникаций связи должно быть указано о наличии подземных и воздушных сооружений связи, о вызове представителя владельца этих сооружений, а в необходимых случаях выдана схема производства работ, выполняемых ручным способом.

Работы в охранных зонах коммуникаций связи должны выполняться под наблюдением прораба или мастера.

35. Производители работ в охранных зонах коммуникаций связи не позднее чем за сутки до начала работ сообщают телефонограммой или личным посещением владельцем коммуникаций связи о дате и часе производства работ, при выполнении которых необходимо присутствие их представителя.

Владельцы коммуникаций связи обязаны обеспечить своевременную, к указанному сроку, явку своих представителей к месту работ осуществления технического надзора за соблюдением мер, обеспечивающих сохранность этих коммуникаций.

В случае неявки на место указанных представителей производителей работ обязаны в течение суток сообщить об этом владельцам коммуникаций связи.

Производить земляные работы в охранных зонах коммуникаций связи в отсутствие указанных представителей запрещается. Вопросы возмещения ущерба, возникшие из-за неявки представителей владельцев коммуника-

ций связи, решаются в установленном законом порядке.

36. В случае отсутствия письменного согласия на проведение работ в охранных зонах или просеке на трассах коммуникаций связи, нарушения требований настоящих Правил представитель владельца коммуникаций связи имеет право потребовать прекращения работ и составить об этом соответствующий протокол.

37. В аварийных случаях, требующих безотлагательных ремонтно-восстановительных работ в охранных зонах или на просеке коммуникаций связи, допускается производить такие работы без предварительного согласования с владельцами указанных коммуникаций, но при условии выполнения следующих требований:

- одновременно с направлением рабочих на место аварии, вне зависимости от времени суток, сообщается телефонограммой владельцам коммуникаций связи о необходимости явки их представителей;
- на месте производства аварийных работ обязательно неотлучно находится лицо, ответственное за эти работы, которое должно произвести инструктаж согласно пункту 7 настоящего раздела;
- до прибытия к месту представителей владельцев коммуникаций связи земляные работы в охранных зонах должны вестись ручным способом. При обнаружении кабеля владелец должен быть обеспечен его сохранность;
- явившийся на место аварии представитель владельца коммуникаций связи обязан указать место расположения этих коммуникаций, меры по обеспечению их сохранности и присутствовать до окончания работ.

38. Производство работ в местах, где проектом предусмотрено перенос коммуникаций связи (на время работ или постоянный), может быть начато только после переключения действующих коммуникаций связи.

Работы по переключению действующих коммуникаций связи на вновь построенные осуществляются владельцем этих коммуникаций по нарядам и за счет застройщика не позднее чем за пять суток после окончания работ по переносу коммуникаций связи.

39. При необходимости устройства временных проездов для движения строительных механизмов и транспорта непосредственно по трассам подземных коммуникаций связи, по согласованию с их владельцами производителем работ производится защита указанных коммуникаций от механических повреждений путем укладки деревянных или бетонных плит, подсыпки, щебня, гравия и т.п.

При провозе под проводами воздушных коммуникаций связи негабаритных грузов для предупреждения обрыва проводов временно производится их подъем путем установки траверс или более высоких опор с обеспечением зазора между проводами и наиболее высокой точкой груза (механизма) не менее 200 мм. Эти работы выполняются владельцами коммуникаций связи за счет средств, рабочей силы и материалов застройщика или производителя работ.

Указанные выше работы должны быть предусмотрены в проекте организации строительства.

40. Работы в охранных зонах и трассах коммуникаций связи должны выполняться с соблюдением действующих строительных норм и правил, в особенности земляные работы в частях крутых откосов и закрепления траншей и котлованов при разработке грунта.

41. Разработка грунта в непосредственной близости от подземных коммуникаций связи допускается только при помощи лопат, без резких ударов; пользоваться ударными инструментами (ломами, кирками, клинцами, пневматическим инструментом) запрещается.

42. Земляные работы в местах пересечения с действующими коммуни-

кациями связи должны производиться в минимально короткие сроки.

43. При разрытии траншей и котлованов, затрагивающих кабельные коммуникации связи, производитель работ производит их защиту от повреждений в следующем порядке:

- кабели, проложенные непосредственно в грунте, полностью откапываются ручным способом и заключаются в сплошной короб (деревянный или из других материалов), который при необходимости прочно подвешивается к балкам или бревнам, уложенным поперек траншеи. Концы короба должны выходить за края траншеи не менее чем на 0,5 метра. Подвеска короба выполняется на хомутах из проволоки;

- кабели, проложенные в трубах или блоках, раскапываются в ручным способом только до верхней края трубы (блока). Затем прокладываются балки, необходимые для их подвески. После этого производится раскопка до нижнего края трубы (блока), производится их подвеска и затем дальнейшее разрытие грунта;

- если разработка траншеи или котлована производится ниже уровня залегания кабеля или в непосредственной близости от него, то должны быть приняты меры к недопущению осадки и сползания грунта;
- в случае, когда кабель или блоки кабельной канализации оголяются на большом протяжении, их защита должна быть разработана в проекте производства работ.

При отсутствии защиты оголенных кабелей должна быть организована их охрана силами владельцев коммуникаций или производителя работ.

44. Условия производства работ в пределах охранных зон подводных коммуникаций связи определяются при согласовании таких работ с владельцами этих коммуникаций.

45. Отогревание мерзлого грунта в зоне расположения коммуникаций связи должно производиться так, чтобы температура грунта не вызвала повреждения оболочки и изоляции жил кабеля. Разработка мерзлого грунта с помощью клинбабы запрещается.

46. Засыпка траншей в местах пересечения коммуникаций связи производится слоями грунта толщиной не более 0,1 м с тщательным уплотнением. В зимних условиях засыпка производится песком или тальком.

Траншея засыпается вместе с балками и коробами, в которых были уложены кабели, о чем составляется акт на скрытые работы.

47. В случае повреждения коммуникаций связи производитель работ обязан немедленно сообщить об этом владельцам этих коммуникаций и оказать помощь в быстрейшей ликвидации повреждения, включая выделение рабочей силы и механизмов.

Владельцы поврежденных коммуникаций связи составляют протокол о причинах повреждения.

Протоколы представляются в соответствующие органы для наложения административного взыскания, возмещения понесенного ущерба или возбуждения уголовного дела.

V. Рассмотрение споров, связанных с соблюдением настоящих Правил, а также возникающих при нарушении порядка устройства, охраны и эксплуатации коммуникаций связи в охранных зонах

Споры, связанные с соблюдением требований настоящих Правил, а также возникающие при нарушении порядка устройства охраны и эксплуатации коммуникаций связи в охранных зонах, рассматриваются в порядке, установленном законодательством.

VI. Ответственность за нарушение настоящих Правил

Лица, нарушившие требования настоящих Правил, привлекаются к ответственности, и возмещают ущерб в порядке установленном законодательством.

АКЦИОНЕРНОЕ ОБЩЕСТВО ОТКРЫТОГО ТИПА «TOSHKENT SHANAR TELEFON TARMOG'I» ИЗВЕЩАЕТ СВОИХ БЫВШИХ РАБОТНИКОВ:

(Ташкентское городское производственное объединение телефонной связи и радиосвязи)

- пенсионеров, ушедших из объединения на пенсию по возрасту или в связи с инвалидностью, проработавших в объединении не менее 10 лет; участников и инвалидов войны и лиц приравненных к ним проработавших в объединении

- не менее 5 лет;
- работников находящихся в декретном отпуске или по уходу за ребенком;
- семьи погибших на производстве работников в результате несчастного случая;
- семьи работников, призванных на военную службу на момент преобразования объединения в акционер-

- ное общество;
- работников объединения, уволенных по собственному желанию или по сокращению штатов со стажем работы в объединении не менее 10 лет;
- работников, уволенных в связи с направлением на учебу в ВУЗы и обучающихся в данный период о том, что для включения Вас в списки на получение льготных акций и приобре-

тение акций по их номинальной стоимости (1000 сум) следует обращаться в отдел кадров (акционерного общества или узлов связи) своих предприятий до конца текущего года.

Работники перечисленные в последних двух пунктах имеют право

приобретать акции только по их номинальной стоимости.

Наш адрес: г. Ташкент, ул. (бывш. Тараса Шевченко), Миробод, 17.

Контактные телефоны: 54-17-53, 133-45-19.

Ответственные за выпуск «Спутника связиста»
Б. ПАЛАЦКИЙ, Т. ЛУТФУЛЛАЕВ и Х. СОАТОВ.

Абдулқодир Нурий ал-БАРЗАНЖИЙ

ОНА ҲАҚИДА

кўлидан келган барча яхшиликлари билан жавоб бериши лозим. Шунда ҳам фарзанд она қилган минглаб яхшиликларнинг бирортасига жавоб беролмаган бўлади. Тўққиз ой фарзандни кўтариб юриш каби оғир меҳнатнинг ўзигагина бир умр қилинган яхшилик ҳам етмайди.

Эй фарзанд, қара, агар киши қўлида арзимас юкни бирор соат кўтариб турса қанчалик қийналади. Энди эса, тасаввур қил, агар у шу юкни тўққиз соат кўтариб юрса нима бўлади? Агар тўққиз кун кўтариб юрса-чи? Шундан хулоса чиқариб олаверки, сенинг онанг тўққиз соат ёки тўққиз кун эмас тўққиз ой кўтариб юрган. Шундан сўнг эса яна сени қўлида олиб



юриб, йигирма бир ой эмизган.

Агар сен эмизикли даврингда ёки гўдақлик пайтингда онанг сен билан қандай ҳаёт кечирганини, ўзингнинг эса осмон билан ернинг фарқини билмайдиган бир чақалоқ бўлганини билишни истасанг, атрофингдаги оналарга қара, уларнинг қўлларидagi чақалоқ-

ларга назар сол, шунда ўз гўдақлигини ёрқин тасаввур қилсан, бундан эса ўзингга яраша хулоса чиқариб оласан.

Ақлли, зийрак, зеҳли ҳар бир фарзанд онанинг ҳақ-хуққини жойига қўяди, қўлидан қандай яхши иш келса, онаси учун адо қилади, ризолиги йўлида эса барча имкониятини ишга солади. Ҳеч бир нарсадан онанинг жажлини чиқармайди, онанинг қуввати етмайдиган нарсаларни талаб қилмайди.

Онанинг шафқатиға жафо билан, меҳрибонлиги эвазига жафо қилиш билан жавоб қайтарувчи фарзанд нақадар разил фарзанд! Она айтганларига қулоқ солмайдиган, буюрганининг аксини қиладиган, ҳар бир ишда онанинг жигига тегадиган фарзандни ота ёмон кўришдан ташқари, одамлар ҳам ёмон кўриши шубҳасиздир. Ҳар бир фарзанд она насиҳатларини жон қулоғи билан эшитиши, тўғри йўлга тарғиб этса қаршилик қилмаслиги, ота ёки онадан бирови бирор ишга буюрганда шу буюрилган ишда хатолик борлигини билса ҳам юрагини тор қилиб, қаттиқ гапирмаслиги, қулиб туриб, бу ишда хатолик борлигини юмшоқлик билан исбот қилиб, уларни кўндириши лозим.

ҲИКМАТЛАР

Виждонли кишини таъқиб этиш мумкин, аммо шарманда қилиш мумкин эмас.

Ф.ВОЛЬТЕР

Ўзига ва бошқаларга доимо ростликда бўлиш — улкан истеъодларнинг сифатиридир.

И.В.ГЁТЕ

Ҳақиқат шуъласи қаршисида ҳеч қандай туман бардош беролмайди.

Ф.ДОСТОЕВСКИЙ

Энг яхши низом — тўғрилиқдир.

КАЙКОВУС

Виждон билан, ҳақиқат билан,

Ростлик билан кучлидир инсон.

МУСА ЖАЛИЛ

Мен ҳақиқатнинг кучига ишонаман. Унинг шуъласида гумон ва шубҳалар соядай ғойиб бўлиб кетади.

ОЙБЕК

Кишининг қанчалик ақли ва билими кўп бўлса, унинг қаллоблиги ўзи ва бошқалар учун шунчалик зарарлидир.

Л.ТОЛСТОЙ

...Ҳақиқатни мен ўзимдан излайман. Бунинг учун мен мутлақо озод, эркин одам бўлмоғим керак.

А.ТОЛСТОЙ

• Биласизми?

БОСМА ҚОҒОЗ ТАРИХИДАН

Сиеҳни бир зумда шимиб оладиган босма қоғоз қандай ихтиро қилинганлигини кўпчилик билмас керак. Воқеа бундай бўлган эди.

Англиядаги қоғоз фабрикаларининг бирида ўз хизмати-ни адо этаётган бир ишчи қоғоз қилиш учун тайёрланган ҳамирсимон хом ашёга елим кўшишни унутиб қўяди. Ишчи бу хатоси учун корхонадан ҳайдалади.

Елим қўшилмай тайёрланган қоғоз намни ўзига жуда яхши сингдиришини тез орада пайкаб қолишди. Корхона эгаси ишининг кўзини биладиган одам эди. У ўз фабрикасидаги бутун ишни фақат босма қоғоз ишлаб чиқаришга мослашти-ради ва шу тўғрисида қисқа фурсатда бойиб кетади.

А. АКБАРОВ
тайёрлади

ДИЛКАШ САВОЛ-ЖАВОБ

Анушервон Бузургмеҳрдан сўради:

— Номуносиб дўстдан қандай қутулса бўлади?

— Зиёратига бормаслик ва нарса сўрамаслик билан! — деди у.

Яна сўради:

— Покиза инсонлардан қандай узр сўралади?

— Ҳожатини раво қилиш билан! — деди у.

Яна сўради:

— Яширин сирлар қачон ошкор бўлади?

— Мастликда! — деди у.

Яна сўради:

— Кўришдан кўзга қувват ва нур ҳосил қиладиган нима?

— Вафодор хотин ва қобил фарзандлар! — деди у.

Яна сўради:

— Жондан ҳам ширин нарса нима?

— Беғараз дўст суҳбати! — деди у.

Яна сўради:

— Аччиқ бўлса-да, ўта ширин нима?

— Кучли ғазабни ичга ютиш, — деди у.

«Қонуни ҳикмат» дан

БУ — ҚИЗИҚ

Италиядаги Верона шаҳрига Шекспир қаҳрамонлари Ромео ва Жульетта номига ҳануз юзлаб мактублар келади. Ҳасратга тўла бу мактублар муаллифлари ишқ дардларини ёзадилар, маслаҳат сўрайдилар. Қизиги шундаки, шаҳар маҳкамаси томонидан уларнинг ҳаммасига жавоб хатлари йўлланади.

xxx

Фарбий Германиянинг Бедкез шаҳрида уй бекаси шарафига дунёда ягона ҳайкал ўрнатилган.

xxx

Чет элда қизларни йиғлашга ва қулишга ўргатадиган махсус мактаблар бор. Боиси — йиғи ва қулги аёл зотининг энг кучли қуролидир.

ДАҲШАТ

Онам дерди: — Ёмон туш кўрсанг, Субҳи-содиқ оқар сувга айт. Фаршталар илтижоларинг Яратганга етказар бу пайт. Қай бир сахар чўчиб уйғондим Пешонамни тер босди дув-дув. ... Кўрган тушим анҳорга айтсам, Кўркқанидан тўхтаб қолди сув!

Абдурахмон АКБАР

xxx

Машҳур ёзувчи Стефан Цвейгнинг «Шаҳмат новелласи»да шундай воқеа бор. Бир австриялик юрист, доктор Б. гитлерчилар тузоғига тушиб қолади. Зарур маълумотлар олиш мақсадида гестапочилар уни қийнайдилар. Қамоқда у кичкинагина бир китобчани топиб олади. Бу машҳур шахматчилар ўйнаган 150 партиянинг тўплами эди. У ёшлиғида шахмат ўйнаганиди. Бу ерда шахмат тахтаси йўқлиги сабабли доналарнинг китобчада кўрсатилган бар-

ча юришларини хаёлан тасаввур этади. Хуллас, бу ишни уddалай олиши билан доктор Б.нинг руҳий аҳволида ўзгариш пайдо бўлади.

У шундай ҳикоя қилганди: «Ҳа, энди мен сени ейман» деган қамоқхонада ёлғиз эмасдим, мунтазам, қилинган шахмат машғуллари сўниб бораётган ақлий қобилиятимнинг аста-секин тикланишига олиб келди. Ўз ўрнига келиб қолган миям аввалгидек, ҳатто ўткирроқ ишлаб бошлади».

МУАССИС:

Ўзбекистон почта ва телекоммуникациялар агентлиги

Бош муҳаррир:
Шодмон ОТАБЕК

ТАХРИР ХАЙЪАТИ:

Абдувоҳид ЖҲАБОВЕВ
Шухрат ЖАББОР
Анатолий КУДИНОВ
Иzzат АҲМЕДОВ
(Бош муҳаррир ўринбосари)
Абдугани АБДУРАҲМОНОВ
(Масъул котиб)
Мирплўлат МИРЗО
Рустам ҚОСИМОВ
Қуролбой ТўЛЕБОВЕВ
Ёқубжон ХўЖАМБЕРДИ

ЖАМОАТЧИЛИК

КЕНГАШИ:
Бўрибой АҲМЕДОВ
Самдмаҳмуд АКБАРОВ
Шоҳруҳ АКБАРОВ
Меҳмонкул ИСЛОМКУЛОВ
Тўлқин ЛУТФУЛЛАЕВ
Тоғай МУРОД

МАНЗИЛИМИЗ: 700000 Тошкент-35, А. Толстой кўчаси, 1. ТЕЛЕФОНИМИЗ: 136-36-42, 136-35-29, 144-29-09. Факс: 136-36-42. ИНДЕКС: 64600 ЖУМА КҮНЛАРИ ЧИҚАДИ

Мухарриратга келган қўлёзмалар (2 оралликда, 5 бетдан ошмаслиги лозим) ва суратлар муаллифларга қайтариб берилади. Мақолалардаги фикр-мулоҳазалар, келтирилган факт ва рақамлар масъулияти муаллифлар зиммасидадир. Рўйхат олиш №000011. Буюртма № Г-0202. 8593 нусхада chop этилади.

Офсет усулида босилди.
Бичими А-3, ҳажми 1 босма табоқ.

ЎЗБЕКИСТОН РЕСПУБЛИКАСИ «ШАРҚ» НАШРИЁТ-МАТБАА КОНЦЕРНИ БОСМАХОНАСИ. Корхона манзили: Буюк Тўрон кўчаси, 41-уй.

Босишга топширилди — 18.00
Босишга топшириш вақти — 21.00

ДУШАНБА, 6

9.30 «Ассалом, Ўзбекистон!». 8.00 — 8.40 «Тахлилнома».

8.40 «Ўзлик». Бадий-публицистик кўрсатув.

9.10 «Ўзбектеlevision» намойиш этади: «Ҳингиздан бахт аримасин». Премьера. 9.30 «Жаҳон спорти».

9.40 «Эвуларин — болаларга». Э. Раймов.

10.00, 12.00, 14.00, 18.00 — Янгиликлар.

10.05 Кино янгиликлари.

10.20 «Подшо Пётр араби уйлантиргани ҳақида ривоят». Бадий фильм.

12.05 «Шаҳар — бедарвоза асос...».

12.25 «Эртақлар — яхшилик етказар».

13.05 Ўзбекистон телерадиокомпаняси мақомилар ансамблининг концерти.

13.35 — 14.00 «Оламга саёхат». Кинокўрсатув.

17.55 Кўрсатувлар тартиби.

18.10 «От». Мультфильм.

18.20 «Ўзбекистон қаҳрамонлари». Холжа Умаров.

18.40 «Олам ва одам».

19.05 «Сихат-саломатлик».

19.25, 19.50, 20.25, 20.55, 22.00 — Эълонлар.

19.30 «Ахборот» (рус тилида).

19.55 Биржа ва банк хабарлари.

20.10 Оқшом эртақлари.

20.30 «Ахборот».

21.00 «Иқтисод алифбоси».

21.30 Раҳман Комиллов куйлайди.

22.05 «Қонун ва биз».

22.40 М. Бобоев. «Кўнгил кўчалари». Видеофильм. 20-кўй.

23.20 «Ахборот».

23.45 — 23.50 Ватан тиллоллари.

ЎзТВ-II

18.00 Кўрсатувлар дастури.

18.05 «Даракчи» (рус тилида).

18.15 «Ерилош». Мультфильм.

18.35 «Жаҳон урушларининг махфий архивларидан». Телесериал.

19.00 «Ҳимоя».

19.25, 19.50, 20.25, 20.55 — Эълонлар.

19.30 «Ахборот» (рус тилида).

19.55 «Туркизм ҳақида».

20.20 «Муслик ҳақлар».

20.30 «Ахборот».

21.00 «Олтин мерос».

21.20 Эзрада — премьера. «Таггер». Телесериал (Шотландия).

22.10 15 дақиқа спорт ҳақида.

22.25 «Даракчи» (рус тилида).

22.35 «Муслик ҳақлар».

22.40 «Орган дар».

23.08 Оханлар ва эълонлар.

23.25 Киноғоҳ. «Тўққиз ой».

00.35 Тунингиз хайри бўлсин!

ЎзТВ-III

17.15 Янгиликлар.

17.20—20.40 Россия жамоат телевидениеси кўрсатувлари

20.40 «Кулолчилик санати». Телефильм.

21.00—21.35 РДТ «Вести».

21.35 Эълонлар.

21.40 «М. М. шоу».

22.00 «Гуноҳи кабир». Бадий фильм.

23.40—24.00 «Ахборот» (рус тилида).

ЎзТВ-IV

17.10—18.45 ТУРКИЯ ТЕЛЕВИДИЕНИСИ КўРСАТУВЛАРИ

18.45 Кўрсатувлар тартиби.

18.50 «Мульттомоша».

19.05 «Чинор» видеоканали: «Ҳингиздан».

19.15 «Жаҳон».

20.05, 21.35 — Эълонлар.

20.10 «Морена Клара». Телесериал.

20.55 «Хайт каровни».

21.15 «Намста».

21.40 Киномаатограф. «Тўй айбдор». Бадий фильм.

23.00 Спорт-тайм.

23.30—23.40 «Хайри тун!».

СЕШАНБА, 7

ЎзТВ-I

6.30 «Ассалом, Ўзбекистон!». 8.00 — 8.25 «Ахборот».

8.25 Республика газеталарининг шарҳи.

8.40 «Кўшак билан бошланар тунгим». Мусикий дастур.

9.10 Биржа ва банк хабарлари.

9.25 «Ўзбектеlevision» намойиш этади: «Музабот ва музаботликлар». Премьера.

9.40 «Ракс, ракс, ракс...».

9.50 «Ишон ва эмин». Тележурнал.

10.30 Абитурентлар, сизлар учун! Адабиг.

11.00 Болалар учун. «Мактублар-кабутарлар».

11.30 Абитурентлар, сизлар учун! Математика.

12.05 «Олам ва одам».

12.25 — 14.00 Кундузги сеанс. «Ой-44». Бадий фильм.

17.55 Кўрсатувлар тартиби.

18.10 «Бизнинг вази болалар».

18.30 «Ешлик» студияси. «Дардингизни олай...».

18.45 «Чорраҳа».

19.00 «Олимпиада оханлари».

19.25, 19.50, 20.25, 20.55, 21.25 — Эълонлар.

19.30 «Ахборот» (рус тилида).

19.55 «Қалқон».

20.10 Оқшом эртақлари.

20.30 «Ахборот».

21.00 Ташрифдан сўнг. «Норин» мистибли».

21.30 «Акс-садо».

22.00 «Келин-қув».

22.50 «Ахборот».

23.15 Санъат усталарининг концерти.

23.50 Футбол. XVI Жаҳон чемпионати. Ярим финал.

01.40 — 01.45 Ватан тиллоллари.

ЎзТВ-II

18.00 Кўрсатувлар дастури.

18.05 «Даракчи».

18.35 «Жусулар». Хўжжатики сериал.

19.05 «Дойче Велле» тақдим этади...».

19.25, 19.50, 20.25, 20.55 — Эълонлар.

19.30 «Ахборот» (рус тилида).

19.55 «Хонадон».

20.15 «Кўнгил нима этсин».

20.30 «Ахборот».

21.00 «Худуд».

21.30 «Таггер». Телесериал.

22.20 «Кўзгу».

22.40 «Даракчи».

22.50 Киноғоҳ. «Толиқан отларини отиб ташайдилар, тўғри эмасми?!» 2-қисм.

23.45 Оханлар ва эълонлар.

23.50 Футбол. XVI Жаҳон чемпионати. Ярим финал. Кўрсатув тугаган — Тунингиз хайри бўлсин!

ЎзТВ-III

16.35 Янгиликлар.

16.40 Болалар учун. «Эртақнамо чоршанба». Кинокўрсатув.

17.30—8.00

17.20—20.40 Россия жамоат телевидениеси кўрсатувлари

20.40 «Шоҳсуна сари йул». Спорт дастури.

21.00—21.35 РДТ «Вести».

21.35 Эълонлар.

21.40 «Националди полициячи». Бадий фильм.

23.20—23.40 «Ахборот» (рус тилида).

ЎзТВ-IV

17.10—18.45 ТУРКИЯ ТЕЛЕВИДИЕНИСИ КўРСАТУВЛАРИ

18.45 Кўрсатувлар тартиби.

18.50 «Мульттомоша».

19.05 «02» тўқинида.

19.20 «Минг бир маслаҳат».

19.30 «Жаҳон музейлари». «Вангок».

19.45, 21.25 — Эълонлар.

19.50 «Муҳаббат тарихи». Телесериал.

20.35 «Хаммаси мода ҳақида».

20.55 «Каталог».

21.05 Мусикий Олимп.

21.30 Киносалон.

23.30—23.40 «Хайри тун!».

ЎзТВ-I

6.30 «Ассалом, Ўзбекистон!». 8.00 — 8.25 «Ахборот».

8.25 Лирик тараоналар.

8.45 «Олма-юз».

9.05 «Ха, ха, ха...» Халқиди ҳажвиги, ҳангома.

9.30 «Харита». Халқро шарҳ.

9.45 «Олимпиадачилар ораицида». Спорт дастури.

10.00, 12.00, 14.00, 18.00 — Янгиликлар.

10.05 «Талаб ва тақлиф».

10.30 Абитурентлар, сизлар учун! Кимё.

11.00 Немис тили.

11.30 «Томчи».

11.40 «Халқ ижодиети».

12.05 «Жараён». Тележурнал.

12.30 Кундузги сеанс. «Тошда ҳам даракт усади». Бадий фильм. 2-серия.

13.45—14.00 «Мезон».

17.55 Кўрсатувлар тартиби.

18.10 «Гарвоз». Халқро аэрокосмик мактабининг 10 йиллигига.

18.35 «Умумийда сизлар».

18.50 «Фермер». Телегазлов.

19.10 «Ранглар жалоси».

19.25, 19.50, 20.25, 20.55, 22.05 — Эълонлар.

19.30 «Ахборот» (рус тилида).

19.55 «Омонлик тилайми».

20.10 Оқшом эртақлари.

20.30 «Ахборот».

21.00 «Марицафанома».

21.30 «Халқ ҳофияларининг концерти».

22.10 М. Бобоев. «Кўнгил кўчалари». Видеофильм. 2-кўй.

22.50 «Ахборот».

ЎзТВ-II

6.30 «Ассалом, Ўзбекистон!». 8.00 — 8.25 «Ахборот».

8.25 Республика газеталарининг шарҳи.

8.40 «Оналарга туганган осон...». Мусикий дастур.

9.00 «Иқтисодий чорраҳаларида».

9.20 «Ешлик» студияси. «Сени Ватан кутадим».

9.40 «Ушалмаган эрзулар».

10.00, 12.00, 14.00, 18.00 — Янгиликлар.

10.05 «Жавоҳирлар бўстони». Адабий кўрсатув.

10.30 Абитурентлар, сизлар учун! Она тили.

11.00 Янги алифбони ўрганамиз.

11.30 Абитурентлар, сизлар учун! Физика.

12.05 Болалар учун. «Кувноқлар даврасида».

12.25 «Ирмон тўлиб, тўқилди дон».

12.45 «Девкомат ва булут». Мультфильм.

12.55 Кундузги сеанс. «Тошда ҳам даракт усади». Бадий фильм. 1-серия.

14.10 — 14.30 «Ойда ва жамит».

17.55 Кўрсатувлар тартиби.

18.10 Болалар учун. «Табият алифбоси».

18.25 «Ажаб соадат эрур». Бадий-публицистик кўрсатув.

18.50 «Харита». Халқро шарҳ.

19.05 «Хидоят сари».

19.25, 20.25, 20.55, 21.45 — Эълонлар.

19.30 «Ахборот» (рус тилида).

19.50 «Юзма-юз».

20.10 «Оқшом эртақлари».

20.30 «Ахборот».

21.00 «Қалб минбар».

21.20 «Бир халқди, кўзлари хумор келади». Мусикий дастур.

21.50 «Тафсилот».

22.15 «Сомон йўли».

23.15 «Ахборот».

23.40 — 23.45 Ватан тиллоллари.

ЎзТВ-III

18.00 Кўрсатувлар дастури.

18.05 «Даракчи» (рус тилида).

18.15 «Эркакот». Болалар учун дастур.

18.40 «2000 йилдан сўнг». Телесериал.

19.00 «Жаҳон даяра».

19.25, 19.50, 20.25, 20.55 — Эълонлар.

19.30 «Ахборот» (рус тилида).

19.55 «Бир жуфт қўшқик».

20.05 «Табобат оламида».

20.30 «Ахборот».

21.00 «Одобнома».

21.10 Мунот ноаволар.

21.30 «Сир».

21.50 «Даракчи» (рус тилида).

22.00 «Мунтойба».

22.20 Оханлар ва эълонлар.

22.40 Ойланг экран.

00.10 Тунингиз хайри бўлсин!

17.15 Янгиликлар.

6.30 — 8.00

17.20—20.40 Россия жамоат телевидениеси кўрсатувлари

20.40 «Долзарб репортаж».

21.00—21.35 РДТ «Вести».

21.35 Эълонлар.

21.40 «Ишон ва эмин».

21.50 Оскар совридорлари: «Шамолларда қолган хисларим». (1940 йил) Бадий фильм. 1-серия.

23.40—24.00 «Ахборот» (рус тилида).

ЎзТВ-IV

17.10—18.45 ТУРКИЯ ТЕЛЕВИДИЕНИСИ КўРСАТУВЛАРИ

18.45 Кўрсатувлар тартиби.

18.50 «Мульттомоша».

19.05 «02» тўқинида.

19.20 «Минг бир маслаҳат».

19.30 «Жаҳон музейлари». «Вангок».

19.45, 21.25 — Эълонлар.

19.50 «Муҳаббат тарихи». Телесериал.

20.35 «Хаммаси мода ҳақида».

20.55 «Каталог».

21.05 Мусикий Олимп.

21.30 Киносалон.

23.30—23.40 «Хайри тун!».

ЎзТВ-I

6.30 «Ассалом, Ўзбекистон!». 8.00 — 8.25 «Ахборот».

8.25 Лирик тараоналар.

8.45 «Олма-юз».

9.05 «Ха, ха, ха...» Халқиди ҳажвиги, ҳангома.

9.30 «Харита». Халқро шарҳ.

9.45 «Олимпиадачилар ораицида». Спорт дастури.

10.00, 12.00, 14.00, 18.00 — Янгиликлар.

10.05 «Талаб ва тақлиф».

10.30 Абитурентлар, сизлар учун! Кимё.

11.00 Немис тили.

11.30 «Томчи».

11.40 «Халқ ижодиети».

12.05 «Жараён». Тележурнал.

12.30 Кундузги сеанс. «Тошда ҳам даракт усади». Бадий фильм. 2-серия.

13.45—14.00 «Мезон».

17.55 Кўрсатувлар тартиби.

18.10 «Гарвоз». Халқро аэрокосмик мактабининг 10 йиллигига.

18.35 «Умумийда сизлар».

18.50 «Фермер». Телегазлов.

19.10 «Ранглар жалоси».

19.25, 19.50, 20.25, 20.55, 22.05 — Эълонлар.

19.30 «Ахборот» (рус тилида).

19.55 «Омонлик тилайми».

20.10 Оқшом эртақлари.

20.30 «Ахборот».

21.00 «Марицафанома».

21.30 «Халқ ҳофияларининг концерти».

22.10 М. Бобоев. «Кўнгил кўчалари». Видеофильм. 2-кўй.

22.50 «Ахборот».

ЎзТВ-II

6.30 «Ассалом, Ўзбекистон!». 8.00 — 8.25 «Ахборот».

8.25 Республика газеталарининг шарҳи.

8.40 «Муслик ҳақида бўлган».

9.00 «Иқтисодий чорраҳаларида».

9.20 «Ешлик» студияси. «Сени Ватан кутадим».

9.40 «Ушалмаган эрзулар».

10.00, 12.00, 14.00, 18.00 — Янгиликлар.

10.05 «Жавоҳирлар бўстони». Адабий кўрсатув.

10.30 Абитурентлар, сизлар учун! Она тили.

11.00 Янги алифбони ўрганамиз.

11.30 Абитурентлар, сизлар учун! Физика.

12.05 Болалар учун. «Кувноқлар даврасида».

12.25 «Ирмон тўлиб, тўқилди дон».

12.45 «Девкомат ва булут». Мультфильм.

12.55 Кундузги сеанс. «Тошда ҳам даракт усади». Бадий фильм. 1-серия.

14.10 — 14.30 «Ойда ва жамит».

17.55 Кўрсатувлар тартиби.

18.10 Болалар учун. «Табият алифбоси».

18.25 «Ажаб соадат эрур». Бадий-публицистик кўрсатув.

18.50 «Харита». Халқро шарҳ.

19.05 «Хидоят сари».

19.25, 20.25, 20.55, 21.45 — Эълонлар.

19.30 «Ахборот» (рус тилида).

19.50 «Юзма-юз».

20.10 «Оқшом эртақлари».

20.30 «Ахборот».

21.00 «Қалб минбар».

21.20 «Бир халқди, кўзлари хумор келади». Мусикий дастур.

21.50 «Тафсилот».

22.15 «Сомон йўли».

23.15 «Ахборот».

23.40 — 23.45 Ватан тиллоллари.

ЎзТВ-III

18.00 Кўрсатувлар дастури.

18.05 «Даракчи» (рус тилида).

18.15 «Эркакот». Болалар учун дастур.

18.40 «2000 йилдан сўнг». Телесериал.

19.00 «Жаҳон даяра».

19.25, 19.50, 20.25, 20.55 — Эълонлар.

19.30 «Ахборот» (рус тилида).

19.55 «Бир жуфт қўшқик».

20.05 «Табобат оламида».

20.30 «Ахборот».

21.00 «Одобнома».

21.10 Мунот ноаволар.

21.30 «Сир».

21.50 «Даракчи» (рус тилида).

22.00 «Мунтойба».

22.20 Оханлар ва эълонлар.

22.40 Ойланг экран.

00.10 Тунингиз хайри бўлсин!

17.15 Янгиликлар.

6.30 — 8.00

17.20—20.40 Россия жамоат телевидениеси кўрсатувлари

20.40 «Долзарб репортаж».

21.00—21.35 РДТ «Вести».

21.35 Эълонлар.

21.40 «Ишон ва эмин».

21.50 Оскар совридорлари: «Шамолларда қолган хисларим». (1940 йил) Бадий фильм. 1-серия.

23.40—24.00 «Ахборот» (рус тилида).

ЎзТВ-IV

17.10—18.45 ТУРКИЯ ТЕЛЕВИДИЕНИСИ КўРСАТУВЛАРИ

18.45 Кўрсатувлар тартиби.

18.50 «Мульттомоша».

19.05 «02» тўқинида.

19.20 «Минг бир маслаҳат».

19.30 «Жаҳон музейлари». «Вангок».

19.45, 21.25 — Эълонлар.

19.50 «Муҳаббат тарихи». Телесериал.

20.35 «Хаммаси мода ҳақида».

20.55 «Каталог».

21.05 Мусикий Олимп.

21.30 Киносалон.

23.30—23.40 «Хайри тун!».

ЎзТВ-I

6.30 «Ассалом, Ўзбекистон!». 8.00 — 8.25 «Ахборот».

8.25 Республика газеталарининг шарҳи.

8.40 «Муслик ҳақида бўлган».

9.00 «Иқтисодий чорраҳаларида».

9.20 «Ешлик» студияси. «Сени Ватан кутадим».

9.40 «Ушалмаган эрзулар».

10.00, 12.00, 14.00, 18.00 — Янгиликлар.

10.05 «Жавоҳирлар бўстони». Адабий кўрсатув.

10.30 Абитурентлар, сизлар учун! Она тили.

11.00 Янги алифбони ўрганамиз.

11.30 Абитурентлар, сизлар учун! Физика.

12.05 Болалар учун. «Кувноқлар даврасида».

12.25 «Ирмон тўлиб, тўқилди дон».

12.45 «Девкомат ва булут». Мультфильм.

12.55 Кундузги сеанс. «Тошда ҳам даракт усади». Бадий фильм. 1-серия.

14.10 — 14.30 «Ойда ва жамит».

17.55 Кўрсатувлар тартиби.

18.10 Болалар учун. «Табият алифбоси».

18.25 «Ажаб соадат эрур». Бадий-публицистик кўрсатув.

18.50 «Харита». Халқро шарҳ.

19.05 «Хидоят сари».

19.25, 20.25, 20.55, 21.45 — Эълонлар.

19.30 «Ахборот» (рус тилида).

19.50 «Юзма-юз».

20.10 «Оқшом эртақлари».

20.30 «Ахборот».

21.00 «Қалб минбар».

21.20 «Бир халқди, кўзлари хумор келади». Мусикий дастур.

21.50 «Тафсилот».

22.15 «Сомон йўли».

23.15 «Ахборот».

23.40 — 23.45 Ватан тиллоллари.

ЎзТВ-II

6.30 «Ассалом, Ўзбекистон!». 8.00 — 8.25 «Ахборот».

8.25 Республика газеталарининг шарҳи.

8.40 «Муслик ҳақида бўлган».

9.00 «Иқтисодий чорраҳаларида».

9.20 «Ешлик» студияси. «Сени Ватан кутадим».

9.40 «Ушалмаган эрзулар».

10.00, 12.00, 14.00, 18.00 — Янгиликлар.

10.05 «Жавоҳирлар бўстони». Адабий кўрсатув.

10.30 Абитурентлар, сизлар учун! Она тили.

11.00 Янги алифбони ўрганамиз.

11.30 Абитурентлар, сизлар учун! Физика.

12.05 Болалар учун. «Кувноқлар даврасида».

12.25 «Ирмон тўлиб, тўқилди дон».

12.45 «Девкомат ва булут». Мультфильм.

12.55 Кундузги сеанс. «Тошда ҳам даракт усади». Бадий фильм. 1-серия.

14.10 — 14.30 «Ойда ва жамит».

17.55 Кўрсатувлар тартиби.

18.10 Болалар учун. «Табият алифбоси».

18.25 «Ажаб соадат эрур». Бадий-публицистик кўрсатув.

18.50 «Харита». Халқро шарҳ.

19.05 «Хидоят сари».

19.25, 20.25, 20.55, 21.45 — Эълонлар.

19.30 «Ахборот» (рус тилида).

19.50 «Юзма-юз».

20.10 «Оқшом эртақлари».

20.30 «Ахборот».

21.00 «Қалб минбар».

21.20 «Бир халқди, кўзлари хумор келади». Мусикий дастур.

21.50 «Тафсилот».

22.15 «Сомон йўли».

23.15 «Ахборот».

23.40 — 23.45 Ватан тиллоллари.

ЎзТВ-III

18.00 Кўрсатувлар дастури.

18.05 «Даракчи» (рус тилида).

18.15 «Эркакот». Болалар учун дастур.

18.40 «2000 йилдан сўнг». Телесериал.

19.00 «Жаҳон даяра».

19.25, 19.50, 20.25, 20.55 — Эълонлар.

19.30 «Ахборот» (рус тилида).

19.55 «Бир жуфт қўшқик».

20.05 «Табобат оламида».

20.30 «Ахборот».

21.00 «Одобнома».

21.10 Мунот ноаволар.

21.30 «Сир».

21.50 «Даракчи» (рус тилида).

22.00 «Мунтойба».

22.20 Оханлар ва эълонлар.

22.40 Ойланг экран.

00.10 Тунингиз хайри бўлсин!

17.15 Янгиликлар.

6.30 — 8.00

17.20—20.40 Россия жамоат телевидениеси кўрсатувлари

20.40 «Долзарб репортаж».

21.00—21.35 РДТ «Вести».

21.35 Эълонлар.

21.40 «Ишон ва эмин».

21.50 Оскар совридорлари: «Шамолларда қолган хисларим». (1940 йил) Бадий фильм. 1-серия.

23.40—24.00 «Ахборот» (рус тилида).

ЎзТВ-IV

17.10—18.45 ТУРКИЯ ТЕЛЕВИДИЕНИСИ КўРСАТУВЛАРИ

18.45 Кўрсатувлар тартиби.

18.50 «Мульттомоша».

19.05 «02» тўқинида.

19.20 «Минг бир маслаҳат».

19.30 «Жаҳон музейлари». «Вангок».

19.45, 21.25 — Эълонлар.

19.50 «Муҳаббат тарихи». Телесериал.

20.35 «Хаммаси мода ҳақида».

20.55 «Каталог».

21.05 Мусикий Олимп.

21.30 Киносалон.

23.30—23.40 «Хайри тун!».

ЎзТВ-I

6.30 «Ассалом, Ўзбекистон!». 8.00 — 8.25 «Ахборот».

8.25 Республика газеталарининг шарҳи.

8.40 «Муслик ҳақида бўлган».

9.00 «Иқтисодий чорраҳаларида».

9.20 «Ешлик» студияси. «Сени Ватан кутадим».

9.40 «Ушалмаган эрзулар».

10.00, 12.00, 14.00, 18.00 — Янгиликлар.

10.05 «Жавоҳирлар бўстони». Адабий кўрсатув.

10.30 Абитурентлар, сизлар учун! Она тили.

11.00 Янги алифбони ўрганамиз.

11.30 Абитурентлар, сизлар учун! Физика.

12.05 Болалар учун. «Кувноқлар даврасида».

12.25 «Ирмон тўлиб, тўқилди дон».

12.45 «Девкомат ва булут». Мультфильм.

12.55 Кундузги сеанс. «Тошда ҳам даракт усади». Бадий фильм. 1-серия.

14.10 — 14.30 «Ойда ва жамит».

17.55 Кўрсатувлар тартиби.

18.10 Болалар учун. «Табият алифбоси».

18.25 «Ажаб соадат эрур». Бадий-публицистик кўрсатув.

18.50 «Харита». Халқро шарҳ.

19.05 «Хидоят сари».

19.25, 20.25, 20.55, 21.45 — Эълонлар.

19.30 «Ахборот» (рус тилида).

19.50 «Юзма-юз».

20.10 «Оқшом эртақлари».

20.30 «Ахборот».

21.00 «Қалб минбар».

21.20 «Бир халқди, кўзлари хумор келади». Мусикий дастур.

21.50 «Тафсилот».

22.15 «Сомон йўли».

23.15 «Ахборот».

23.40 — 23.45 Ватан тиллоллари.

ЎзТВ-II

6.30 «Ассалом, Ўзбекистон!». 8.00 — 8.25 «Ахборот».

8.25 Республика газеталарининг шарҳи.

8.40 «Муслик ҳақида бўлган».

9.00 «Иқтисодий чорраҳаларида».

9.20 «Ешлик» студияси. «Сени Ватан кутадим».

9.40 «Ушалмаган эрзулар».

10.00, 12.00, 14.00, 18.00 — Янгиликлар.

10.05 «Жавоҳирлар бўстони». Адабий кўрсатув.

10.30 Абитурентлар, сизлар учун! Она тили.

11.00 Янги алифбони ўрганамиз.

11.30 Абитурентлар, сизлар учун! Физика.

12.05 Болалар учун. «Кувноқлар даврасида».

12.25 «Ирмон тўлиб, тўқилди дон».

12.45 «Девкомат ва булут». Мультфильм.

12.55 Кундузги сеанс. «Тошда ҳам даракт усади». Бадий фильм. 1-серия.

14.10 — 14.30 «Ойда ва жамит».

17.55 Кўрсатувлар тартиби.

18.10 Болалар учун. «Табият алифбоси».

18.25 «Ажаб соадат эрур». Бадий-публицистик кўрсатув.

18.50 «Харита». Халқро шарҳ.

19.05 «Хидоят сари».

19.25, 20.25, 20.55, 21.45 — Эълонлар.

19.30 «Ахборот» (рус тилида).

19.50 «Юзма-юз».

20.10 «Оқшом эртақлари».

20.30 «Ахборот».

21.00 «Қалб минбар».

21.20 «Бир халқди, кўзлари хумор келади». Мусикий дастур.

21.50 «Тафсилот».

22.15 «Сомон йўли».

23.15 «Ахборот».

23.40 — 23.45 Ватан тиллоллари.

ЎзТВ-III

18.00 Кўрсатувлар дастури.

18.05 «Даракчи» (рус тилида).

18.15 «Эркакот». Болалар учун дастур.

18.40 «2000 йилдан сўнг». Телесериал.

19.00 «Жаҳон даяра».

19.25, 19.50, 20.25, 20.55 — Эълонлар.

19.30 «Ахборот» (рус тилида).

19.55 «Бир жуфт қўшқик».

20.05 «Табобат оламида».

20.30 «Ахборот».

21.00 «Одобнома».

21.10 Мунот ноаволар.

21.30