



ЎЗБЕКИСТОН ОВОЗИ

Оқсаройда қабул

Ўзбекистон Республикаси Президенти Ислам Каримов 7 май куни Оқсаройда мамлакатимизга амалий таъриф билан келган Америка Қўшма Штатлари Давлат котибининг биринчи ўринбосари Уильям Бёрнсни қабул қилди.

Учрашувда ўзаро ҳамкорлик сиёсий, иқтисодий, гуманитар ва икки томон учун манфаатли бўлган бошқа соҳаларда изчил ривожланиб бораётгани таъкидланди.

Турли соҳаларда мунтазамлик касб этган мулоқотлар, жумладан, икки мамлакат парламентлари ва ташқи сиёсат маҳкамалари ўртасидаги изчил алоқалар томонлар учун самарали ва конструктив ҳамкорликни қарор топтириш имконини бермоқда.

Учрашувда савдо-иқтисодий ва сарможий ҳамкорликнинг бугунги ҳолати ва истиқболларига алоҳида эътибор қаратилди.

Ҳозирги вақтда Ўзбекистонда АҚШ компаниялари иштирокида тузилган 190

корхона фаолият юритмоқда. Уларнинг 53 таси тўлалигича хориж капитали асосида ташкил этилган. Мамлакатимизда АҚШдаги 40 етакчи корпорациянинг ваколатхоналари очилган.

Сухбат давомида минтақавий ва халқаро аҳамиятга молик масалалар муҳокама қилинди. Минтақавий хавфсизлик ва барқарорликни таъминлаш, хусусан, Афғонистондаги вазият юзасидан фикр алмашилди.

Уильям Бёрнс самимий қабул учун давлатимиз раҳбарига миннатдорлик билдириб, АҚШ раҳбарияти бундан буён ҳам Ўзбекистон билан турли соҳаларда ҳамкорликни ривожлантиришдан манфаатдор эканини таъкидлади.

Ў.А.

Ишлайман, деганга имкон топилади. Бугун қай бир соҳани олмайлик, иш берувчига ҳам, ходимларга ҳам кенг имкониятлар яратилган. Тошкент вилояти, Қибрай туманидаги Байтқўрғон қишлоғида ташкил этилган меҳнат ярмаркаси бунинг ёрқин мисолидир.

ЎЗХДП: ЭЛЕКТОРАТ МАНФААТИ



Ишлаш учун имконият кўп

фақат ундан фойдалана билиш керак

Ўзбекистон Халқ демократик партияси Тошкент вилоят кенгаши ташаббуси билан Қибрай туман ҳокимлиги, туман прокуратураси, бандлик қўмаклашиши ва аҳолини ижтимоий муҳофаза қилиш маркази ҳамда туман партия кенгаши ҳамкорлигида ўтказилган ярмаркада тумандаги 20 дан ортиқ ишлаб чиқариш, саноат корхоналари, молия, соғлиқни сақлаш муассасалари, фермер хўжаликлари ва хусусий хизмат кўрсатиш фирмалари бўш иш ўринлари билан қатнашди. Шунингдек, ярмаркада туман миқёсида 600 га яқин бўш иш ўрни ҳақида маълумотлар тақдим этилди.

► Давоми 2-бетда.

ҚОНУН ВА ШАРҲ

Ўзбекистон Республикасининг «Давлат ҳокимияти ва бошқаруви органлари фаолиятининг очиқлиги тўғрисида»ги Қонуни кучга кирди

Ўзбекистон Республикасининг «Давлат ҳокимияти ва бошқаруви органлари фаолиятининг очиқлиги тўғрисида»ги Қонуни Олий Мажлис Қонунчилик палатаси томонидан 2014 йил 11 мартда қабул қилинган, Сенат томонидан 2014 йил 10 апрелда маъқулланган. Президентимиз томонидан 2014 йил 5 май куни имзоланди. 6 май куни матбуотда расмий эълон қилинди ҳамда шу кундан эътиборан кучга кирди.

Ушбу Қонуннинг мақсади ва мазмун-моҳиятидан келиб чиқиб фикрлайдиган бўлсак, мазкур Қонуннинг қабул қилиниши мамлакатимизда демократик жараёнларни янада чуқурлаштириш, фуқаролик жамиятини ривожлантириш борасида яна бир муҳим тарихий воқеа эканлигини аنگлаймиз.

Мазкур Қонуннинг ижтимоий-сиёсий ҳаётимизда тутган ўрни, аҳамияти ҳақида батафсил шарҳ ва таҳлиллар бериб бориш, давра суҳбатлари ўтказиш, аҳоли ўртасида тарбиёт ва таъқиқот ишларини изчил олиб бориш партияимиз ташкилотлари ва депутатларимизнинг долзарб вазифасидир.

Жамоатчилик назорати

механизмлари такомиллашмоқда

Ҳуқуқий демократик давлат ҳамда фуқаролик жамиятининг асосий белгиларидан бири бу — давлат ҳокимияти ва бошқаруви органлари фаолияти устидан жамоатчилик назоратининг ўрнатилганидир. Жамоатчилик назоратини тўлиқ амалга ошириш учун эса давлат ҳокимияти ва бошқаруви органлари фаолиятининг очиқлиги таъминланиши зарур.

Мамлакатимизда демократик ислохотларни янада чуқурлаштириш ва фуқаролик жамиятини ривожлантириш концепциясида айнан давлат ҳокимияти ва бошқаруви органлари фаолияти тўғрисида фуқароларни ҳолис, тезкор ҳамда имкон қадар тўлиқ хабардор қилиш учун зарур шароитлар яратиш, бу органлар

фаолияти устидан жамоат назоратини амалга оширишга имкон берадиган ҳуқуқий асосни мустаҳкамлаш зарурлиги таъкидланган эди.

Давлат ҳокимияти ва бошқаруви органлари фаолияти устидан жамоатчилик назоратини самарали олиб бориш учун, албатта, фуқаролар улар фаолиятидан чуқур хабардор бўлиши та-

лаб этилади. Кун кеча кучга кирган «Давлат ҳокимияти ва бошқаруви органлари фаолиятининг очиқлиги тўғрисида»ги Ўзбекистон Республикаси Қонуни жисмоний ва юридик шахслар давлат органлари фаолияти тўғрисида ахборот олиш тизимини тартибга солади. Қонун шунингдек, давлат ҳокимияти ва бошқаруви органлари томонидан қабул қилинаётган қарорлар тўғрисида аҳолини хабардор қилиш механизминини яратиши билан ҳам муҳим аҳамиятга эгадир.

Давлат ҳокимияти ва бошқаруви органларининг фаолияти тўғрисидаги ахборотларга нималар қиради?

► Давоми 2-бетда.

ЎЗХДП: БОШЛАНҒИЧ ТАШКИЛОТ — АСОСИЙ ТАЯНЧ

Ўтган йили 19 нафар

жорий йилнинг ўтган даврида эса яна 10 нафар ёш партияимизга аъзо бўлди

Бир воқеа ҳеч ёдимдан чиқмайди. Ота-онаси ногирон, ёлғиз ўзи оила тебратаетган, икки ёшли боласини тарбиялаётган аёл арзимаган сабаб билан ишдан бўшатилган экан.

У ёрдам сўраб бошланғич партия ташкилотимизга келди. Биз масалани ўргандик. Аёлнинг ишга тиклаш имкони борлигини билгач, ЎЗХДП Нукус шаҳар кенгаши, халқ депутатлари шаҳар Кенгашидаги депутатларимизга мурожаат қилдик. Биргаликдаги сайё-ҳаракатларимиз натижасида адолат қарор топди.

Қорақалпоқ давлат «Шўхрат» музейи қошидаги партияимиз бошланғич ташкилоти фаолиятида бундай мисоллар оз эмас. Бошланғич ташкилотимиз ташаббуси билан музей жамоаси партиянинг дастурий мақсадларига мос равишда кўпгина хайрли тadbирларни амалга оширмоқда. Мисол учун, Нукус шаҳридаги кўзи оқизлар кутубхонаси ҳамда замф шаштучилар ва соқовлар маданият уйи ходимларининг музейга таърифи уюштирилди. Экскурсия вақтида, уларга партияимизнинг гоёлари,

амалга ошираётган ишлари, бошланғич ташкилотимиз фаолияти ҳақида ҳам гапириб бердик. Партия аъзолари мамлакатимизда бўлаётган ҳар бир янгиликка қизиққанди, қабул қилинаётган қонун ва қарорларнинг мазмун-моҳияти ҳақида суҳбатлар ташкил этилди. Бошланғич ташкилот йилги ишлари шунинг учун ҳам жонли ўтади. Ижтимоий-сиёсий масалаларга бағишланган тadbирлардан ташқари, маданий-маърифий кечалар уюштириш орқали ҳам аъзоларни янада мустаҳкам бирлаштириш, шу йўл билан партияимиз гоёларини самарали тарғиб этишга ҳаракат қиламиз.

Шу йил бошида музейга ишга янги қабул қилинган Нукус санъат ва мусиқа коллежининг битирувчилари Гулхатийша Давлетмуратова, Салмен Узакбергенов, Қорақалпоқ давлат университети битирувчилари Рахат

Нуржанов ва Гулистан Ари-совалар ҳам партия сафига қўшилди. Умуман олганда, ўтган йили 19 нафар ишчи, илмий ва техник ходим партияга аъзо бўлган бўлса, жорий йилнинг ўтган даврида сафимиз яна 10 нафарга кўнайди. Партия дастурий мақсадларини рўйбга чиқаришда бошланғич партия ташкилотларининг ўрни катта. Бош бўғин партия электорати билан мустаҳкам алоқа ўрнатилган имкониятига эга. Партия сиёсатини электорат ўртасида тарғиб этишда бошланғич ташкилот фаолияти муҳим аҳамият касб этади. Шу боис биз нафақат жамоамиздаги ЎЗХДП аъзолари билан иш олиб бораемиз, балки партияимиз электоратини ташвишга солаётган муаммоларни ўрганиб, шаҳар партия кенгаши раҳбарлари, депутатларимиз иштирокида ташкил этиладиган давра суҳбатлари, учрашувларда муҳокама этиб боришга алоҳида эътибор қаратаймиз. Бунинг натижасида сафимиз ёшлар ҳисобига тобора кенгайиб бормоқда.

Шинарғул ПАХРАТДИНОВА, Қорақалпоқ давлат «Шўхрат» музейидаги ЎЗХДП бошланғич ташкилоти етакчиси.

«Ўзбекистон овози» газетаси сайтыда ўқинг

Партиянинг дастурий мақсадлари

самарали амалга ошириш кўп жиҳатдан тарғибот ишларининг таъсир кучига боғлиқ



www.uzbekistonovozi.uz

ЎЗХДП «ФАОЛ АЁЛЛАР» ҚАНОТИ

Лойиҳа доирасидаги амалий ишлар

албатта ўз самарасини беради

ЎЗХДП Жиззах шаҳар кенгаши «Фаол аёллар» қаноти ташаббуси билан «Соғлом бола — соғлом оилада камол топади» лойиҳаси доирасида давра суҳбати бўлиб ўтди.

Унда шаҳар партия кенгаши фаоллари, халқ депутатлари шаҳар Кенгаши депутатлари, БПТ етакчилари, «Фаол аёллар» қаноти аъзолари, Она ва бола скрининг маркази вилоят бўлими ходимлари, Жиззах давлат педагогика институти профессор-ўқитувчилари ва ёшлар, ижтимоий ҳамкор ташкилотлар

вакиллари иштирок этди. Тадбирда ёшларни мустақил ҳаётга тайёрлаш, уларнинг саломатлигини муҳофаза қилиш, соғлом турмуш тарзини тарғиб этиш масалаларида фикр алмашилди.

— «Соғлом бола йили» Давлат дастурида белгиланган оналик ва болаликни ҳимоя қилиш, оилаларда соғлом турмуш тарзини тарғиб этиш, уларнинг

иқтисодий ва маънавий асосларини мустаҳкамлаш каби масалалар партияимиз дастурий

мақсадлари билан ҳамроҳандир, — деди Ўзбекистон ХДП Жиззах шаҳар кенгаши раиси Носир Сиддиқов. — Демак, ҳам Давлат дастури, ҳам партияимиз Дастури ижроси нуқтаи назардан бу масалалар фаолиятимизнинг муҳим йўналишларидан бири бўлиши керак.

— Мамлакатимизда оналик ва болаликни муҳофаза қилишга қаратилган муҳим ижтимоий-иқтисодий дастурлар амалга ошириляётгани, соғлиқни сақлаш тизимини тубдан ислоҳ

қилиш асосида она ва бола соғлигини мустаҳкамлаш бўйича миллий модель яратилганидан аввало бизнинг партияимиз электорати манфаатдор, — деди халқ депутатлари Жиззах шаҳар Кенгаши депутати Шоира Фозилова. — Шундан келиб чиқиб, партия тўғрисида бу борадаги ислохотларнинг изчил ва самарали олиб борилиши устидан назоратни тизимли йўлга қўйиши керак.

ЎЗХДП Жиззах вилоят кенгаши матбуот хизмати.

9 май — Хотира ва Қадрлаш куни муносабати билан Ўзбекистон Халқ демократик партияси ташкилотлари ташаббуси асосида жойларда турли тadbирлар, уруш ва меҳнат фахрийлари билан учрашувлар ташкил этилмоқда, ижтимоий ҳимояга эҳтиёжманд кексалар ҳолидан хабар олинмоқда.

Бу ҳақида газетамизнинг келгуси сонида ўқийсиз.

Ахборотдан эркин фойдаланиш

фуқаролик жамиятининг муҳим шартидир



Дилбар ХОЛИҚОВА,
Олий Мажлис Қонунчилик палатаси депутаты,
ЎзХДП фракцияси аъзоси.

Фуқаролик жамиятига таъриф берилганда, кўпгина олим ва мутахассислар уни ахборотлашган жамият, деб эътироф этишади. Сабаби, бундай жамиятда фуқаролар давлат ҳокимияти ва бошқаруви органлари фаолиятига оид ахборотларни ҳеч қандай тўсиқларсиз олади ва улардан эркин фойдаланади.

Ўзбекистонда ҳам фуқаролик жамияти босқичма-босқич, изчил ривожлантириб борилаётган. Президентимиз Ислам Каримов Мамлакатимизда демократик ислохотларни янада чуқурлаштириш ва фуқаролик жамиятини ривожлантириш концепциясида «Давлат ҳокимияти ва бошқаруви органлари фаолиятининг очиклиги тўғрисида»ги қонунни қабул қилиш зарурлигини таъкидлаган эди.

Мазкур қонун Олий Мажлис Қонунчилик палатаси томонидан шу йил 11 март куни қабул қилинди ва Олий Мажлис Сенати томонидан 10 апрелда маъқулланди. 5 май куни Президентимиз томонидан имзоланган ушбу Қонун 6 май куни матбуотда эълон қилинди ва шу кундан эътиборан кучга кирди.

«Давлат ҳокимияти ва бошқаруви органлари фаолиятининг очиклиги тўғрисида»ги Ўзбекистон Республикаси Қонунчилиги барча нормаларида жисмоний ва юридик шахсларнинг, улар қонунда ахборотдан фойдаланувчилар, деб белгиланган — давлат органлари фаолияти тўғрисидаги ахборотдан эркин фойдаланишнинг таъминлашнинг қонунчилик кафолатлари мустаҳкамланган.

Қонуннинг 11-моддасида давлат ҳокимияти ва бошқаруви органлари фаолиятининг очиклигини таъминлаш усуллари

аниқ белгилаб берилгани ана шу кафолатлардан бири ҳисобланади. Давлат ҳокимияти ва бошқаруви органларининг фаолияти тўғрисидаги ахборотни эълон қилиш ёки чоп этиш, расмий веб-сайтларда, ҳамма кириши мумкин бўлган хоналарга ва жойларга жойлаштириш ҳамда янгилаб бориш, шунингдек, ахборот-кутубхона ва архив фондлари орқали тақдим этиш тартиблари белгиланган. Ахборотдан фойдаланувчиларнинг давлат ҳокимияти ва бошқаруви органларининг очик ҳайъат мажлисларида ҳозир бўлиши учун шароит яратиш, сўров асосида оғзаки ва ёзма, шу жумладан электрон шаклда ахборот тақдим этиш каби усуллар мазмун-моҳияти очиб берилган.

Шуни айтиш жоизки, Қонун нормаларида белгиланган давлат ҳокимияти ва бошқаруви органлари фаолиятининг очиклигини таъминлаш тартиби фуқаронинг Конституциявий ҳуқуқини кафолатлаш билан бирга, коррупция билан боғлиқ ҳуқуқбузарликларнинг олдини олиш, давлат органлари хизматчиларининг ижро маданиятини ошириш ва уларнинг жамоатчилик олдида ҳисобот бериш тизимини жорий этиш, шаффоф ҳокимиятни шакллантиришга хизмат қилади.

Давлат ҳокимияти ва бошқаруви органларининг фаолияти тўғрисида ахборот олишга доир сўровни кўриб чиқиш тартибига алоҳида боб бағишланган. Сўров тушунчасига таъриф берилиб, сўров давлат ҳокимияти ва бошқаруви органларининг фаолияти тўғрисида ахборот олиш учун берилиши кўрсатилган.

Ахборотдан фойдаланувчининг сўрови рўйхатдан ўтказилган кундан эътиборан кўпи билан ўн беш кунда кўриб чиқи-

лиши белгиланган. Шунингдек, оммавий ахборот воситасининг ахборот олишга доир ёки мансабдор шахсларнинг интервьюсини ташкил этиш тўғрисидаги сўрови кўпи билан етти кун муддатда кўриб чиқиши мустаҳкамлаб кўйилди. Агар ахборотдан фойдаланувчининг сўровини кўриб чиқиш давлат ҳокимияти ва бошқаруви органларининг ваколатига кирмаса, сўров сўралаётган ахборотни тақдим этиш ваколатига эга органга уч иш куни ичида юборилади, ахборотдан фойдаланувчи эса бу ҳақда хабардор қилинади. Агар давлат ҳокимияти ва бошқаруви органлари олинган сўров бўйича давлат ҳокимияти ва бошқарувининг бошқа органлари ваколатлари тўғрисида маълумотга эга бўлмаса, ахборотдан фойдаланувчига уч кун ичида тегишли хабар юборилади.

Расмий нашрлар, оммавий ахборот воситаларида эълон қилинган (чоп этилган) ёхуд расмий веб-сайтларда жойлаштирилган ахборот сўралганда давлат ҳокимияти ва бошқаруви органлари сўровга берадиган жавобда сўралаётган ахборот эълон қилинган (чоп этилган) расмий нашр, оммавий ахборот воситасининг номи,

қиққан санаси ҳамда рақамини ва (ёки) сўралаётган ахборот жойлаштирилган расмий веб-сайтнинг электрон манзилини кўрсатиши мумкинлиги қайд этилган.

Шунингдек, Қонунда жисмоний шахснинг сўровида унинг фамилияси, исми, отасининг исми, яшаш жойи тўғрисидаги маълумотлар кўрсатилган ва сўровнинг моҳияти баён этилган бўлиши ҳамда ёзма сўровлар ахборотдан фойдаланувчининг шахсий имзоси билан тасдиқланган бўлиши зарурлиги белгиланган. Сўровни шахсий имзо билан тасдиқлаш имконияти бўлмаган тақдирда, у қўшимча равишда тузувчининг ҳам фамилияси, исми, отасининг исми кўйилган ҳолда унинг имзоси билан тасдиқланиши керак.

Худди шундай талаб юридик шахснинг сўровига ҳам белги-ланган. Яъни, юридик шахс ўз сўровида тўлиқ номи, жойлашган ери (почта манзили) тўғрисидаги маълумотларни кўрсатиши ҳамда сўровнинг моҳияти баён этиши зарур. Белгиланган тартибда юборилган сўров кўриб чиқиши шарт. Юқоридаги маълумотлар ахборотдан фойдаланувчи сўралганда ҳамда кўриб чиқи-

майди. Мазкур қонуннинг лойҳаси Олий Мажлис Қонунчилик палатасида муҳокама этилаётган вақтда бизнинг фракциямиз Ўзбекистон Халқ демократик партияси электорати манфаатидан келиб чиқиб, уни янада такомиллаштириш юзасидан қатор таклифларни илгари сурди ҳамда улар Қонунда акс эттирилди.

Бундан ташқари, давлат ҳокимияти ва бошқаруви органлари фаолиятининг очиклигини таъминлаш бўйича ўтказилаётган тадбирлар мониторинг қилинишини ҳамда доимий равишда комплекс баҳоланишини ташкил этиш, давлат ҳокимияти ва бошқаруви органлари фаолиятининг очиклиги тўғрисидаги қонун ҳужжатларини бузганлик учун давлат ҳокимияти ва бошқаруви органларининг мансабдор шахсларига нисбатан тегишли чоралар кўришни Давлат ҳокимияти ва бошқаруви органлари раҳбарларининг ваколатларига киритиш зарур, деган таклифни илгари сурдик. Бу мез-ёрлар Қонуннинг 8-моддасида ўз ифодасини топди.

Мухтасар айтганда, фуқароларнинг «Давлат ҳокимияти ва бошқаруви органлари фаолиятининг очиклиги тўғрисида»ги Ўзбекистон Республикаси Қонунчилик палатасида маъқулланган ахборотдан эркин фойдаланиш кафолатлари давлат органлари фаолиятининг янада шаффоф, очик бўлишини, мамлакатимизда амалга оширилаётган ислохотлардан аҳолининг тўлиқ хабардорлигини таъминлайди. Бу айниқса, ЎзХДП электорати учун аҳамиятlidir. Чунки, аҳолининг ижтимоий кўмакка эҳтиёж-манд қатлами вақтини, маблагини ортқича сарфламай, ўзига зарур бўлган ахборотларни эмин-эркин, вақтида олиш имкониятига эга бўлди.

Бу эса мамлакатимизда инсон кадр-қиммати, манфаати тобора юксалиб бораётгани демократик ислохотлар изчил олиб борилаётганини кўрсатади.

Қонуннинг 5-моддасига бўш иш ўринлари, ишга қабул қилиш шартлари ва бўш иш ўринларини эгаллаш учун номзодларга қўйиладиган талаблар тўғрисидаги маълумотлар давлат ҳокимияти ва бошқаруви органларининг фаолияти тўғрисидаги ахборот тушунчаси сифатида бизнинг фракциямиз таклифи билан киритилган.

Тажрибадан маълумки, фуқароларни энг кўп қизиқтирадиган ахборот бу — бевосита давлат ҳокимияти ва бошқаруви органлари фаолиятига тааллуқли ахборотлар ҳисобланади. Ҳар бир одам ўзи, оиласи манфаати юзасидан давлат ҳокимияти ва бошқаруви органлари қандай иш олиб бораётгани, улар томонидан қонунлар, қарорлар, давлат дастурлари ижроси қай даражада таъминланаётганини билишни истайди.

Қонуннинг аҳамиятини аҳоли орасида кенг тушунтиришимиз зарур

Шу боис куни кеча матбуотда эълон қилинган «Давлат ҳокимияти ва бошқаруви органлари фаолиятининг очиклиги тўғрисида»ги Ўзбекистон Республикасининг Қонуни давлат ҳокимияти ва бошқаруви идоралари томонидан аҳолини зарурий ахборот билан ўз вақтида таъминлаш, фуқароларнинг ахборот олиш бўйича Конституциявий ҳуқуқларидан фойдаланишлари учун кенг имконият яратиш беради. Шунингдек, мамлакатимизда демократик ислохотларни янада чуқурлаштириш ва фуқаролик жамиятини ривожлантириш янги босқичга кўтаришга хизмат қилади.

Қонуннинг 8-моддасида ҳокимият ва бошқаруви органлари раҳбарларининг давлат ҳокимияти ва бошқаруви органлари фаолиятининг очиклигини таъминлаш борасидаги ваколатлари мустаҳкамлаб қўйилгани муҳим аҳамиятга эга бўлди.

Хусусан, давлат ҳокимияти ва бошқаруви органлари раҳбарлари давлат ҳокимияти ва бошқаруви органлари таркибий ҳамда ҳудудий бўлинмалари фаолияти тўғрисидаги ахборотдан юридик ва жисмоний шахслар фойдаланишини таъминлашга доир фаолиятини мувофиқлаштириб боради, давлат ҳокимияти ва бошқаруви органларининг фаолияти тўғрисида ахборот тақдим этиш тартибини белгиловчи норматив-ҳуқуқий ҳужжатлар ишлаб чиқиши ҳамда қабул қилинишини ташкил этади. Бундан ташқари, давлат ҳо-

Шодилбек МАМАЖАЛИЛОВ,
халқ депутатлари
Андижон вилоят Кенгаши
депутати,
ЎзХДП гуруҳи аъзоси.



кимияти ва бошқаруви органларининг фаолияти тўғрисида ахборот тақдим этиш учун масъул бўлган мансабдор шахсларни белгилайди, расмий веб-сайтларда жойлаштириладиган ахборот рўйхатини тасдиқлайди, ахборотдан фойдаланувчиларнинг давлат ҳокимияти ва бошқаруви органларининг очик ҳайъат мажлисларида ҳозир бўлиши тартибини белгилайди. Шунингдек, ахборотдан фойдаланувчиларнинг давлат ҳокимияти ва бошқаруви органларининг фаолияти тўғрисидаги ахборотдан монеликсиз фойдаланишини таъминлаш, давлат ҳокимияти ва бошқаруви органларининг фаолияти тўғрисида уларнинг расмий веб-сайтларида жойлаштириладиган ахборотнинг ўз вақтида берилиши ва ишончилигини таъминлаш, давлат ҳокимияти ва бошқаруви органлари фаолиятининг очиклиги тўғрисидаги қонун ҳужжатларини бузганлик учун давлат ҳокимияти ва бошқаруви органларининг мансабдор шахсларига нисбатан тегишли чоралар кўриш ҳам уларнинг ваколатлари доирасига киритилди. Демак, давлат ҳокимияти ва бошқаруви органлари ахбо-

ротдан фойдаланувчиларга зарур шароитларни яратиш беради. Энг муҳими, шу тарихда давлат ҳокимияти ва бошқаруви органларининг тегишли қонунларга риоя қилиш, ўзига юклатилган мажбуриятларни адолатли тарзда бажариш юзасидан масъулиятни кучайди. Бунинг натижасида Ўзбекистон Халқ демократик партияси Дастурида белгиланган қоялар, давлат ва жамият томонидан ижтимоий қўллаб-қувватлашга эҳтиёжманд аҳоли қатламининг манзили ижтимоий ҳи-моасини қучайтириш билан боғлиқ вазибалар ҳаётга изчил таътиқ этилиши учун қўлай шароит юзага келади.

Умуман олганда, мазкур Қонун билан амалга жорий этилаётган янги ҳуқуқий мез-ёрлардан энг аввало халқимиз, қолаверса, бизнинг партия электорати манфаатдордир. Шундай экан, ушбу Қонуннинг аҳамияти ва моҳиятини партияимиз электорати ўртасида кенг тарғиб қилиши-миз, уларнинг ҳуқуқ ва бурчларини тушунтиришимиз зарур, деб ўйлайман.

ЎзХДП: ЭЛЕКТОРАТ МАНФААТИ



Ишлаш учун ИМКОНИАТ Кўп

фақат ундан фойдалана билиш керак

— Сизнинг жамоа қандай иш ўринларини таклиф этапти, — сўраймиз «YUTM-PARRABDA» МЧЖ ходими Гулнора Бойназаровадан.

— Айни пайтда бизда 10 та бўш иш ўрни мавжуд, — деди у. — Йигитлар учун чилангарликни таклиф этаймиз, товуқчилик фермасида қизларга мос иш ҳам бор. Жамоамизда ёшлар кўпчилигини ташкил қилади. Улар ишга масъулият билан ёндашади. Билмаганларини кунт билан ўрганади. Ўз ўрнида биз ҳам уларга яхши меҳнат шароитларини яратиш берамиз. Бугунги ярмаркада ҳам бир қатор ёшлар биз билан ишлаш истагини билдириди.

«ARCE FASHION» кўшма корхонаси ходимининг айтишича, ишчилар учун корхонада қўлай шароитлар яратилган. Ишга келиш ва кетиш учун транспорт ажратилган, тушлик ташкил этилган. Турли кийимлар тайёрлашга мўлжалланган мазкур корхона ярмаркада таклиф этилаётган 20 та бўш иш ўрни кўпчилиги ёшларда қизиқиш уйғотди.

— Байтқўрғон хизмат кўрсатиш ва иқтисодиёт касб-хунар коллежини битираяпман, — дейди Дилдора Абдурахмонова. — Тикувчилик йўналишида таҳсил олдим. Энди мутахассислигим бўйича ишламоқчиман. «ARCE FASHION» кўшма корхонаси таклиф этаётган иш ўрни, шарт-шароит менга маъқул келди ва у ерда ишлаш учун йўлланма олдим. Дилдоранинг дугонаси Севара Кенжаева эса «Шарифон-Бизнес» тикувчилик корхонасида ишлаш истаги борлигини айтди.

— Ярмаркада таклиф этилаётган иш ўринлари ҳақиқатан ҳам биз учун катта имконият, — дейди Агротижорат касб-хунар коллежи ўқувчиси Бунёд Турсунмуродов. — Ҳар бир ёш таълим муассасасини тамомлар экан, табиийки, ўз мутахассислиги бўйича иш кидиради, оиласи фаровонлиги, жамият ривожига ҳисса қўишини истайди. Бизга берилаётган бугунгидек имконият келажакка ишончимизни янада мустаҳкамлайди.

Бандликка кўмаклашиш ва аҳолини ижтимоий муҳофаза қилиш маркази директори ўринбосари Жасур Эрматовнинг маълумотига кўра, туманда жорий йилда 5165 иш ўрни яратилиши

белгиланган. Уларнинг 60-70 фоизи ёшлар учун мўлжалланган бўлиб, ўтган 4 ой давомида 501 корхонада 1658 иш ўрни очилди. Иш ўринларининг асосий қисми кичик корхоналар ва микрофирмалар ташкил қилиш ҳисобига тўғри келади. Шунга кўра, бу йўналишда 756 иш ўрни яратилди.

Бугунги бўш иш ўринлари ярмаркаси ЎзХДП ташаббуси билан туманинг Чирчиқ шаҳри билан чегарадош бўлган Байтқўрғон қишлоғида ташкил этилиши ҳудуддаги ёшлар бандлигини таъминлашда муҳим аҳамиятга эга бўлади.

Тадбир доирасида шунингдек, маҳорат дарслари ташкил этилиб, унда Марказий банк Тошкент вилоят бosh бошқармаси мутахассислари бизнес-режа тузиш, банкдан кредит олиш тартиблари хусусида зарур маълумот ва маслаҳатлар беришиди. Шунингдек, Давлат солиқ инспекцияси вилоят бўлими ходимлари ху-сусий тадбиркорликни йўлга қўйиш ва касана-чиликни ташкил этиш масалаларида иштирокчиларни қизиқтирган саволларга жавоб беришди.

— Ўз оиласи фаровонлигига ҳисса қўишини истаган ҳар бир одам меҳнат қилишни истайди, — дейди ЎзХДП Тошкент вилоят кенгаши Аҳоли бандлиги ва ижтимоий сиёсат масалалари бўлими мудири Маъмура Хафизова. — Айримлар со-ха имкониятларидан қандай фойдаланишни билади.

Аммо яратилаётган қўлай-лик ва мустақил иш бош-лашнинг ҳуқуқий асосларидан бехабарлар ҳам оз эмас. Бугунги маҳорат дарслари айни шу мақсадда ташкил этилди ва ўйлай-мизки, иштирокчилар ўзлари учун зарур ахборотга эга бўлишди.

Тадбирнинг фойдали бў-лганини иштирокчилар ало-ҳида қайд этишди. Кимдир меҳнат ярмаркасида ўзига муносиб иш топганини ку-вониб сўзласа, яна кимдир мустақил ишни бошлаши учун керакли маслаҳат ол-ганидан мамнун. Тадбир ташкилотчилари мақсади ҳам электорат вакилларини юз-кўзларида ана шу ку-вончини кўриш эди, аслида.

Гулрўх ОДАШБОВА,
«Ўзбекистон овози»
муҳбири.

◀ Давоми. Боши 1-бетда.



Жамоатчилик назорати

механизмлари такомиллашмоқда

Комила КАРОМОВА,
Олий Мажлис
Қонунчилик палатаси
депутати,
ЎзХДП фракцияси аъзоси.



Бу ҳақда Қонуннинг 5-моддасида батафсил кўрсатилган. Яъни, давлат ҳокимияти ва бошқаруви органлари томонидан қабул қилинган ҳужжатлар, давлат дастурлари тўғрисидаги маълумотлар, давлат ҳокимияти ва бошқаруви органлари томонидан ўтказиладиган оммавий тадбирлар (мажлислар, кенгашлар, учрашувлар, матбуот конференциялари, брифинглар, семинарлар, давра суҳбатлари ва бошқалар) тўғрисидаги маълумотлар шу жумлага киради. Бундан ташқари, давлат ҳокимияти ва бошқаруви органларининг фаолияти соҳасига тааллуқли бўлган тармоқнинг (ҳудуднинг) ҳолатини ва унинг ривожланиш суръатини тавсифловчи асосий кўрсаткичлар ҳақидаги, шу жумладан ижтимоий-иқтисодий ривожланиш кўрсаткичлари тўғрисидаги маълумотлар, ўтказиладиган (таш-кил этиладиган) очик танловлар (тендерлар) ва қимсоиди савдо-лари тўғрисидаги маълумотлар, бўш иш ўринлари, ишга қабул қилиш шартлари ва талаблари тўғрисидаги маълумотлар, очик ҳайъат мажлисларини ўтказиш режалари, шу жумладан мажлисларнинг кун тартиби лойиҳалари, улар ўтказиладиган сана, жой ва вақт, мажлисларда ҳозир бўлиш тартиби ҳақидаги ҳамда бошқа маълумотлар давлат ҳокимияти ва бошқаруви органлари фаолияти тўғрисидаги ахборотлар ҳисобланади.

улардан эркин фойдаланиш ҳуқуқлари қонун билан кафолатланади.

Бу айниқса, Ўзбекистон Халқ демократик партияси электорати — аҳолининг ижтимоий ҳимоя ва қўллаб-қувватлашга эҳтиёжманд қатлами манфаати нуқтаи назаридан ўта долзарб масаладир. Сабаби, мамлакатда амалга оширилаётган ислохотлар, уларнинг мақсади ҳамда моҳиятидан чуқур хабардор бўлиш, яратилаётган имтиёзларни билиш кишиларда уларни ҳаётга самарали таътиқ этишда фаол иштирок этиш иштиёқини, эртанги кунга дахлдорлик тўғрисида кучайтиради.

Хулосан, давлат ҳокимияти ва бошқаруви органлари раҳбарлари давлат ҳокимияти ва бошқаруви органлари таркибий ҳамда ҳудудий бўлинмалари фаолияти тўғрисидаги ахборотдан юридик ва жисмоний шахслар фойдаланишини таъминлашга доир фаолиятини мувофиқлаштириб боради, давлат ҳокимияти ва бошқаруви органларининг фаолияти тўғрисида ахборот тақдим этиш тартибини белгиловчи норматив-ҳуқуқий ҳужжатлар ишлаб чиқиши ҳамда қабул қилинишини ташкил этади. Бундан ташқари, давлат ҳо-

кимияти ва бошқаруви органларининг фаолияти тўғрисида ахборот тақдим этиш тартибини белгиловчи норматив-ҳуқуқий ҳужжатлар ишлаб чиқиши ҳамда қабул қилинишини ташкил этади. Бундан ташқари, давлат ҳо-

◀ Давоми. Боши 1-бетда.

Фотурҳ АЛИЕВ оlingан суратлар.

«Ўзбекистон асрлар давомида илм-фан, таълим-тарбия ва маданият маркази бўлиб келган»

Шу йил 15-16 май кунлари Самарқанд шаҳрида бўлиб ўтadigan «Урта аср Шарқ алломалари ва мутафаккирлари тарихий меросининг ҳозирги замон цивилизациясидаги роли ва аҳамияти» мавзусидаги халқаро илмий конференция юзасидан чет эллар илмий жамоатчилиги вакиллари мамлакатимизнинг ҳоризондаги элчи-хоналарига ўз фикр-мулоҳазаларини йўлаганмоқда.

Баҳо ҳисса қўшган. Япония Миллий расадхонаси Ўзбекистон Фанлар академияси ҳузурдаги Мирзо Улуғбек номидаги астрономия институти билан қўн ҳамкорлик қилиб келатганига 10 йилдан ошди. Биз ноёб атмосфера шароити ва жўр-рофий жойлашуви туяфайли

Самарқандда бўладиган халқаро конференция ишида мен осмон еритгичларини ўрганиш соҳасидаги илмий муваффақиятлар юзасидан ўзaro фикр алмашиш ҳамда Ўзбекистон илмий-тадқиқот муассасалари билан ҳамкорликни янада мустаҳкамлаш масалаларини муҳокама этиш ниятидаман.

Маълумки, ўзбек замида яшаган Муҳаммад ибн Мусо ал-Хоразмий, Абу Райҳон ал-Беруний, Абу Али Ибн Сино, Мирзо Улуғбек ва бошқа буюк олимлар илм-фаннинг барча соҳалари ривожига бебаҳо ҳисса қўшганлар. Уларнинг ишлари ҳозирги пайтда ҳам улкан аҳамиятга эгадир. Улар бизларга ноёб илмий мерос қолдирганлар.

Масата TAKEШИТА, Токио университети профессори:

— Қадим даврлардаёқ бугунги Ўзбекистон ҳудудида илм-фан, маданият ва санъат ривожланган. Жаҳон илм-фани заинасида катта ҳисса қўшган бу заминнинг буюк олимлари ва мутафаккирлари номлари дунёнинг кўпгина мамлакатларида ҳам машҳурдир. Жумладан, Имом ал-Бухорий, Имом ат-Термизий ҳадисшунослик ривожига улкан ҳисса қўшганлар.

Ўзбекистонга бориш менинг орзум эди. Мен шундай муҳим тадбирга таклиф этилганим учун Ўзбекистон ҳукуматидан миннатдорман. Юзлаб олим ва мутафаккирлар ҳаёти ва илмий фаолиятига бешик бўлган, бой тарихий ва маданий меросга эга Самарқанд шаҳрига сафаримни интиқлик билан кутмоқдаман.

«Жаҳон» АА, Токио.

9 май — Хотира ва Қадрлаш куни



Фаррух АЛИЕВ ошган сурат.

Эҳтиром

Чилонзор туман ҳокимлиги ташаббуси билан Фафур Ғулом номидаги маданият ва истироҳат боғида 9 май — Хотира ва Қадрлаш куни муносабати билан Иккинчи жаҳон уруши қатнашчиларига концерт дастури намойиш этилди.

Унда Иккинчи жаҳон уруши қатнашчилари, фахрийлар, қариялар иштирок этишди. — 1941 йилдан то уруш тугагунча хизмат қилганман, — дейди 92 ёши қоралаган Усмон Абдуллаев. — Қайтганимдан сўнг ўқитувчи бўлиб ишладим. 43 йил пойтахтимиздаги «Дўмбиробод» маҳалласига раислик қилдим. Эл-юрт учун қилган меҳнатларимиз давлатимиз томонидан юксак тақдирланмоқда. Энг муҳими, доим ҳурмат ва иззатдамиз.

Ҳозирги кунда Чилонзор туманида 120 нафардан зиёд уруш фахрийси истироҳат қилади.

Байрам тадбирида Иккинчи жаҳон уруши ҳамда меҳнат фахрийларига Хотира ва Қадрлаш куни муносабати билан туман ҳокимлигининг эсдалик совғалари топширилди.

Умидда МУХТОРБЕКОВА, ЎзДЖТУ талабаси.

Такаши ИТО, Япония Миллий астрономик расадхонаси Астрофизика департаменти директорининг ўринбосари:

— Ўзбекистон асрлар давомида илм-фан, таълим-тарбия ва маданият маркази бўлиб келгани баробарида жаҳон цивилизацияси таракқиётига самолқли ҳисса қўшган. Жумладан, XIV-XV асрларда буюк астроном ва математик Мирзо Улуғбек шу заминда яшаган ва илмий фаолият билан шуғулланган. Унинг асарлари ва астрономияга оид жадвалларидан



«O' rta asrlar Sharq allomalari va mutafakkirlarining tarixiy merosi, uning zamonaviy sivilizatsiya rivojidadagi roli va ahamiyati» XALQARO KONFERENSIYASI

Европанинг кўпгина олимлари кенг фойдаланишган. У илмий ишлари билан кифояланиб қолмасдан расадхона ҳам бунёд этгани ҳолда астрономия ривожига бе-

астрофизик объектларни кузатиш учун муҳим маскан ҳисобланадиган «Майданак» обсерваториясида қўшма тадқиқотлар олиб бормоқдамиз.

ЁШЛАРГА ОИД ДАВЛАТ СИЁСАТИ — АМАЛДА

Миллий қонунчилик билан танишув

Ўзбекистон Республикаси Олий Мажлиси Қонунчилик палатасининг Фан, таълим, маданият ва спорт масалалари қўмитаси томонидан «Ёшларга оид давлат сиёсатининг қонуний асослари» мавзусида давра суҳбати ўтказилди.

Унда ҳуқуқшунос олимлар, экспертлар, талаба-ёшлар, «Камолот» ёшлар ижтимоий ҳаракати фаоллари иштирок этди.

Таълим-тарбия, соғлиқни сақлаш, ижтимоий ҳимоя, маданият ва санъат, маънавий-маърифий соҳаларда қабул қилиниб, ҳаётга кенг жорий этилаётган қонунлар, фармон ва қарорлар, ижтимоий дастурлар навқирон авлодининг ҳуқуқ ва манфаатларини ҳимоялашга, уларнинг камолотига эътиборни кучайтиришга йўналтирилгани билан аҳамиятга моликдир.

Давлатимиз раҳбарининг 2014 йил 6 февралда қабул қилинган «Ўзбекистон Республикасида ёшларга оид давлат сиёсатини амалга оширишга қаратилган кўшимча чора-тадбирлар тўғрисида»ги қарори ёш авлод таълим-тарбияси, уларнинг камолоти йўлидаги эзгу савий-ҳаракатларни давр руҳи билан ҳамоҳанг йўлга қўйишда янги босқични бошлаб берди.

Мазкур қарор ижросини таъминлаш бўйича ишлаб

чиқилган чора-тадбирлар дастурининг 4-бандида ёшларни давлат ҳокимияти органлари тизими ва фаолияти билан яқиндан таништириш мақсадида Ўзбекистон Республикаси Олий Мажлиси Сенати ва Қонунчилик палатаси, Вазирлар Маҳкамаси, Конституциявий, Олий ва Олий ҳўжалик судлари, ушбу идораларнинг қўйи тизимларида туркум учрашувлар, давра суҳбатлари ташкил этиш лозимлиги белгилаб қўйилган.

Шунга асосан ташкил этилган тадбирда талаба-ёшларга Мамлакатимизда демократик ислоҳотларни янада чуқурлаштириш ва фуқаролик жамиятини ривожлантириш концепциясининг аҳамияти, давлат ҳокимияти ва бошқарувини демократлаштириш, суд-ҳуқуқ, ахборот тизимларини ислоҳ этиш, сайлов ҳуқуқи эркинлигини таъминлаш ва бу борадаги қонунчиликни ривожлантириш, фуқаролик жамияти институтларини шакллантириш ва ривожлантиришга оид жараёнлар хусусида атрафлича маълумот берилди.

Тадбир давомида ёшларнинг миллий қонунчилигимиз, Олий Мажлис Сенати ва Қонунчилик палатаси фаолиятига оид саволларига депутатлар, олим ва экспертлар атрафлича жавоб берди.

Назозат УСМОНОВА, ЎЗА мухбири.

ЎЗБЕКISTON RESPUBLIKASI TASHKI IQTISODIY FAOLIYAT MILLIY BANKI

Молиявий кўмак — муваффақиятлар омили

Мамлакатимиз раҳбарияти томонидан изчил амалга оширилаётган ислоҳотлар натижасида бугунги кунда кичик бизнес ва хусусий тадбиркорлик миллий иқтисодиётимизни замонавийлаштиришда муҳим роль ўйнамоқда.

Ўтказилган тадқиқотлар кўрсатдики, мустақиллик йилларида Ўзбекистонда бозор иқтисодиётининг асоси бўлган хусусий мулк устуворлигини мустаҳкамловчи пухта қонунчилик базаси яратилди. Муайян ишбилармонлик муҳити ва янги иш жойларини яратиш, аҳоли даромадларини оширишнинг муҳим омили бўлган кичик бизнес ва хусусий тадбиркорликни тез суръатларда ривожлантиришнинг ишончли ҳуқуқий кафолатлари шакллантирилди.

Тадбиркорлик субъектларини давлат рўйхатидан ўтказиш ва уларни муҳандислик-коммуникация тармоқларига улаш тартиби анча соддалаштирилди ва янада ойдинлаштирилди. Рўйхатдан ўтиш учун давлат божи ставкалари икки бараварга қисқартирилди, кичик корхоналар ҳодим-

ларининг энг катта ўртача йилдики, мустақиллик йилларида Ўзбекистонда бозор иқтисодиётининг асоси бўлган хусусий мулк устуворлигини мустаҳкамловчи пухта қонунчилик базаси яратилди. Муайян ишбилармонлик муҳити ва янги иш жойларини яратиш, аҳоли даромадларини оширишнинг муҳим омили бўлган кичик бизнес ва хусусий тадбиркорликни тез суръатларда ривожлантиришнинг ишончли ҳуқуқий кафолатлари шакллантирилди.



ёнига кенг қўламли жалб қилиш механизми жорий этилди. Маълумки, кичик бизнес корхоналари учун асосий молиявий манбалар сифатида ўз маблағлари ёки жалб қилинган маблағлар — банклар маблағлари хизмат қилади. Экспортга мўлжалланган сунъий газонлар ишлаб чиқарилишини ташкил қилиш, ускуналар бозори ва илғор технологияларни пухта ўрганиш мақсадида «Marokand Sifat» МЧЖ Миллий банкнинг Самарқанд бўлимига мурожаат қилди. Таклифларимиз ва техник-иқтисодий асосномаларини қисқа муддатларда қўриб

чиқилди ва Хитой тараққиёт банки маблағлари ҳисобидан 4,7 млн. АҚШ доллари миқдорига кредит ажратилди. Ажратилган маблағларга Хитойдан янги юқори технология ускуналар сотиб олинди, янги маҳсулот ишлаб чиқариш йўлга қўйилди ҳамда уни ишлаб чиқариш ва сотиш ҳажми оширилди, бу эса, шак-шубҳасиз, корхонамиз даромади орттиришига олиб келди.

Сунъий газон ўрамли материали бўлиб, ўт поясини етарли даражада табиийга ўхшатадиган ҳажмли полиэтилен ёки полипропилен толаларидан иборат. Энг замонавий ишлаб чиқариш технологиялари толаларнинг юқори чидамлилигини кафолатлайди, қиладманинг хизмат қилиш муддати узайишига кўмаклашди ва экстремал юкларга муваффақиятли бардош бериш имкониятини беради. У функционал, қулай, чидамли ва эстетик қуришига эгадир. Шунингдек, сунъий газонлардан фойдаланиш

РЕКЛАМА ЎРНИДА

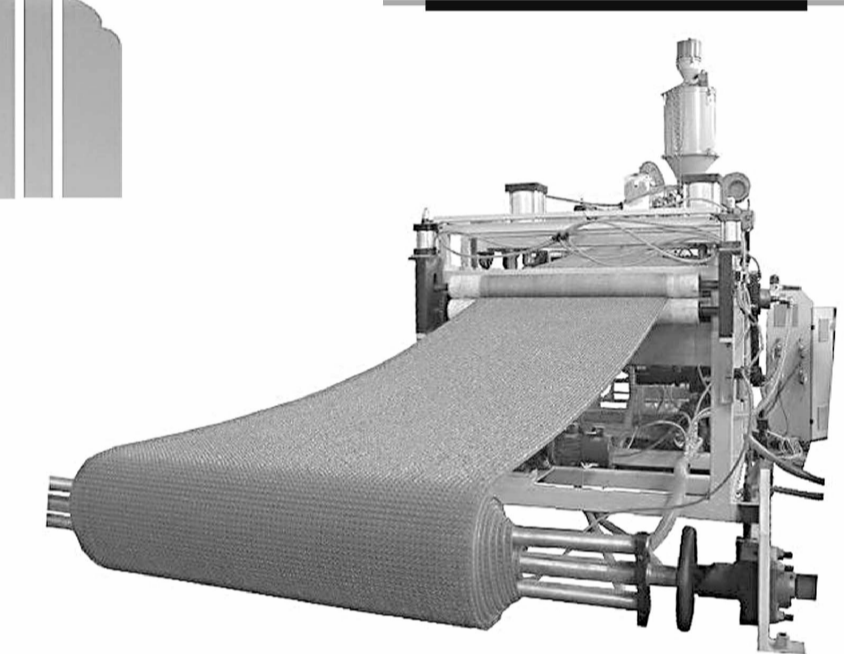

чиқилди ва Хитой тараққиёт банки маблағлари ҳисобидан 4,7 млн. АҚШ доллари миқдорига кредит ажратилди. Ажратилган маблағларга Хитойдан янги юқори технология ускуналар сотиб олинди, янги маҳсулот ишлаб чиқариш йўлга қўйилди ҳамда уни ишлаб чиқариш ва сотиш ҳажми оширилди, бу эса, шак-шубҳасиз, корхонамиз даромади орттиришига олиб келди.

қўлами жуда кенг. Сунъий ўт ландшафт дизайни учун махсус ишлаб чиқилган. У балкон (лоджия), витрина, сахна, бадий инсталляциянинг декоратив ёки пардозлаш элементини бўлиши ҳам мумкин.

Ўз фаолиятини бошлагандан бери (2013 йил) «Marokand Sifat» МЧЖ 5700 квадрат метр сунъий газон ишлаб чиқарди. Фақат ўтган йилнинг ўзида 80 млн. сўм даромад олинди. Бундан ташқари, бугунги кунда корхонамиз томонидан ип ва қорволани ишлаб чиқариш йўлга қўйилди.

Натижада янги иш ўринлари яратилди. Ҳозирда корхонада 100 дан ортиқ ҳодим ишлаб келмоқда, шулардан 25 нафара коллеж битирувчиси.

Миллий банкнинг корхонамиз фаолиятини йўлга қўйиш ва кенгайтиришда кўрсатилган ёрдамидан миннатдоримиз. Орау АМИНОВ, «Marokand Sifat» МЧЖ директори. Хизматлар лицензияланган.

РЕКЛАМА

«BUXORO GLOBAL REALTOR» МЧЖ очик танловга таклиф этади

Танловга Ўзбекистон Республикаси Вазирлар Маҳкамасининг 2011 йил 25 майдаги 147-сонли қарори ва Бухоро вилоят, Жондор туман ҳокимининг 2014 йил 30 апрелдаги 01/665-сонли қарорига асосан Бухоро вилояти М.Таробий кўчаси, Истироҳат боғи ҳудудида тадбиркорлик фаолиятини амалга ошириш учун юридик ва жисмоний шахсларга қўйидаги ер участкаларини узoқ муддатли ижарага олиш ҳуқуқи қўйилмоқда:

- 1. Атракцион қуриш учун 1 та 154,0 кв.м. ер участкаси, ижара ҳуқуқининг минимал қиймати — 97 387 сўм. Атракцион қуриш минимал қиймати — 12 000 000 сўм.
2. Атракцион қуриш учун 1 та 315,0 кв.м. ер участкаси, ижара ҳуқуқининг минимал қиймати — 199 200 сўм. Атракцион қуриш минимал қиймати — 30 000 000 сўм.
3. Атракцион қуриш учун 1 та 490,0 кв.м. ер участкаси, ижара ҳуқуқининг минимал қиймати — 309 867 сўм. Атракцион қуриш минимал қиймати — 54 000 000 сўм.
4. Атракцион қуриш учун 1 та 490,0 кв.м. ер участкаси, ижара ҳуқуқининг минимал қиймати — 309 867 сўм. Атракцион қуриш минимал қиймати — 70 000 000 сўм.
5. Атракцион қуриш учун 1 та 707,0 кв.м. ер участкаси, ижара ҳуқуқининг минимал қиймати — 447 093 сўм. Атракцион қуриш минимал қиймати — 160 000 000 сўм.
6. 50 ўринли чойхона биноси қуриш учун 1 та 962,0 кв.м. ер участкаси, ижара ҳуқуқининг минимал қиймати — 608 350 сўм.
7. Музқаймоқ ва яхна ичимликлар сотиш кафееси ҳамда бас-сейн қуриш учун 1 та 800,0 кв.м. ер участкаси, ижара ҳуқуқининг минимал қиймати — 505 904 сўм.
8. Мини-футбол майдончаси қуриш учун 1 та 700,0 кв.м. ер участкаси, ижара ҳуқуқининг минимал қиймати — 442 666 сўм.
9. Мини-футбол майдончаси қуриш учун 1 та 700,0 кв.м. ер участкаси, ижара ҳуқуқининг минимал қиймати — 442 666 сўм.
10. Баскетбол майдончаси қуриш учун 1 та 600,0 кв.м. ер участкаси, ижара ҳуқуқининг минимал қиймати — 379 428 сўм.
11. 8 ўринли санитария-гиגיעна хонаси қуриш учун 1 та 56,0 кв.м. ер участкаси, ижара ҳуқуқининг минимал қиймати — 35 414 сўм.
12. 4 ўринли санитария-гиגיעна хонаси қуриш учун 1 та 15,0 кв.м. ер участкаси, ижара ҳуқуқининг минимал қиймати — 9 486 сўм.
13. Савдо ва маиший хизмат кўрсатиш биноси қуриш учун 1 та 144,0 кв.м. ер участкаси, ижара ҳуқуқининг минимал қиймати — 91 063 сўм.
14. Болалар ўйин майдончаси қуриш учун 1 та 160,0 кв.м. ер участкаси, ижара ҳуқуқининг минимал қиймати — 101 181 сўм.
15. Болалар ўйин майдончаси қуриш учун 1 та 160,0 кв.м. ер участкаси, ижара ҳуқуқининг минимал қиймати — 101 181 сўм.
16. Савдо ва маиший хизмат кўрсатиш биноси қуриш учун 20,0 кв.м. дан бўлган 10 та ер участкаси, ҳар бир ер участкасига бўлган ижара ҳуқуқининг минимал қиймати — 12 648 сўмдан.
Мажбуриятларнинг бошланғич ҳажми Жондор туман архитектура бўлими томонидан тайёрланган шаҳарсозлик топшириғи асосида белгиланади. Шаҳарсозлик топшириғи нусхаси талабгорларга танлов ҳужжатлари билан бирга тақдим этилади. Мажбуриятларни бажариш танлов голиби танлов мажбуриятларини бажариш шартлари билан бирга қўйидаги ҳужжатлар илова қилинган бюртманомани икки нусхада тақдим этади: — юридик шахслар — давлат рўйхатидан ўтказилганлик тўғрисидаги гувоҳнома нусхаси, шунингдек, ваколатли вакилнинг шахсини тасдиқлайдиган ҳужжат нусхаси илова қилинган ҳолда унинг танловда қатнашиши учун қонун ҳужжатларида белги-ланган тартибда расмийлаштирилган ишончнома; — жисмоний шахслар — паспорт нусхаси (якка тадбиркор сифатида фаолият юритаётган жисмоний шахслар давлат рўйхатидан ўтказилганлиги

Талабгорлар танловда иштирок этиш учун бюртманомана берилишидан олдин ер участкасига бўлган узққ минимал қийматининг 10 фоизи миқдоридидаги закатлатни зақлат келишувида асосан танлов ташкилотчисининг мазкур билдиришномасида кўрсатилган банк хи-

соби рақамига тўлашлари шарт. Танлов қатнашчиларининг таклифлари қайд этилган конвертлар Жондор туман ҳокимлиги биносида 2014 йил 10 июнь кунини соат 12.00 да очилади, 2014 йил 10 июнь кунини соат 17.00 да мазкур ҳокимлик биносида танлов голиби аниқланади. Комиссия томонидан танлов таклифи энг яхши деб эътироф этилган талабгор танлов голиби деб топиллади. Юқоридидаги ер участкаларининг узққ муддатли ижарага олиш ҳуқуқи 2014 йил 10 июндаги танловда сотилмаган тақдирда,

Танлов ташкилотчиси — «Buxoro Global Realtor» МЧЖ Бухоро вилоят филиали. Танлов ташкилотчисининг манзили: Бухоро вилояти, Бухоро шаҳри, Мустақиллик кўчаси, 10-уй. Тел/факс: (+99893) 960-69-00. электрон почта: www.bgr.gl.uz

Танловда қатнашиш истагида бўлган талабгорлар танлов ташкилотчисидан танлов ҳужжатларини энг кам ойлик иш ҳақининг бир баробари миқдоридидаги ҳақ эвазига олади. Талабгорлар танловда иштирок этиш учун танлов ташкилотчисига бюртманомана хат билан бирга қўйидаги ҳужжатлар илова қилинган бюртманомани икки нусхада тақдим этади: — юридик шахслар — давлат рўйхатидан ўтказилганлик тўғрисидаги гувоҳнома нусхаси, шунингдек, ваколатли вакилнинг шахсини тасдиқлайдиган ҳужжат нусхаси илова қилинган ҳолда унинг танловда қатнашиши учун қонун ҳужжатларида белги-ланган тартибда расмийлаштирилган ишончнома; — жисмоний шахслар — паспорт нусхаси (якка тадбиркор сифатида фаолият юритаётган жисмоний шахслар давлат рўйхатидан ўтказилганлиги

тўғрисидаги гувоҳнома нусхаси), танловда ваколатли вакил қатнашганда ваколатли вакилнинг шахсини тасдиқлайдиган ҳужжатнинг нусхаси илова қилинган ҳолда қонун ҳужжатларида белгиланган тартибда расмийлаштирилган ишончнома; — танлов ташкилотчисининг банк ҳисоб-рақамига зақлат тўланганлигини тасдиқловчи тўлов ҳужжатидан нусха; — танлов ҳужжатлари талабгарига мувофиқ тузилиб, муҳрланган конвертларга жойлаштирилган икки нусхадаги танлов таклифлари.

Тақдим этилган ҳужжатларнинг барча варақлари талабгорнинг имзоси, агар талабгор юридик шахс бўлса, унинг муҳри ва ваколатли шахсининг имзоси билан тасдиқланган бўлиши керак. Танлов ҳужжатларини олиш учун тўловлар ва зақлат пулини тўлаш учун танлов ташкилотчисининг банк реқвизитлари: ДТ «Халқ банки» Бухоро филиали, х/р: 20208000600251607001. ИФО 00116, СТИР 302668377. Танлов ҳужжатлари ва қўшимча маълумотлар олиш учун манзил: Бухоро вилояти, Бухоро шаҳри, Мустақиллик кўчаси, 10-уй. Лицензия № RL 0171.

унинг тақрорий танлов савдоси 2014 йил 17 июнь кунини соат 12.00 да бўлиб ўтишини олдиндан маълум қиламиз. Тақрорий танловда иштирок этиш учун талабгорлардан бюртманомаларни қабул қилиш 2014 йил 16 июнь соат 12.00 да тўхта-тилади. Тақрорий танлов қатнашчиларининг таклифлари қайд этилган конвертлар Жондор туман ҳокимлиги биносида 2014 йил 17 июнь кунини соат 12.00 да очила-ди, 2014 йил 17 июнь кунини соат 17.00 да мазкур ҳокимлик биносида танлов голиби аниқланади.

Сангтарошлар сардори Эди...

9 МАЙ — ХОТИРА ВА ҚАДРЛАШ КУНИ

Баҳор. Зарафшон тизма тоғларининг бир бўлаги — Кўрғондара ёнбағирлари кўм-кўк. Адир кетагетунча дарахтзор, боғ. Кўктам эпкини дарахтлар шохини силкитади, япроқларда дурдек тизилган ёмғир томчилари маржон мисол майсалар узра тўкилади.



этар, яқинларига хушқайфият улашиши яхши кўрарди. Шу топда у кишининг айрим сўзларини ёдга олдим. «Тоғлар — она сайёранинг сир-синоати», — деганди Турдикул ака. — Қаранг, Жиззах вилоятдан оқадиган бир дарё — Сангзор. Шахрисабз шаҳридаги қадимий маҳалла — Сангиохур. Нега бундай? Чунки сангтарошлик — тош кесиш азалдан бўлган. Беруний бобомиз ўз китобларида 200 хил тошга таъриф берган экан. Қадимги иморатларга мармар қаердан олинган? Шу Хисор ва Зарафшон тоғларидан! У пайтларда олмос арралар қаерда дейсиз, сангтарошлар оддий чўкич билан ойлаб, йиллаб тер тўккан.

Тоғлар ҳайбати руҳингизга синиб, чексиз ҳайрат уйғотади. Тириклик абадийлиги ҳақида ўйлаб бошлайсиз. Бу тоғларга синфдош дўстим Шарифжон бошлаб келди. Унинг акиси-қақроқ дашта сув чиқарган, боғ яратган, тоғларга Фарҳод мисол чанг солган Турдикул Ҳақназаров энди орамизда йўқ. Узоқдан, нақ тоққа тақалиб қурилган тош кесиш корхонаси бинолари кўзга ташланади. Кўпуринган, аммо арра тегмаган улкан харсангар қаршида беихтиёр уйга толаман...

...У киши ҳаётлик чоғида шу тоғларга журналист Мақсуджон Ҳамроев билан бирга келгандик. Қаҳрамонимиз ўрта бўй, сипта, тоғ-тошни кезавериб, пишиб кетганди. У тош конига ҳам пиёда чиқиб кетаверар, гадири-будур тошларни ишчилар қатори, олмос арра билан тилимлашга қарашиб юборар, ўзини катта тутмасди. Мураккаб масалаларни ҳам ҳазил-мутўйба билан ҳал

да «Шўртангаз» бошқармасига (ҳозир УШК) муҳандис бўлиб ишга ўтганди. Масала шундай эдики, Зарафшон тизма тоғларининг Кўрғондара деган жойидан катта мармар кони топилган, аммо ишга тушириш муаммо бўлиб келаятган эди. 1991 йилда Китооб туманининг тоғ бағридан 48 гектар ер ажратилди. «Шўртангаз» бошқармаси маблағ ажрата бошлагач, иш юришиб кетди. Янги корхонага Турдикул Ҳақназаров раҳбар этиб тайинланди. Унинг чекига яна йўқдан бор қилиш, яна қуриш тушди.

Тез орада тоққа йўл солинди, электр-тизими яратилди. Цехлар учун бино тикланди, тош кесувчи, жило берувчи ускуналар ўрнатилди.

— Рости акам яшариб кетган эди. Уйга ҳам бормас, қурилишни кезар, нима етишмаса зудлик билан ўзи ҳал қилиб келарди, — дейди унинг укаси Шарифжон ўша машаққатли кунларни эслар экан. — Бироқ бир муаммо қалбини ўртарди. Гап шундаки, адирнинг тепасида Томчиота деган зиёратгоҳ бўлиб, булоқ суви тошга томчилаб тушар, атроф эса қақраган дашт эди. Қудуқ қазилаётганда, бурғулар тошга қадалар, иш яна бошқа жойдан бошланарди. Акам менга: «Цехларни қуриб, дастгоҳларни аллақачон ўрнатиб бўлдиқ. Аммо сув қани? Олмос тиглар сувсиз тошни кесолмайди. Агар сув чиқмас, маломатга қолиб кетаман», деганди. Бир ой шундай давом этди. Кейин хушхабар келиб қолди. Бурғулар қаршиликсиз ерга ботиб бораётган экан. Бордик, кўрдик, аввал 50 метр, кейин 100 метр... 140 метрдан кейин сув отилиб чиқди. Бироз ўтгач, иккинчи қудуқ ҳам сув бера бошлади. Қувончдан кўзлари ёшланган акамнинг ҳолати кечагидек ёдимда...

Турдикул Ҳақназаров Олақуйлик қишлоғида туғилиб ўсди. Бобоси уста Ғойиб машҳур дурадгор эди. Қишлоқнинг бир четида тегирмон бўлар, отаси Ҳақназар бобо ун тортарди.

Турдикул Ҳақназаров Тошкент техника университетини битириб, дастлаб геология соҳасида ишлади. Ўша йиллари кўплаб тош конлари очилаётганди. Ёш мутахассисни Китооб шаҳрида ташкил этилган тошни қайта ишлаш комбинатига ишга таклиф қилишди. Ташаббускорлиги, соҳани мукамал библиши туфайли сал ўтмай бош муҳандис, корхона раҳбари бўлди.

Саксонинчи йилларга келиб, кичик корхона ўнлаб конлар ва қайта ишлаш цехидан иборат «Қашқадарёмармар» бирлашмасига айланди.

Мустақиллик туфайли Турдикул Ҳақназаровнинг орзулари ушалди. Умрининг 21 йилини воҳода мармар саноати ривожига бахшида қилган бу инсон 1990 йил

Бурғулар қаршиликсиз ерга ботиб бораётган экан, аввал 50 метр, кейин 100 метр... 140 метрдан кейин сув отилиб чиқди. Бироз ўтгач, иккинчи қудуқ ҳам сув бера бошлади. Қувончдан кўзлари ёшланган акамнинг ҳолати кечагидек ёдимда...

мосламаси ва бошқа ускуналарни ўрнатиб, маҳаллий ишчилар билан тажриба алмашишди. «Италмакет» фирмаси вице-президенти Фабрицио Панете туман газетасига берган интервьюсида юртимизда кечаётган ўзгаришлар, Турдикул Ҳақназаровнинг муҳандислик салоҳиятига юксак баҳо берди.

Ноёб хорижий мосламалар ёрдамида мармарни исталган қалинликда кесиб, сайқал бераётган корхона тезда оғизга тушди. Унинг маҳсулотлари йирик қурилишларга етказиб берилди бошланди. Турдикул Ҳақназаров таниқли шифокор, тиббиёт фанлари доктори, профессор Анис Алавий билан танишди ва бир умрга дўст бўлиб қолишди. Очиғи, Турдикул ака кейинги пайтларда ўзини жуда ҳорғин сезарди. Тўқсон саккизинчи йилнинг кузида тўсатдан юрак хуружи бошланди. Бир зумда етиб келган шифокорлар аҳвол ниҳоятда оғирлигини айтишди. Тошкентдан келган Анис Алавий: «Оббо Турдикул-ей, шунча яхши ишларни қилган одам ҳам касал бўладими. Хасталик яқовларга ёпишади, дўстим. Сизда олижаноб юрак бор. Фақат ўз вақтида дам олиш лозим», дея маслаҳат берганди.

Яхши гап — жон озғи. Ҳаёт бир текис эмас. Қувонч ташвишларни ортмоқлаб яёшди. Қаҳрамонимиз ўзининг 60 ёшини қар-



1991 йил 2 октябрдан корхона маҳсулот чиқара бошлади. Сал ўтди, Турдикул Ҳақназаров Италияга мустақил давлатнинг ишбилармон мутахассиси сифатида хизмат сафарига отланди. Каррара шаҳридаги машҳур «Италмакет» фирмаси билан ускуналар етказиб бериш юзасидан шартнома имзолади. Келгуси йили италиялик мутахассислар юртимизга келиб, тоғдаги корхона цехларига энг замонавий «Майер-1200» русумли тош кесиш

шилаганида Фарғона, Тошкент, Қарши, Самарқанд ва бошқа жойлардан шогирдлари келиб, устозни қутлашди. Қарши давлат университети профессори Озод Жўракулов «Қашқадарёмармар саноати» китобида у кишининг хизматларини юксак баҳолади. Бу эътирофлардан Турдикул Ҳақназаровнинг кўкси тоғдек кўтарилди.

Бугун Фузур шаҳридаги тош кесиш цехида унинг шогирдлари — китоблик ишчилар меҳнат қилиш

япти, раҳбари — ўртанча ўғли Хусанжон. Кенжа ўғли — кон инженери Олимжон билан ҳамкорликда тоғда янги «Сангзор» кичик корхонасига асос солишди. Умуман, бугун биргина Китооб туманида 70 та катта-кичик корхонада мармар қайта ишланмоқда. Воҳода бу соҳанинг илк ташкилотчиси Турдикул Ҳақназаровнинг бундай юксалишлардан қалби қувонча тўларди.

У кишининг ғамхўрлиги туфайли ўзи туғилган Олақуйлик ва бошқа ўнлаб қишлоқлардаги йигитлар мураккаб тош кесиш касби — сангтарошликни эгаллашди. Садоқатли умр йўлдоши Марзия Соҳибова билан 4 қиз ва 3 ўғилни тарбиялаб, ўқитиб, элга қўшишди. Бугунги кунда, фарзандлари, жианларидан 8 киши тоғ-кон муҳандиси олий ихтисосини эгаллашди. Айниқса, тўнғич ўғли Алишернинг ютуқларини фахр билан кузатиб борди, қўлаб-қувватлади. Ота изидан борган Алишержон бир йўла 3 соҳани — тоғ-кон муҳандиси, иқтисодчи, нефть-газ технологияси берган интервьюсини эгаллади. Йигирма йил нефть-газ соҳасида меҳнат қилди.

— Ҳар биримизнинг эл-юртга наф тегадиган касбини эгаллашимиз отамиз туфайли, — дейди Ўзбекистон — Корея қўшма корхонаси бош директори ўринбосари Алишер Ҳақназаров. — Утган йили Тошкентда мўқобил энергия манбаларидан фойдаланишга бағишланган халқаро анжуман бўлиб ўтди. Бизнинг қўшма корхонамиз Ангрэн шаҳрида қуёш батареялари учун зарур материаллар ишлаб чиқарадиган завод қурапти. Утган йили қишлоққа келганимда, отам яхши кайфиятда экан. «Халқаро анжуманда Президентимизнинг сўзларини эшитиб, қалбим фахрга тўлди. Энди қўшилиб ўлкамизда қуёш электр станциялари бирин-кетин ишга тушади. Уна шунда тоғларда янги кон очиб, саноат корхоналари қуриш имкони кенгайди», дедилар. Соғлиқлари ёмонлашиб бораётганига қарамай, ҳамон иш ҳақида соҳа истиқболлари ҳақида ўйлар эдилар...

Алишернинг сўзларини тинглар эканман, Турдикул Ҳақназаровнинг уйига борганимиз ёдимга тушди. Суҳбат тоғ-тош, мармар захиралари ҳақида борарди. Шунда хонга чинни лағанди ош кўтариб кирган рафиқаси Марзия опа: «Ҳадеб тош девяерасизми, меҳмонлар ош ҳам есинди», деб қойиғанди. «Тегирмончининг ўғлиман-да, онам тошнинг устида туққан бўлса нима қилай? — деганди Турдикул ака. — Мана, укаларингизни олдида айтмай, оғир кунларимнинг тошдай бардошли йўлдоши бўлганингиз учун то ўлгунча сиздан миннатдорман. Аммо, ойиси, тош ҳам ош, қанча тошкесар ишчининг нон-насибаси, оила тўкинлиги... Мен шу касбга ўқидим, умримнинг сўнги кунигача тоғу тошларга шайдо ўтаман...» Орзуларга тўла юрак 68 ёшда уришдан тўхтади. 2014 йилнинг 24 январь кунини ёмғир тинмай ёғди. Минглаб кишилар — қишлоқдошлари, дўстлари, ҳамкасблари, шогирдлари ўзлари учун азиз бир инсонни сўнги йўлга кузатиб қўйишди.

Яна кўктам келди, серёмғир баҳор. У шу фаслни хуш кўрарди. Бугун у тоғ адирда яратган боғлар, қурган корхоналарини айлана-б-ўра, ўйлайсан киши, яхшидан боғ қолади деганлари шу бўлса керак.

Юнус УЗОҚОВ,
Ўзбекистонда хизмат кўрсатган журналист.

РЕКЛАМА ЎРНИДА

Qishloq Qurilish Bank

Молиявий кўмак

янги иш ўринлари яратилишига хизмат қилмоқда

Бугун юртимизда кичик бизнес субъектларининг ривожланишига катта аҳамият берилмоқда. Бу имкониятлардан самарали ва оқилона фойдаланиш эса биз каби ёшларни ўз бизнесларини йўлга қўйишларида бош омил бўлмоқда.



«Хунарли киши хор бўлмайди» деган нақлга амал қилган ҳолда ёшлардан хунар ўргандим. Қурилиш соҳасига бўлган қизиқишим бориб-бориб касбга айланди. Ишбилармонларга берилаётган имкониятлар тўғрисида яқинларимдан жуда кўп эшитгандим. Барча билганларимни ишга солиб, 2010 йилда «QUDUMI SHARIF» хусусий корхонасини ташкил қилдим. Атрофимга ишчан йигитларни тўпладим. 2013 йилда корхонамиз фаолиятини кенгайтириш мақсадида пластик ва алюминий эшик-ромлар ишлаб чиқариш режаси билан ОАТБ «Қишлоқ қурилиш банк»нинг Қўқон филиалига мурожаат қилдим. Тақдим этилган лойиҳа қисқа муддатда банк малакали ходимлари томонидан ўрганиб чиқилди. Дастгоҳлар ва хомашё сотиб олиш учун 80 миллион сўм кредит ажратилди. Молиявий кўмак эвазига ишимиз ривожланди. Миқозларимизга сифатли маҳсулотлар етказиб бера бошладик. 2013 йил якуни натижаларига кўра, 53,2 миллион соф фойда олишга эришдик. Қувонарлиси, туманимиздаги 10 га яқин ёшлар доимий иш ўрнига эга бўлди.

рофимга ишчан йигитларни тўпладим. 2013 йилда корхонамиз фаолиятини кенгайтириш мақсадида пластик ва алюминий эшик-ромлар ишлаб чиқариш режаси билан ОАТБ «Қишлоқ қурилиш банк»нинг Қўқон филиалига мурожаат қилдим. Тақдим этилган лойиҳа қисқа муддатда банк малакали ходимлари томонидан ўрганиб чиқилди. Дастгоҳлар ва хомашё сотиб олиш учун 80 миллион сўм кредит ажратилди. Молиявий кўмак эвазига ишимиз ривожланди. Миқозларимизга сифатли маҳсулотлар етказиб бера бошладик. 2013 йил якуни натижаларига кўра, 53,2 миллион соф фойда олишга эришдик. Қувонарлиси, туманимиздаги 10 га яқин ёшлар доимий иш ўрнига эга бўлди.



Келгусида корхонамиз фаолиятини янада кенгайтириш ҳамда янги иш ўринларини кўпайтиришни олдимизга мақсад қилиб қўйганмиз.

Умархон ЖАЛОЛОВ,
Фарғона вилояти, Богда туманидаги «QUDUMI SHARIF» хусусий корхонаси раҳбари.
Хизматлар лицензияланган.

«ОСИЁ ЧЕМПИОНАТИ — 2014»

Ўзбекистон — Ливан 6:2

Мини-футбол бўйича Ўзбекистон миллий терма жамоаси Вьетнамнинг Хошимин шаҳрида ўтаётган Осиё чемпионатининг чорак финалида йирик ҳисобда ғалаба қозонди.

Мусобақанинг гуруҳ bosқичида биринчи ўринни эгаллаган терма жамоамиз аъзолари ярим финал йўлланмаси учун кечган баҳсда ливанлик мини-футболчилар билан куч синашди.

Учрашув бошидан ҳужумкор ўйин намойиш этган ҳамюртларимиз 10-дақиқада ҳисобни очди. Терма жамоамиз аъзоси Андрей Шлеманин аниқ зарбасини рақиб дарвозабони қайтара олмади. Футболчиларимиздан Дилшод Раҳматов иккита голга муаллифлик қилган бўлса, терма жамоаси сардори Шухрат Тожибоев, Фарход Абдумавлонов ва Артур Юнусов рақиб дарвозасига биттадан тўп киритди. Уйининг сўнги дақиқаларида ливанликлар орадаги фарқни икки тўпга қисқартирди — 6:2.

Энди ҳамюртларимиз Осиё чемпионатининг финалига чиқиш учун Эрон терма жамоаси билан баҳс олиб бора, иккинчи ярим финал учрашувида Япония ва Кувейт терма жамоалари куч синашди.

БАЙМУРОДОВ, ҲАММУХИРИ.

ИПОТЕКА BANK

Мамлакатимиз истиқболли ва ривожига хизмат қилишга бел боғлаган кўплаб юртдошларимиз фаолиятини молиявий кўллаб-қувватлашда тижорат банклари, хусусан, «Ипотека-банк» акциядорлик-тижорат ипотека банки фаол иштирок этмоқда.

Сармоялари аҳоли фаровонлигига хизмат қилмоқда

Утемурат ЖАМИЛОВ,
«Аббосбек-Ширинтой» хусусий корхонаси раҳбари (Қорақалпоғистон Республикаси, Хўжайли тумани):

— Корхонамизни 2009 йилда ташкил этганмиз. «Ипотека-банк»дан 2011 йилда олган 40 млн. сўм кредит эвазига мақарон маҳсулотлари ишлаб чиқаришни йўлга қўйдик. Утган йили эса 200 млн. сўм миқдорда кредит олиш учун банкка яна мурожаат қилдик. 3 йил муддатга ажратилган кредит ҳисобига фаолиятимизни кенгайтириш учун зарур ускуналарни олдик ва қондитер маҳсулотлари ишлаб чиқара бошладик. Янги лойиҳамиз ҳисобидан қўшимча 5 иш ўрни ташкил этилди. Келгусида банк билан ҳамкорликда янги турдаги қондитер ва озик-овқат маҳсулотлари ишлаб чиқаришни режалаштиряпмиз.



Фотима ЗИЯДУЛЛАЕВА,
«Эркатой болжон» масъулияти чекланган жамияти раҳбари (Бухоро вилояти):

— Корхонамизда болалар ва катталар учун оёқ кийимлари ишлаб чиқарилади. «Ипотека-

банк» билан ҳамкорлик фаолиятимизда жуда кўл келяпти. Утган йили банкдан олган 18 миллион сўм кредитдан унумли фойдаландик. Замонавий технологиялар сотиб олдик, хомашё доимий таъминотини

йўлга қўйдик. Корхонамизда яратилган 11 янги иш ўрнига асосан коллеж битирувчилари жалб этилди. Айни пайтда банк кредитларини тўлиғича қайтариб бўлдик.

Жорий йилда имконият ва имтиёزلардан фойдаланиб, ишлаб чиқаришнинг янги йўналишларини ўзлаштиришни режалаштирганмиз. Кўплаб янги иш ўринлари яратмоқчимиз. Бу ниятларимиз ушалишида ҳам «Ипотека-банк»нинг молиявий мададига суянаемиз.

Мухтасар айтганда, «Ипотека-банк» томонидан тадбиркору ишбилармонларга, миқозларга кўрсатилаётган хизматлар ва ажратилаётган кредитлар аҳоли бандлигини таъминлаш ва фаровонлигини оширишга хизмат қилмоқда.

Шаҳноза РҲУЗИЕВА
Хизматлар лицензияланган.

Наманган вилояти:

Катта спорт байрамига мезбонлик қилади

«БАРКАМОЛ АВЛОД — 2014»

«Баркамол авлод» номини олган бу мусобақаларни биз Кадрлар тайёрлаш миллий дастуриимизнинг яна бир саҳифаси, янги давлат, янги жамият қуриш, дунёда ҳеч кимдан кам бўлмаган ҳаёт барпо этиш йўлидаги орзу-интилишларимизнинг ёрқин намунаси деб биламиз.

Ислом КАРИМОВ



2001 йилдан буён мамлакатимиз ўрта махсус, касб-хунара таълим муассасалари ўқувчи-ёшлари ўртасида ўтказиб келинаётган аънанавий спорт мусобақалари бу йил Наманганда ўтказилиши гуллар шаҳри аҳлига катта қувонч бағишлади.

Наманганликлар бундан роп-ропа роса ўн тўрт йил олдин олий ўқув юрталари талабаларининг «Универсиада — 2000» спорт байрамига мезбонлик қилган эди.

Ўтган давр мобайнида амалга оширилган ислохотлар тўғрисида Наманган ҳам ҳар томонлама юксалди. Давлатимиз раҳбари эътибори билан вилоят марказидан тортиб энг чекка қишлоқ жойларига ҳам тубдан ободонлашиб, кўрам қиёфа касб этди. Янги-янги савдо, саннат ишлаб чиқариш объектлари билан бир қаторда таълим, тиббиёт, маданият ва санъат муассасалари барпо этилди. Айнан спортни ривожлантиришга алоҳида эътибор қаратилдики, натижада Наманган халқаро спорт мусобақалари ўтказиладиган шаҳарга айланди.

Ўзбекистон ёшларининг уч босқичли спорт мусобақалари сирасига кирувчи «Баркамол авлод» спорт мусобақаларининг республика босқичини юқори савияда ташкил этиш мақсадида вилоят ҳокимлиги томонидан ишчи гуруҳлари шакллантирилган. Улар махсус режа асосида фаолият олиб бормоқда.

Вазирлар Маҳкамаси йўғилиши баёнига мувофиқ «Баркамол

авлод — 2014» спорт мусобақаларининг республика финал босқичида спортнинг 16 тури бўйича 654 нафар ўсмир йигит, 342 нафар ўсмир қиз, жами 996 нафар ёш спортчи иштирок этади. Улар билан бирга 224 нафар мураббий, 180 нафар ҳакам, 15 нафар спорт федерацияси вакиллари ҳам бўлади.

Шу оғнинг охирида ўтказилиши мўлжалланган бу спорт байрамига пухта тайёрлик қилинди. Иштирокчиларга маданий-маиший хизмат кўрсатишга ҳам алоҳида эътибор қаратилди.

Спорт мусобақаларининг тантанали очилиш ва ёпилиш маросимлари «Навбахор» марказий ўйингоҳида ўтказилиши режалаштирилган, — дейди «Баркамол авлод — 2014» штаби масъул котиби Шерзодбек Алихонوف. — Мусобақалар ўтказиладиган 6 спорт объекти — «Баркамол авлод» ва «Пахлавон» спорт мажмуалари, «Дўстлик» теннис корти, вилоят маданият ва спорт бошқармаси қошидаги олий спорт маҳорати мактаби, Наманган муҳандислик-педагогика институти ҳамда олимпия захиралари коллежининг спорт заллари, шунингдек, 5 та таълим муассасаси талабалар турар-жойлари ҳамда учта овқатланиш мажмуаларида шароитлар тахт қилинди.

— Ўқувчи ва талаба-ёшлар учун уч босқичли спорт ўйинлари, хусусан, «Баркамол авлод»га ўхшаган мусобақа дунёнинг яна қайси

давлатида бор? — дейди уруш ва меҳнат фаврийси Саримсоқ Низомов. — Ёшим 90 дан ошиб кетган бўлганимизга қарамай ҳам қаратилганини кўримаганим. Бутун жаҳонда кўлаб спорт мусобақалари ўтказилади. Лекин Ўзбекистонимиздагидек тизимли, аниқ мақсадларни қамраб олган, нафақат жисмоний балки маънавий баркамоллик ғояларини ўзида мужассамлаштира олган мусобақа бошқа жойда йўқ.

— Бир яхшилик шарофати ўн эзгуликка зийнат, — дейди Уйчи туманида истиқомат қилувчи яна бир уруш кўрган нуруний, фаврий педагог Юсуфжон Усмонов. — «Баркамол авлод» спорт мусобақаларига мезбон бўлаётган Наманган шаҳридаги ўзгаришларни қамраб олган, муҳташам бинолар, кўрам қиёфа қуришга турган раво йўллар четида барқ урган ранго-ранг гулларни, тозалик ва озодликдан оройиш топан боғу хиббонларни кўргани сари кўксим фахру гурурга тўлапти.

«Баркамол авлод — 2014» спорт мусобақаларида вилоятимиз шарафини ҳимоя қилиш учун сараланган бадиий гимнастикачилар орасида Зулфия номидаги Давлат мукофоти лауреати, Ўзбекистон чемпиони Шохиста Рашидова ҳам бор. У Наманган трансспорт ва ахборот технологиялари касб-хунара коллежида тахсил олади.

— Шу кўнчада жуда кўлаб нуфузли мусобақаларда қатнашиб,

катта муваффақиятларни қўлга киритганман, — дейди у. — Тошкентда 2008 йилда ўтказилган халқаро турнирда олтин медал билан тақдирланганман. Аммо «Баркамол авлод — 2014» мусобақалари алоҳида масъулияти. Мураббийим Зикия Гнездилова раҳбарлигида астойдил тайёрланган, нафақат жисмоний балки маънавий баркамоллик ғояларини ўзида мужассамлаштира олган мусобақа бошқа жойда йўқ.

— «Баркамол авлод» спорт мусобақасида стол тенниси бўйича муваффақиятли иштирок этиб, ўтган йили имтиёз асосида Наманган давлат университетининг жисмоний тарбия ва спорт йўналиши факультетида қабул қилингандим, — дейди чуқулик 9 қарра Ўзбекистон чемпиони, 8 март халқаро турнирлар голиби Музаёна Муҳаммадҷонова.

— Бу гал мазкур спорт байрамига Наманганимиз мезбонлик қилаётгани жуда-жуда шарафли ва ҳаяжонли. Нуфузли мусобақада вилоятимиз шарафини ҳимоя қиладиган ўқувчиларга «Баркамол авлод»нинг ўзига хос жиҳатлари ҳақида гапириб бердим. Уларнинг тайёргарлик кўришлари ердан ердан кўрсатаётганимдан мамнунман. Ишонаманки, бу галги спорт байрами ҳам ёшларга катта рағбат бўлади ва янада кенг имкониятлар эшигини очади.

«Баркамол авлод» спорт мусобақаларига мезбон бўлаётган Наманган шаҳридаги ўзгаришларни қамраб олган, муҳташам бинолар, кўрам қиёфа қуришга турган раво йўллар четида барқ урган ранго-ранг гулларни, тозалик ва озодликдан оройиш топан боғу хиббонларни кўрганим сари кўксим фахру гурурга тўлапти.

— «Дўстлик» теннис кортида спортчи-ёшларнинг ўз маҳоратларини намойиш этишлари учун катта ҳажмдаги ободонлаштириш ва бунёдкорлик ишлари амалга оширилди, — дейди «Миродил вақт инвест» МЧЖ раҳбари Ибодилло Ғаниев. — 8 қорға пойтахтимиздан янги стол тенниси анжомлари келтириб ўрнатилди. Лекин эътиборни тортгани яна бир жиҳати, «Баркамол авлод» спорт мусобақаларини бутун наманганликлар интиқлик билан кутаётгани ва ободонлаштириш, шароитлар яратиш билан боғлиқ ишларда ғайрат кўрсатиб, иштиёқ билан иштирок этишаётганидир...

Носиржон ДЕҲҚОНОВ, «Ўзбекистон овози» муҳбири.

«ТОШКЕНТГАЗТАЪМИНОТ»

РЕКЛАМА УЎНИДА



унитар корхонаси
жамоаси

халқимизни 9 МАЙ — ХОТИРА ВА
ҚАДРЛАШ КУНИ билан
қутлаб, эзгу тилаklarини изҳор этади:

— Инсон хотира билан тирик, қадр билан улуғ.
Ўтганларнинг хайрли ишларини ёдга олмоқ,
уларнинг руҳини шод этмоқ эса бизнинг
муқаддас бурчимиздир.

Тилагимиз — юртимиз тинч бўлсин!

Келажакка
ишонч ва
яратувчанлик
шижоати сиз
азизларни асло
тарк этмасин!



ОЧИҚ АКЦИЯДОРЛИК ТИЖОРАТ
«МИКРОКРЕДИТБАНК»НИНГ

Тошкент вилоят филиали жамоаси

халқимизни Хотира ва Қадрлаш куни
билан табриклайди ва сиз азизларга қуйидаги
муддатли омонат турларини таклиф этади:

- «НАВРЎЗ» Сақлаш муддати — 6 ойдан 24 ойгача. Омонатга пластик карточкадаги маблағлар қабул қилинади. Афзалиги — омонатчи хоҳишига кўра фоизлар ҳар ойда нақд пул билан тўланади.
- «КЎКЛАМ» Сақлаш муддати — 6 ойдан 24 ойгача. Омонатга пластик карточкадаги маблағлар қабул қилинади. Фоизлар эса нақд пул билан тўланади.
- «ХАРИДОР» Омонатнинг сақланиш муддати — 1 ва 2 йил ёки 3 йилгача бўлиб, ҳисобланган фоизларнинг 50 фоизи олдиндан истеъмол товарлари сотиб олиш учун пул ўтказиш йўли билан берилади.

Манзилимиз: Тошкент шаҳри, Яққасарой тумани, Фарҳод кўчаси, 3-уй.
Телефонларимиз: (8-371) 250-67-19, 250-74-25, (+99895) 177-10-39.

Азизлар унутманг: «Микрокредитбанк» сармоялари — тадбиркорлик, бунёдкорлик ва тараққиёт хизматида!

Хизматлар лицензияланган.

MUASSIS:

Bosh muharrir: Safar OSTONOV

TAHRIR HAY'ATI:

Abdulla ORIPOV	Ulug'bek	Saidahmad RAHIMOV
Hotamjon KETMONOV	MUSTAFOYEV	Farruh HAMROYEV
Ulug'bek VAFOYEV	Muslihidin	(Bosh muharrir birinchi o'rinbosari)
Rustam KAMILOV	MUHIDDINOV	Tat'yana KISTANOVA
Sharbat ABDULLAYEVA	Ochilboy RAMATOV	(Bosh muharrir o'rinbosari)

Qabulxona — 233-65-45
Xatlar va murojaatlar uchun — 233-12-56
E-mail: info@uzbekistonovozi.uz

MANZILIMIZ: 100000, Toshkent, Matbuotchilar ko'chasi, 32-uy.

Gazeta O'zbekiston Matbuot va axborot agentligida 0006-raqam bilan 2007-yil 11-yanvarda ro'yxatga olingan.

«Sharq» nashriyot-matbaa aksiyadorlik kompaniyasi bosmasnasida chop etildi. Korxonaning manzili: Buyuk Turon ko'chasi, 41-uy. Gazeta ofset usulida, A-2 formatida bosildi. Hajmi 3 bosma taboq.

Gazeta seshanba, payshanba va shanba kunlari chiqadi. «O'zbekiston ovozi» materiallarini ko'chirib bosish faqat tahririyat ruxsati bilan amalga oshiriladi.

Г — 560 18743 nuxxada bosildi. Nashr ko'rsatkichi — 220 t — Tijorat materiallari O'ZA yakuni — 21.10 Topshirilgan vaqti — 04.10

Sotuvda kelishilgan narxda

Navbatchi:

Mirbaxtiyor MIRFAZIYEV
Sahifalovchi-dasturchilar:
Sobirjon TUNG'ATOV,
Zafar BAKIROV

ISSN 2010-7633



1 2 3 4 5

